



مهندس امید نجفی

مدرس دروس تخصصی مهندسی برق در مقاطع ارشد و دکتری

بهترین دوره های مهندسی برق

۰۹۱۳۰۳۹۴۲۰۱

برای شرکت در دوره ها میتوانید بر روی گزینه های زیر کلیک کنید!
همچنین میتوانید با شماره تماس ۰۹۱۳۰۳۹۴۲۰۱ تماس حاصل نمایید.



ریاضیات



تحلیل
سیستم انرژی



ماشین های
الکتریکی



مدارهای
الکتریکی

ایده پردازی و تهیه در مجموعه استادلینک، طراحی دوره توسط امید نجفی

 ostadlink.com |  omidnajafi.ir

کد کنترل

750

C

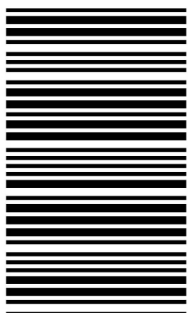

750C



جمهوری اسلامی ایران
وزارت علوم، تحقیقات و فناوری
سازمان سنجش آموزش کشور

«در زمینه مسائل علمی، باید دنبال قلّه بود.»
مقام معظم رهبری

عصر جمعه
۱۴۰۲/۱۲/۰۴

دفترچه شماره ۲ از ۳

آزمون ورودی دوره‌های دکتری (نیمه‌متمرکز) - سال ۱۴۰۳

استعداد تحصیلی

مدت زمان پاسخگویی: ۵۰ دقیقه

تعداد سؤال: ۲۵

عنوان مواد امتحانی، تعداد و شماره سؤال‌ها

ردیف	مواد امتحانی	تعداد سؤال	از شماره	تا شماره
۱	استعداد تحصیلی	۲۵	۱	۲۵

تذکر : داوطلبان گرامی حتماً در بخش چهارم (صفحه ۱۳)، موارد مندرج در کادر توجه مهم را مطالعه نمایند.

این آزمون، نمره منفی دارد.

استفاده از ماشین حساب مجاز نیست.

حق چاپ، تکثیر و انتشار سؤالات به هر روش (الکترونیکی و ...) پس از برگزاری آزمون، برای تمامی اشخاص حقیقی و حقوقی تنها با مجوز این سازمان مجاز می‌باشد و با متخلفین برابر مقررات رفتار می‌شود.

* داوطلب گرامی، عدم درج مشخصات و امضا در مندرجات جدول زیر، به منزله عدم حضور شما در جلسه آزمون است.

اینجانب با شماره داوطلبی با آگاهی کامل، یکسان بودن شماره صندلی خود با شماره داوطلبی مندرج در بالای کارت ورود به جلسه، بالای پاسخنامه و دفترچه سؤال‌ها، نوع و کد کنترل درج شده بر روی دفترچه سؤال‌ها و پایین پاسخنامه‌ام را تأیید می‌نمایم.

امضا:

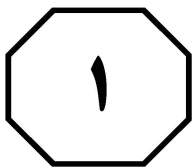

بخش اول

راهنمایی:

در این بخش، دو متن به‌طور مجزا آمده است. هر یک از متن‌ها را به‌دقت بخوانید و پاسخ سؤال‌هایی را که در زیر آن آمده است، با توجه به آنچه می‌توان از متن استنتاج یا استنباط کرد، پیدا کنید و در پاسخنامه علامت بزنید.

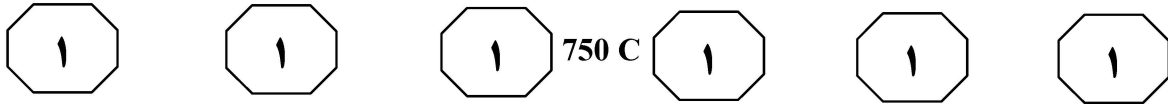

سطر تفکر انتقادی به منزله یک مهارت اساسی برای مشارکت عاقلانه در یک جامعه دموکراتیک شناخته می‌شود و در دنیای مُدرن امروز، یک مهارت مورد نیاز است که بیشتر، به عنوان توانایی افراد برای به چالش کشیدن تفکراتشان درک می‌شود. این توانایی مستلزم آن است که افراد معیارهای خود را برای تجزیه و تحلیل و ارزیابی تفکراتشان گسترش دهند و به صورت عادی از آن معیارها و استانداردها برای گسترش کیفیت تفکراتشان استفاده کنند. تفکر انتقادی، قضاوتی هدفمند و خودگردان است که از راه تفسیر، تحلیل، ارزیابی و استنباط به نتیجه می‌رسد. همچنین آن را تفسیری می‌دانند مستند، مفهومی، روش‌شناسانه، انتقادی منطقی و ریشه‌ای در تفکر، روی آنچه قرار است درباره آن قضاوت شود، زکی، تفکر انتقادی را هنر تجزیه و تحلیل و ارزیابی تفکر همراه با بررسی برای اصلاح آن تعریف می‌کند. راسموسن، تفکر انتقادی را یکی از مهم‌ترین اصول آموزشی هر کشور می‌داند و هر جامعه‌ای برای رسیدن به رشد و شکوفایی، نیاز به افرادی دارد که دارای تفکر انتقادی بالایی باشند. آموزش تفکر انتقادی منجر به انگیزه جهت یادگیری، کسب مهارت‌های حل مسئله، تصمیم‌گیری و خلاقیت می‌شود. (۲۵)

آزبورن معتقد است مغز اساساً دارای دو جنبه است: مغز قضاوت‌کننده که تجزیه و تحلیل نموده، مقایسه و انتخاب می‌کند و مغز خلاق که مطالب را تجسم نموده، پیش‌بینی می‌کند و ایده تولید می‌کند. قضاوت قادر است قدرت تصور را در مسیر صحیح نگه دارد و قدرت تصور قادر است به تنویر قوه قضاوت کمک کند. یکی از ویژگی‌های بارز افراد خلاق، داشتن تفکر انتقادی است. الدر و پال در خصوص رابطه

(۳۵) بین تفکر انتقادی و تفکر خلاق معتقدند: «خلاقیت، فرایند ساخت و تولید و انتقاد، فرایند ارزیابی و قضاوت را رهبری خواهد کرد. یک ذهن سالم و رشدیافته، هم تولید و هم قضاوت خوبی خواهد داشت». در واقع، یک ذهن رشدیافته آنچه می‌آفریند را ارزیابی می‌کند، پس می‌توان گفت که مؤلفه انتقادی ناظر بر خلاقیت است، زیرا در زمان درگیر بودن در تولید اندیشه باکیفیت، ذهن باید به‌طور همزمان تولید، ارزیابی، داوری و نتیجه‌گیری کند. تأکید پیازه نیز بر تفکر خلاق و تفکر انتقادی، به دلیل اهمیت آنها در حل مسائل است و حل بیشتر مسائل، مستلزم هر دو نوع تفکر است. در واقع، خلاقیت فقط ارائه راه‌حل‌های مختلف برای حل مسئله نیست، بلکه ارائه راه‌حل‌های بهتر است و این، مستلزم قضاوت انتقادی است. بنابراین، جدا دانستن تفکر انتقادی و خلاقیت، اشتباه و این تفکیک، ساده‌انگاری افراطی است.

- ۱- کدام مورد زیر را می‌توان به درستی از پاراگراف ۱ استنباط کرد؟
- ۱) در کشورهای پیشرفته، تفکر انتقادی مهم‌ترین اصل آموزشی است.
 - ۲) بیشتر مشکلات جوامع به دلیل فقدان تفکر انتقادی است.
 - ۳) کیفیت بالای تفکر در افراد، به دلیل تفکر انتقادی است.
 - ۴) تفکر انتقادی، قابلیت آموزش‌پذیری دارد.

به صفحه بعد بروید.

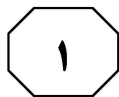
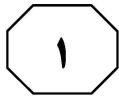
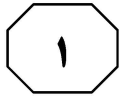

750 C

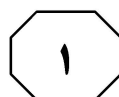

۳- کدام مورد، رابطه پاراگراف ۲ با پاراگراف ۱ را به بهترین وجه توصیف می‌کند؟
(۱) برداشت‌های جدید از موضوع مطروحه در پاراگراف ۱ را نقد و بررسی می‌کند.
(۲) با استناد به نظریات جدید، موضوع پاراگراف ۱ را تکرار و مستحکم می‌سازد.
(۳) با طرح تغییری جدید، موضوع اصلی در پاراگراف ۱ را بسط می‌دهد.
(۴) جنبه‌های عملیاتی و کاربردی نظریه مندرج در پاراگراف ۱ را تبیین می‌کند.

۲- قبول نظریات آزمون در درجه اول، مستلزم قبول کدام مورد زیر است؟
(۱) دو جنبه مغز سازهایی واقعی هستند.
(۲) بین قضاوت و تصور صحیح، رابطه وجود دارد.
(۳) انسان می‌تواند با تفکر انتقادی به راه‌حل مسائل برسد.
(۴) تفاوت معنی‌داری بین مغز انسان و مغز موجودات دیگر وجود دارد.

به صفحه بعد بروید.

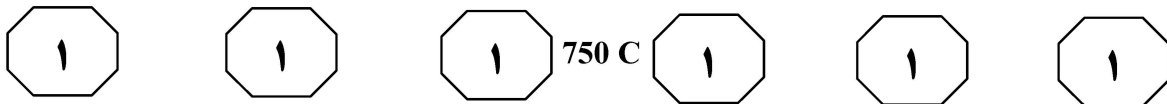

دهه ۱۹۸۰ میلادی تدوین شده بود، افزایش بی‌امان و وقفه‌ناپذیر فقر و گرسنگی و نابرابری در جهان و نیز تخریب نگران‌کننده محیط زیست و منابع طبیعی در نتیجه کاربرد تکنولوژی‌ها. [۲] توسعه پایدار منجر به ایجاد تغییرات در بنیاد هر چیزی می‌شود و همه چیز را دربر می‌گیرد، نظیر: عدالت اجتماعی، نگهداری و حفاظت میراث فرهنگی، نگهداری و حفاظت از محیط زیست، جامعه سالم، تأمین نیازهای نسل آینده، حال و بسیاری مسائل حیاتی از این دست. [۳] به‌واقع، همه این مباحث، پایه و اساس توسعه پایدار را تشکیل می‌دهد. توسعه پایدار به‌عنوان اصل بنیادین خود، فقط و فقط به مردم و تأمین نیاز و بهبود کیفیت زندگی آنان در چارچوبی ماندگار و عاقبت‌اندیشانه توجه دارد. بدین ترتیب، کوشش‌هایی برای حفظ محیط زیست شروع شد. متفکران بسیاری بر این عقیده بودند که انسان‌ها شروع به تخریب محیط زیست خود کرده‌اند و فراموش نموده‌اند که سالیان سال در آن زندگی کرده و از لحاظ بیولوژیکی بدان وابسته هستند. [۴] بر این اساس، در سال ۱۹۷۱ میلادی، عده‌ای از کارشناسان محیط زیست و توسعه آن در کشور سوئیس گرد آمدند و مسئله حمایت و بهبود محیط زیست را به‌عنوان اصل و نیازی فوری برای کشورهای درحال توسعه مطرح کردند. حال سؤال این است که چرا این امر، برای این کشورها مهم است؟

سطر با آغاز دهه ۱۹۵۰ میلادی، دولت‌های جوامع غربی و کشورهای صنعتی، مجموعه‌ای از داشته‌های جامعه خود را در قالب مجموعه‌ای به نمایش گذاشتند و اذعان داشتند با آنها مردمان این کشور به خوشبختی رسیده‌اند و می‌توانند آنها را به کشورهای فقیر یا تازه به استقلال رسیده آسیایی و آفریقایی صادر کنند تا آنها نیز آباد شوند. از طرف دیگر، کشورهای فقیر، هیچ‌کدام از چیزهای درون این مجموعه مانند بزرگراه، کارخانه‌ها، لوله‌کشی آب، جاده‌ها، مدرسه، دانشگاه، رستوران، هتل و ... را نداشتند و به آن، احساس نیاز می‌کردند و خواستار وارد کردن آن بودند. به‌واقع، توسعه منجر به ارتقا و بهبود سطح زندگی در بسیاری از زمینه‌ها مانند بهداشت، تغذیه، آموزش و درآمد کشورها شده است. با این حال، توسعه بدون تفکر و بی‌مبالات در کشورها، باعث به‌وجود آمدن مشکلاتی، هم در کشورهای پیشرفته و هم صنعتی شد و منجر به آلودگی آب، هوا و خاک گشت. [۱] اثرات این توسعه بی‌مبالات، آسیب‌های زیادی به محیط زیست و فرهنگ وارد آورده و منجر به تغییراتی اساسی در تفکرات و شیوه‌های زندگی افراد گشته است. در اینجا بود که بحث توسعه پایدار مطرح شد. (۲۵)

توسعه پایدار که دربرگیرنده تعامل میان انسان و محیط و انسان و انسان است، تنظیم و ساماندهی این رابطه را دربر دارد و براساس آنچه خود نتیجه تلاش‌های بسیاری بود، مطرح گشت. سه دسته از عوامل، منجر به رونق گرفتن تفکر توسعه پایدار شدند: نتایج بد کارکردی اجرای سیاست‌های تعدیل ساختاری که خود برای مقابله با بحران اقتصاد جهانی در

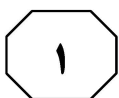
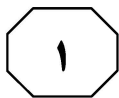
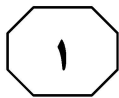

750 C



- ۴- کدام مورد، ساختار متن را به بهترین وجه توصیف می‌کند؟
- (۱) نظریه‌ای مطرح و سپس آن نظریه، در بستر تاریخی تغییر و تحول مربوطه قرار داده می‌شود.
- (۲) پیش‌زمینه‌ای برای موضوع متن مطرح می‌شود و سپس آن موضوع، مورد واکاوی دقیق‌تر قرار می‌گیرد.
- (۳) راهبردی مناقشه‌برانگیز مطرح و نظریه‌های موافق و مخالف با آن با هم مقایسه می‌شود و سپس قضاوتی نهایی به‌عمل می‌آید.
- (۴) معضلات حاصل از یک پدیده برشمرده می‌شود و سپس راه‌کارهای بهینه‌سازی آن پدیده، مورد بحث و بررسی قرار می‌گیرد.
- ۵- موضوع احتمالی پاراگراف بعد از متن، کدام است؟
- (۱) بررسی دلایل بی‌توجهی کشورهای درحال توسعه به راهکارهای مناسب در توسعه ملی
- (۲) ارزیابی روند توسعه پایدار در کشورهای درحال توسعه در دهه هفتاد قرن بیستم
- (۳) دلیل توجه کارشناسانی که در سال ۱۹۷۱ در سوئیس گرد آمدند، به مسئله زیست‌محیطی
- (۴) توضیح بیشتر درباره لزوم توجه به مسائل زیست‌محیطی در توسعه پایدار کشورهای درحال توسعه
- ۶- اطلاعات کافی برای پاسخ به کدام پرسش، در متن وجود دارد؟
- (۱) مبحث توسعه پایدار چرا مطرح شد؟
- (۲) جلوه‌هایی از توسعه پایدار در بُعد رابطه انسان و انسان کدام‌اند؟
- (۳) آیا حفظ محیط زیست، مهم‌ترین مؤلفه توسعه پایدار محسوب می‌شود؟
- (۴) چرا در دهه پنجاه قرن بیستم، آبادی و توسعه معادل خوشبختی قلمداد می‌شد؟
- ۷- کدام محل در متن که با شماره‌های [۱]، [۲]، [۳] و [۴] مشخص شده‌اند، بهترین محل برای قرار گرفتن عبارت زیر است؟
- «این دیدگاه‌ها منجر به شروع اولین تحولات مربوط به سال ۱۹۷۱ میلادی شد و ویژگی آن، در رابطه با کیفیت محیط زیست در مقابل رشد اقتصادی و نگاه دوباره به الگوهای سنتی رشد اقتصادی بود.»
- (۱) [۱]
- (۲) [۲]
- (۳) [۳]
- (۴) [۴]

پایان بخش اول

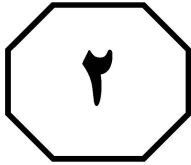

بخش دوم

راهنمایی:

- این بخش از آزمون استعداد، از انواع مختلف سؤال‌های کمی، شامل مقایسه‌های کمی، استعداد ریاضیاتی، حل مسئله و ... تشکیل شده است.
- توجه داشته باشید به خاطر متفاوت بودن نوع سؤال‌های این بخش از آزمون، هر سؤال را براساس دستورالعمل ویژه‌ای که در ابتدای هر دسته سؤال آمده است، پاسخ دهید.



750 C



راهنمایی: هر کدام از سؤال‌های ۸ تا ۱۱ را به دقت بخوانید و جواب هر سؤال را در پاسخنامه علامت بزنید.

- ۸- تعدادی سیب قرار است به تساوی بین تعدادی کودک تقسیم شود. می‌دانیم اگر یک کودک کم شود، به هر کدام از کودکان دیگر، یک سیب بیشتر می‌رسد ولی اگر دو کودک اضافه شود، به هر کودک یک سیب کمتر می‌رسد. تعداد سیب‌ها کدام است؟
- ۱۰- حسن قرار است روی الگوی زیر، بدون اینکه از مسیر خط‌ها خارج شود و حتی از نقطه‌ای دو بار عبور کند، از نقطه A به نقطه B برود. طولانی‌ترین مسیر ممکن که حسن می‌تواند طی کند، چند برابر طول ضلع هر کدام از مربع‌های کوچک است؟

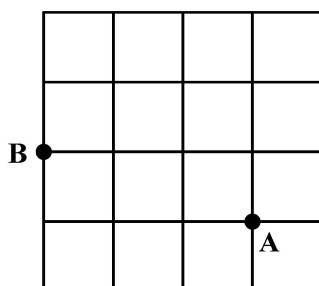

۱۲ (۱)

۱۸ (۲)

۲۰ (۳)

۲۴ (۴)

۱۸ (۱)

۲۰ (۲)

۲۲ (۳)

۲۴ (۴)

- ۹- در یک کفه از یک ترازوی دوکفه‌ای، ۱۰ قالب کره و در کفه دیگر آن، ۸ قالب پنیر قرار دارند و ترازو متعادل است. جای یک قالب پنیر را با یک قالب کره عوض می‌کنیم و یک کفه ترازو سنگین‌تر می‌شود. از کفه سنگین‌تر، چند درصد از یک قالب کره را باید برش داده و در کفه سبک‌تر قرار دهیم تا ترازو مجدداً متعادل شود؟

۲۰ (۱)

۲۵ (۲)

۴۰ (۳)

۵۰ (۴)

به صفحه بعد بروید.



750 C



۱۱- محمد یک پنجره مربع شکل به ضلع ۹۰ سانتی متر که چارچوبش نصب شده است را می خواهد مطابق الگوی زیر، نرده کند. اگر وی بخواهد فاصله نرده ها از یکدیگر (هم عمودی و هم افقی) ۵ سانتی متر باشد، او به چند متر نرده نیاز دارد؟

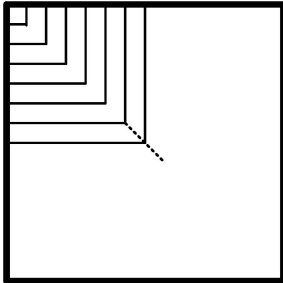

(۱) ۱۱٫۷

(۲) ۱۲٫۶

(۳) ۱۵٫۳

(۴) ۱۶٫۲

راهنمایی: هر کدام از سؤال های ۱۲ و ۱۳، شامل دو مقدار یا کمیت هستند، یکی در ستون «الف» و دیگری در ستون «ب». مقادیر دو ستون را با یکدیگر مقایسه کنید و با توجه به دستورالعمل، پاسخ صحیح را به شرح زیر تعیین کنید:

- اگر مقدار ستون «الف» بزرگ تر است، در پاسخنامه گزینه ۱ را علامت بزنید.

- اگر مقدار ستون «ب» بزرگ تر است، در پاسخنامه گزینه ۲ را علامت بزنید.

- اگر مقادیر دو ستون «الف» و «ب» با هم برابر هستند، در پاسخنامه گزینه ۳ را علامت بزنید.

- اگر براساس اطلاعات داده شده در سؤال، نتوان رابطه ای را بین مقادیر دو ستون «الف» و «ب» تعیین نمود، در پاسخنامه گزینه ۴ را علامت بزنید.

۱۳- یک نخ با طول نامعلوم که سرعت سوختن در سراسر آن ثابت است، در اختیار داریم. قرار است نخ را از نقاطی آتش بزنیم و مدت زمان سوختن کامل آن را اندازه بگیریم.

«ب»

مدت زمان سوختن کامل نخ، اگر آن را از دو نقطه که هر کدام از یک سر نخ، فاصله ای به اندازه ۳۰ درصد طول نخ دارند، همزمان آتش بزنیم

«الف»

مدت زمان سوختن کامل نخ، اگر آن را از دو سر و نقطه ای که طول نخ را به نسبت ۲ به ۳ تقسیم کند، همزمان آتش بزنیم

۱۲- عروسک فروشی، هر عروسک را با قیمت نامعلوم خریده و هر کدام را با x درصد سود به فروش می رساند. وی برای تبلیغ و فروش بهتر خود اعلام می کند که هر کس m عروسک بخرد، یک عروسک رایگان دریافت می کند.

«ب»

میزان سود نهایی فروشنده وقتی $x = 55$ و $m = 4$

«الف»

میزان سود نهایی فروشنده وقتی $x = 60$ و $m = 3$

پایان بخش دوم

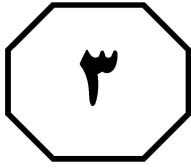

بخش سوم

راهنمایی:

در این بخش، توانایی تحلیلی شما مورد سنجش قرار می‌گیرد. سؤال‌ها را به‌دقت بخوانید و پاسخ صحیح را در پاسخنامه علامت بزنید.



750 C



راهنمایی: با توجه به اطلاعات و شکل زیر، به سؤال‌های ۱۴ تا ۱۶ پاسخ دهید.

- ۱۵- اگر آجر D فقط با یک آجر در تماس باشد، جایگاه چند آجر از ۴ آجر دیگر، به‌طور قطع مشخص می‌شود؟
- (۱) ۴
(۲) ۲
(۳) ۱
(۴) صفر
- کودکی توسط ۵ آجر A, B, C, D و E که یکی از آنها تیره است، سازه زیر را با گذاشتن سه آجر به‌طور عمودی و دو آجر به‌طور افقی ساخته است. درخصوص ساخت این سازه، اطلاعات زیر در دست است.
- آجرهای B و C، یکی به‌طور افقی و دیگری عمودی قرار گرفته‌اند و این اتفاق برای آجرهای D و E نیز رخ داده است.
 - آجر A با آجر E در تماس است، ولی با آجر B در تماس نیست.
 - آجرهای B و D، هیچ‌کدام تیره‌رنگ نیستند.

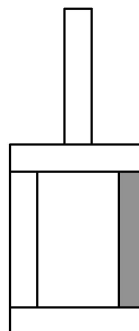

- ۱۴- اگر پایین‌ترین آجر B باشد، کدام آجر با سه آجر دیگر، در تماس است؟
- (۱) A
(۲) C
(۳) D
(۴) E
- ۱۶- اگر آجرهای B و E با هم در تماس نباشند، جایگاه کدام آجر یا آجرهای زیر در سازه، به‌طور قطع مشخص می‌شود؟
- A.I D.II E.III
- (۱) فقط II
(۲) II و III
(۳) فقط III
(۴) I و II

به صفحه بعد بروید.



750 C



راهنمایی: با توجه به اطلاعات زیر، به سؤال‌های ۱۷ تا ۲۰ پاسخ دهید.

- ۱۸- اگر B یک فرش ۱۲ متری کرم خریده باشد، کدام مورد زیر درخصوص نام افراد و فرش‌هایی که خریده‌اند، صحیح نیست؟
- (۱) E و C - فرش‌های هم‌رنگ
 - (۲) B و C - فرش‌های هم‌رنگ
 - (۳) C و D - فرش‌های هم‌اندازه
 - (۴) A و D - فرش‌های هم‌اندازه
- پنج نفر به اسامی A، B، C، D و E برای خرید فرش به یک فروشگاه فرش مراجعه و هرکدام یک تخته فرش می‌خرند. فرش‌های فروشگاه در سایزهای ۶، ۹ و ۱۲ متری و در رنگ‌های لاکه و کرم عرضه می‌شوند. از ۵ فرش خریداری‌شده، ۲ عدد ۶ متری، ۲ عدد ۹ متری و ۱ عدد ۱۲ متری بوده است. اطلاعات زیر درخصوص سایز و رنگ فرش‌های خریداری‌شده موجود است:
- C، نه فرش ۹ متری خریده است و نه فرش هم‌رنگ فرش‌های خریداری‌شده توسط A و D.
 - فرشی که E خریده، از فرشی که A خریده، کوچک‌تر و هم‌رنگ فرش ۱۲ متری فروخته‌شده بوده است.
 - فرش‌های A و B، نه هم‌اندازه بوده‌اند و نه هم‌رنگ.
- ۱۷- اگر D یک فرش ۶ متری لاکه خریده باشد، کدام یک از فرش‌های زیر را خریده است؟
- (۱) ۹ متری کرم
 - (۲) ۶ متری کرم
 - (۳) ۹ متری لاکه
 - (۴) ۶ متری لاکه
- ۱۹- اگر D و E، فرش‌های کاملاً مشابهی خریده باشند، کدام مورد زیر درخصوص نام فرد و فرشی که خریداری کرده است، به‌طور قطع صحیح است؟
- (۱) B - فرش ۹ متری
 - (۲) C - فرش ۶ متری
 - (۳) E - فرش لاکه
 - (۴) A - فرش کرم
- ۲۰- اگر B از A فرش بزرگ‌تری آن‌هم به رنگ لاکه خریده باشد، چه کسی یک فرش ۶ متری کرم خریده است؟
- (۱) C
 - (۲) E
 - (۳) هیچ‌کس
 - (۴) B نمی‌تواند فرش لاکه بزرگ‌تر از فرش A خریده باشد.

پایان بخش سوم



بخش چهارم

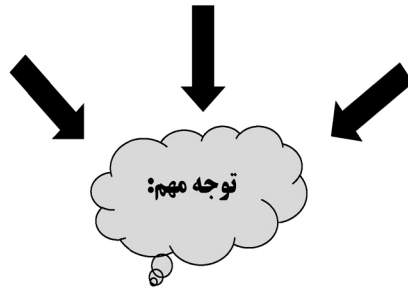

متقاضیان گرامی، در بخش چهارم، دو دسته سؤال داده شده است:

الف - استعداد منطقی - ویژه متقاضیان کلیه گروه‌های امتحانی به جز گروه امتحانی فنی و مهندسی
در بخش چهارم از آزمون استعداد تحصیلی، می‌بایست کلیه متقاضیان گروه‌های امتحانی هنر، زبان، علوم انسانی، کشاورزی و منابع طبیعی، دامپزشکی و علوم پایه، به جز متقاضیان گروه امتحانی فنی و مهندسی، فقط به سؤالات استعداد منطقی (سؤال‌های ۲۱ تا ۲۵) در صفحات ۱۳ تا ۱۶ پاسخ دهند.

ب - استعداد جسمی - ویژه متقاضیان گروه امتحانی فنی و مهندسی
در این بخش، می‌بایست فقط متقاضیان گروه امتحانی فنی و مهندسی، به سؤالات استعداد جسمی ویژه گروه امتحانی خود (سؤال‌های ۲۱ تا ۲۵) در صفحات ۱۷ تا ۲۰ پاسخ دهند.

الف - سؤالات استعداد منطقی ویژه متقاضیان کلیه گروه‌های امتحانی به جز گروه امتحانی فنی و مهندسی
(داوطلبان گروه فنی و مهندسی صرفاً به سؤال‌های صفحات ۱۷ تا ۲۰ پاسخ دهند.)

راهنمایی:

برای پاسخگویی به سؤال‌های این بخش، لازم است موقعیتی را که در هر سؤال مطرح شده، مورد تجزیه و تحلیل قرار دهید و سپس گزینه‌ای را که فکر می‌کنید پاسخ مناسب‌تری برای آن سؤال است، انتخاب کنید. هر سؤال را با دقت بخوانید و با توجه به واقعیت‌های مطرح‌شده در هر سؤال و نتایجی که بیان شده و بیان نشده ولی قابل استنتاج است، پاسخی را که صحیح‌تر به نظر می‌رسد، انتخاب و در پاسخنامه علامت بزنید.



۲۲- محتوای کتب درسی و تمرین‌های آنها باعث شده است که معلمان نتوانند از روش‌های فعال تدریس استفاده کنند. تحلیل محتوای کتب درسی دوره دبیرستان نشان می‌دهد که تنها ۳۷ درصد معیارهای روش‌های تدریس فعال در کتب درسی این دوره اعمال شده است. بنابراین، معلمین خود اقدام به طراحی آموزش فعال محتوای کتب درسی می‌کنند تا شاگردان به درستی و کامل با مفهیمی که ارائه می‌گردد، آشنا شوند و امکان برهم‌زدن نظم کلاس نیز از دانش‌آموزان خاطی سلب شود. با این وضع، ضروری است که محتوای کتب درسی با توجه به چگونگی آموزش و اعمال روش‌های تدریس فعال بازنگری گردد.

کدام مورد، فرض موجود در استدلال فوق است؟

۱) آنانی که کتب درسی دوره دبیرستان را طراحی کرده‌اند، اعتقادی به لزوم استفاده از روش‌های نوین آموزش نداشته‌اند.

۲) با اعمال تغییرات محتوایی در کتب درسی، می‌توان باعث ارتقای نمرات درسی دانش‌آموزان به‌طور معنی‌دار شد.

۳) معلمین دبیرستان آشنایی لازم را با تهیه و تدوین تمرین‌های درسی براساس روش تدریس فعال دارند.

۴) متخصصین تهیه و تدوین مواد درسی، به هنگام تهیه و تدوین مطالب مربوطه برای سطح دبیرستان، بهتر است با معلمین مربوطه همفکری کنند.

۲۱- مکالمات خیالی به معنی صحبت‌های خیالی در عالم واقع یا در عالم خواب از زبان اشخاص غیرواقعی، اشیا و یا حیوانات، سبک انتقادی نوینی بود که در مطبوعات دوره قاجار برای بیان انتقادهای سیاسی - اجتماعی نسبت به اقدامات دولت قاجار، به‌ویژه شخص محمدعلی شاه و دیگر مخالفان مشروطه، مورد استفاده قرار گرفته است. استفاده از این سبک، به‌دلیل الگوبرداری‌های متعدد مبانی سیاسی - اجتماعی موجود در مشروطه از گفتمان انقلاب کبیر فرانسه و روشنفکران تأثیرگذار بر آن انقلاب، به‌نظر می‌رسد براساس آشنایی با رویکردهای انتقادی فرنگ، مورد تقلید قرار گرفته است. این وجه نوین انتقادی، نخست در آثار کسانی چون ملک‌خان و آخوندزاده استفاده شد و پس از آن، مطبوعات فارسی‌زبان برون‌مرزی مانند اختر، قانون، ثریا، پرورش و حبل‌المتین، به‌دلیل عدم نظارت دولت قاجار، به استفاده از آن برای بیان انتقادهای خود پرداختند.

کدام مورد، در صورتی که صحیح فرض شود، به بهترین وجه، ادعای مربوط به بروز و استفاده از مکالمات خیالی در مطبوعات دوره قاجار را تضعیف می‌کند؟

۱) کسانی که از این شیوه نگارشی استفاده کردند، با نمونه این شیوه نگارش که در ادبیات فارسی به‌صورت متون منشور و مسجع در قرون قبل وجود داشته است، کاملاً آشنا بودند.

۲) مطبوعات فارسی‌زبان درون‌مرزی، به همان اندازه مطبوعات فارسی‌زبان برون‌مرزی، از شیوه مکالمات خیالی برای بیان مسائل اجتماعی استفاده می‌کردند.

۳) بسیاری از روشنفکران انقلاب فرانسه، از شیوه‌های نگارشی تقلیدی استفاده می‌کردند.

۴) استفاده از مکالمات خیالی، از قدرت کافی برای انتقاد سیاسی برخوردار نبود.

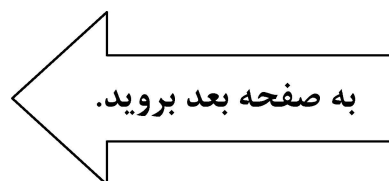



750 C



۲۴- برای بازنگریستن نهایی به آنچه در این سطور آمد، اینک به سخن آغازین درباره معنای عالم در زبان متداول فارسی برمی گردیم. عالمی که درباره هویت غربی - شرقی آن گفتیم، معنایش همان است که در زبان محاوره روزمره می گوئیم. این عالمی که ما آدمیان امروزین برای خود ساخته ایم، در وهله اول، نشان غرب بر پیشانی دارد و در پی و در واکنش به آن است که، شرقی یا اسلامی یا ملی یا نظیر آنها می شود. و این، یعنی چنین هویتی، ثانوی است و عرضی. این عالم درعین حال، عالمی است مجازی، مجاز خود ماست و از هیچ جبر واقعی و نفس الامری بر نمی آید. پس چنین عالمی

کدام مورد، به منطقی ترین وجه، جای خالی در متن را کامل می کند؟

(۱) عناصر محتوایی قابل تجزیه و تحلیلی ندارد، چرا که از بنیان پوچ است

(۲) برهم زدنی و به هم خوردنی هم هست

(۳) حالا حالاها مسلط و چیره می ماند

(۴) غرب زدگی را هم با خود دارد

۲۳- در دیدگاه رفتارگرایان، انسان یک ارگانیسم تجربه گراست که استعداد بالقوه ای برای هر رفتاری دارد. به اعتقاد این گروه، انسان در بدو تولد، مانند لوح سفیدی است که هیچ چیزی بر آن نوشته نشده است. در این مکتب، هدف تعلیم و تربیت، تشکیل ذهن به وسیله ایجاد ارتباط و اتحاد میان محتویات ذهنی که به وسیله امور خارجی وارد ذهن شده است، می باشد. بنابر این نظریه، قوای ذهنی مثل حافظه، دقت و تفکر، ادراک و حتی احساسات عبارتند از ترتیبات و تداعی هایی که در اثر برخورد ذهن با عوامل و موقعیت های جدید به وجود آمده اند. جان لاک، جان استوارت میل، دیوید هیوم و جرج برکلی، به گسترش تجربه گرایی یاری رساندند. به اعتقاد آنها، معرفت واقعی از راه حواس حاصل می شود و ادراک تجربه حسی، تنها وسیله ارتباط انسان با واقعیت ها و جهانی است که او را دربر گرفته است.

کدام مورد، در صورتی که صحیح فرض شود، به بهترین وجه، دیدگاه رفتارگرایان را، آن گونه که در متن توصیف شده است، زیر سؤال می برد؟

(۱) حافظه، دقت و تفکر، ادراک و احساسات افراد مختلف، به خاطر تفاوت در شرایط زندگی و تجربیات مختلف، به شکل واحدی رشد و قوام نمی یابند.

(۲) برخی حامیان رفتارگرایی، برداشت درست و کاملی از تمامی اصول این مکتب ندارند.

(۳) امروزه روان شناسان بر این باورند که در صورت تلاش، شاید بتوان مکتب تعلیم و تربیتی جامع تر و متفاوت از رفتارگرایی فراهم آورد.

(۴) ثابت شده است که بسیاری از ادراکات و باورهای ذهنی افراد، ژنتیکی است و همراه آنها به دنیا می آیند.

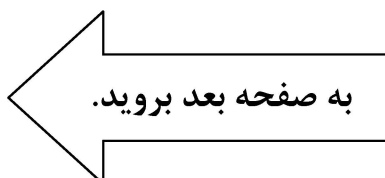



750 C



۲۵- یکی از علت‌های دیگر بروز تنبلی اجتماعی، این است که افراد حاضر در گروه، تصور می‌کنند دیگران سخت کار نمی‌کنند و لذا با احساس کم‌کاری سایرین، تنبلی خود را توجیه می‌کنند. گفته‌های کارکنان یک سازمان را در مواقعی که برای کم‌کاری زیر سؤال می‌روند، می‌توان در این قالب تفسیر کرد. برخی در پاسخ به این سؤال، مدعی هستند آنان که سخت کار می‌کنند، با آنهایی که تنبلی می‌کنند، در عمل تفاوتی ندارند. این پدیده «دلیل تراشی» نامیده می‌شود که به صورت غیرمستقیم، بر از بین بردن انگیزه پیشرفت مؤثر است که خود، از دلایل اساسی تنبلی اجتماعی در سازمان است. علت دیگر تنبلی اجتماعی، نبودِ وفاق سازمانی در سازمان یا گروه و یا عدم شناسایی سهم هر فرد در گروه و عدم نگرانی نسبت به ارزیابی شدن است؛ زیرا به میزانی که در گروه، ارزیابی و نظارت کاهش پیدا کند، به همان میزان هم تنبلی اجتماعی بالا می‌رود.

کدام مورد را می‌توان به درستی، از متن فوق استنباط کرد؟

- ۱) کار گروهی می‌تواند یک دلیل تنبلی اجتماعی باشد، چون در کار گروهی، مکانیسمی برای تعیین سهم واقعی هر فرد در تکمیل پروژه محوله وجود ندارد.
- ۲) دلیل اصلی عدم پیشرفت فردی کارکنان در سازمان‌هایی که مبتلا به تنبلی اجتماعی هستند، عدم نظارت کافی بر حسن انجام کار است.
- ۳) در جوامعی که تنبلی اجتماعی وجود دارد، همدلی سازمانی و حس مسئولیت‌پذیری کم می‌شود.
- ۴) تنبلی اجتماعی پدیده‌ای است که بروز و رشد آن، تحت تأثیر عوامل برون‌فردی قرار دارد.

پایان بخش چهارم

ویژه متقاضیان تمامی گروه‌های امتحانی به جز گروه امتحانی فنی و مهندسی



بخش چهارم

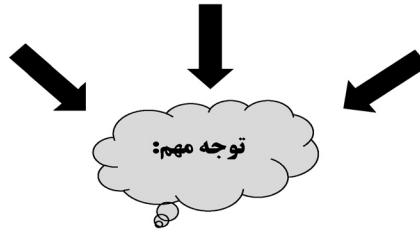

ب - استعداد تجسمی - ویژه متقاضیان گروه امتحانی فنی و مهندسی
در این بخش، فقط متقاضیان گروه امتحانی فنی و مهندسی، می‌بایست به سؤالات استعداد تجسمی (سؤال‌های ۲۱ تا ۲۵) در صفحات ۱۷ تا ۲۰ پاسخ دهند و متقاضیان سایر گروه‌های امتحانی (هنر، زبان، علوم انسانی، کشاورزی و منابع طبیعی، دامپزشکی و علوم پایه)، از پاسخگویی به سؤالات این بخش، اکیداً خودداری نمایند.

ب- استعداد تجسمی - ویژه متقاضیان گروه امتحانی فنی و مهندسی

(داوطلبان سایر گروه‌های امتحانی به جز فنی و مهندسی صرفاً به سؤال‌های صفحات ۱۳ تا ۱۶ پاسخ دهند)

راهنمایی:

این بخش از آزمون استعداد، سؤال‌هایی از نوع تجسمی را شامل می‌شود. هر یک از سؤال‌های ۲۱ تا ۲۵ را به‌دقت بررسی نموده و جواب صحیح را در پاسخنامه علامت بزنید.



750 C



۲۱- در یک مکعب به ابعاد ۴ در ۴ در ۴، چند قطعه به شکل زیر را می توان جانمایی کرد؟

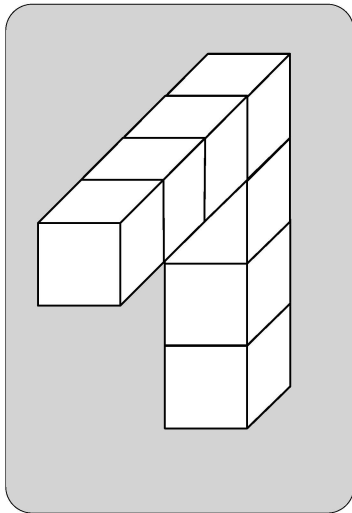

۸ (۱)

۷ (۲)

۶ (۳)

۴ (۴)

راهنمایی: در سؤال ۲۲، یک کاغذ مربع شکل در تصویر سمت چپ مشاهده می شود. اگر این کاغذ را از روی خط چین ها، رو به عقب و از روی خطها، رو به جلو تا کنیم، کدام شکل حاصل می شود؟

۲۲-

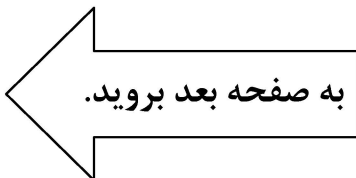
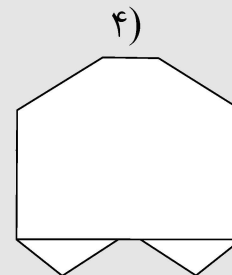
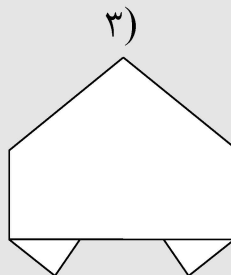
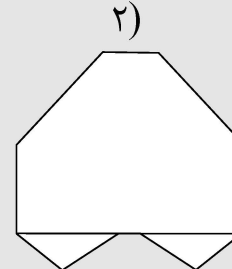
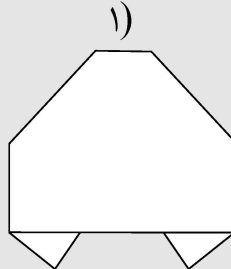
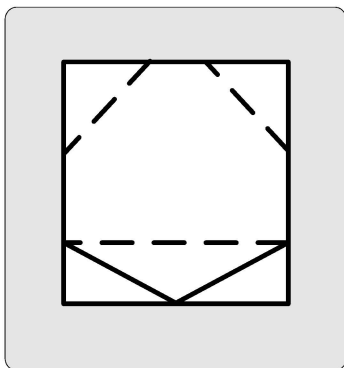



750 C



۲۳- در شکل زیر، مجموعاً چند مثلث دیده می شود؟

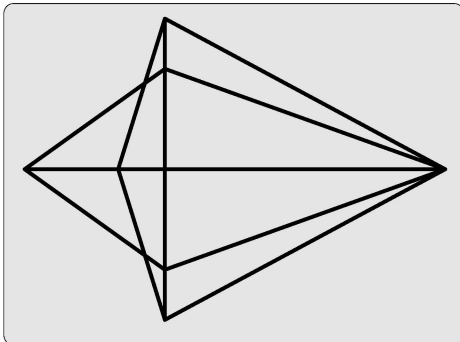

۲۲ (۱)

۲۴ (۲)

۲۶ (۳)

۲۸ (۴)

راهنمایی: در سؤال ۲۴، در سمت چپ، قطعه ای سه بعدی مشاهده می شود. کدام قطعه (موارد ۱ تا ۴) می تواند کنار قطعه سمت چپ قرار گیرد، به نحوی که نقاط سیاه دو قطعه، روی هم قرار گیرند؟

۲۴-

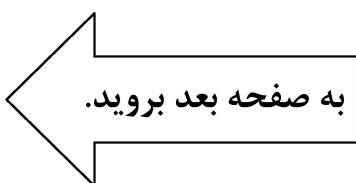
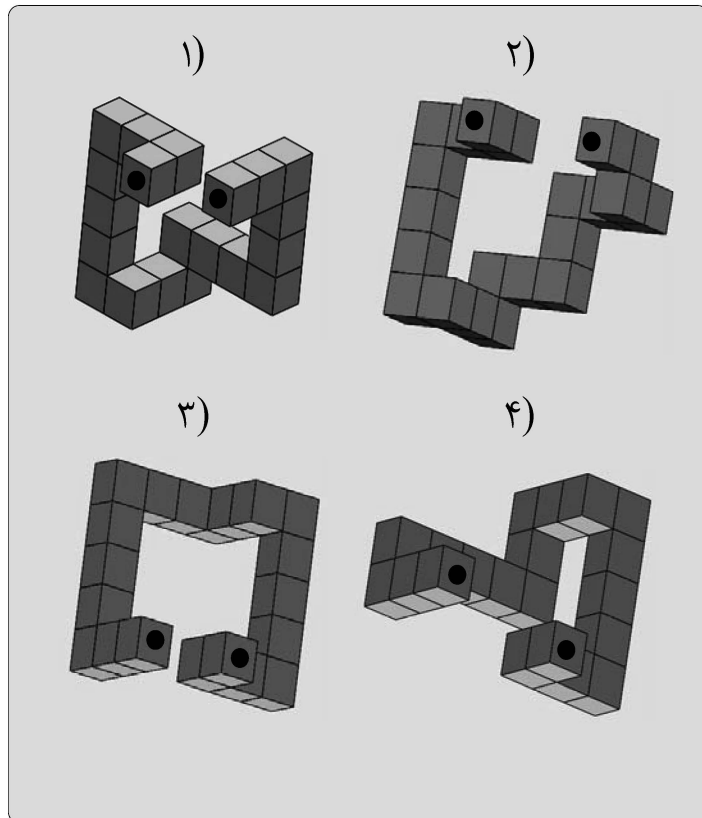
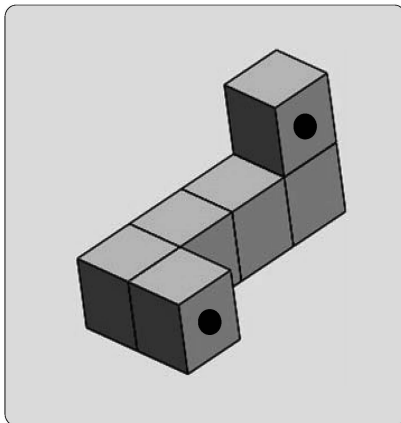



750 C



راهنمایی: در سؤال ۲۵، هر دو الگوی سمت چپ، قرار است با روالی مشابه و یکسان به الگوی سمت راست خود تبدیل شوند. به جای علامت سؤال، کدام الگو (موارد ۱ تا ۴) باید قرار بگیرد؟

۲۵-

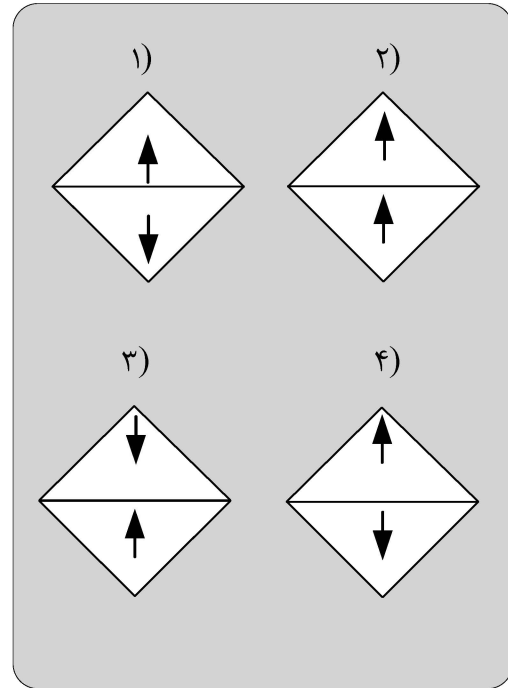
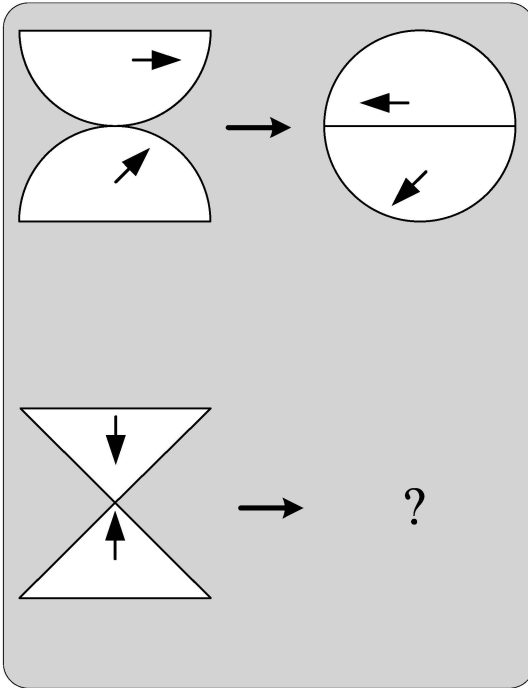

پایان بخش چهارم

ویژه متقاضیان گروه امتحانی فنی و مهندسی