

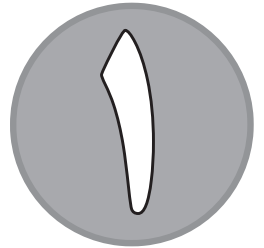

دفترچه شماره (۱)

صبح جمعه

۱۴۰۳/۸/۱۸



آزمون ۱۸ آبان ماه ۱۴۰۳

آزمون اختصاصی

دوازدهم انسانی

ساعت ۸ تا ۹:۱۵ صبح

۷۰ سؤال در ۷۵ دقیقه

نام درس	معمولاً دانش آموزان در هر رده ترازوی به چند سؤال از هر ۱۰ سؤال پاسخ می دهند.					این قسمت را قبل از شروع آزمون پر کنید
	۷۰۰۰	۶۲۵۰	۵۵۰۰	۴۷۵۰	۴۰۰۰	
ریاضی و آمار	۶	۴	۳	۲	۱	شما به چند سؤال از هر ۱۰ سؤال پاسخ خواهید داد؟
علوم و فنون ادبی	۶	۵	۳	۲	۱	
جامعه‌شناسی	۸	۷	۵	۲	۱	
روان‌شناسی	۷	۵	۴	۲	۱	

عنوان مواد امتحانی گروه آزمایشی علوم انسانی، تعداد، شماره سؤالات و مدت پاسخ‌گویی

ردیف	وضعیت پاسخ‌گویی	مواد امتحانی	تعداد سؤال	از شماره	تا شماره	مدت پاسخ‌گویی (به دقیقه)
۱	اجباری	ریاضی و آمار (۳)	۱۰	۱	۱۰	۱۵
۲	اجباری	ریاضی و آمار (۱)	۱۰	۱۱	۲۰	۱۵
۳	اجباری	علوم و فنون ادبی (۳) و (۱)	۲۰	۲۱	۴۰	۲۰
۴	اجباری	جامعه‌شناسی (۳)	۱۰	۴۱	۵۰	۱۰
۵	انتخابی	جامعه‌شناسی (۱)	۵	۵۱	۵۵	۵
		جامعه‌شناسی (۲)	۵	۵۶	۶۰	
۶	اجباری	روان‌شناسی	۱۰	۶۱	۷۰	۱۰

پدیدآورندگان آزمون

طراحان به ترتیب حروف الفبا

نام درس	نام طراحان
ریاضی و آمار	محمد بحیرایی، هادی پولادی، محمدابراهیم تونندهجانی، احمد حسن زاده فرد، محمد حمیدی، رضا خانبابائی، میثم خشنودی، احمد رضا ذاکرزاده، سعید عزیزخانی، علی قهرمان زاده، عباس مالکی، مهرداد مهربان، محمد نظامی
علوم و فنون ادبی	سید علیرضا احمدی، امیر حسین اشتری، محسن اصغری، عزیز الیاسی پور، محسن جمشیدی، محمدامین داداش فام، رضا رنجبری، الهام محمدی، مهرداد مشایخی، یاسین مهدیان، هومن نمازی
جامعه‌شناسی	ریحانه امینی، آریتا بیدقی، مریم خسروی دهنوی، یاسین ساعدی، علی شکوری، سید آرش مرتضائی فر، محمد مهدی یعقوبی
روان‌شناسی	فاطمه بیات، حمیدرضا توکلی، محمد حبیبی، فاطمه عبدالوند، عادل علیرضایی مقدم
عربی زبان قرآن	ولی برجی، مجید بیگلری، عمار تاجبخش، امیر رضائی رنجبر، امیر حسین شکوری، حمیدرضا قائدامینی، مصطفی قدیمی فرد، محمد کرمی نیا، روح‌الله گلشن، سید محمدعلی مرتضوی، فاطمه منصورخاکی
تاریخ و جغرافیا	محمد ابوالحسنی، علیرضا پدram، مریم خسروی دهنوی، زهرا کتیبه، حبیبه محبی، محمد مهدی یعقوبی
فلسفه و منطق	حسین آخوندی راهنماچی، جواد پاکدل، محمد رضایی بقا، موسی سپاهی، حمید سودیان، مهرشاد عباسی، علی معزی، فیروز نژادنجم، علیرضا نصیری
اقتصاد	آفرین ساجدی، سارا شریفی، مهدی ضیائی، احسان عالی نژاد، مهدی کاردان

گزینشگران و ویراستاران

نام درس	گزینشگر	مسئول درس	ویراستاران	مستندسازی
ریاضی و آمار	محمدابراهیم تونندهجانی	محمد بحیرایی	آروین حسینی، احسان غنی زاده، سید دانیال سیدی	الهه شهبازی
علوم و فنون ادبی	سید علیرضا احمدی، فرهاد علی نژاد	سید علیرضا احمدی، فرهاد علی نژاد	سپیده فتح‌اللهی، مهرداد مشایخی	فریبا رؤفی
جامعه‌شناسی	سید آرش مرتضائی فر	سید آرش مرتضائی فر	ملیکا ذاکری، مریم خسروی دهنوی، فاطمه قریبیان	سجاد حقیقی پور
روان‌شناسی	محمد حبیبی	محمد حبیبی	ملیکا ذاکری، محمد صمدی زاداسفنکره، فاطمه رضائیان	محمدصدرا پنجه پور
عربی زبان قرآن	احسان کلانه‌عربی	سید محمدعلی مرتضوی	درویشعلی ابراهیمی	لیلا ایزدی
تاریخ و جغرافیا	محمد مهدی یعقوبی	محمد مهدی یعقوبی	تابان صیقلی	عطیه محلوچی
فلسفه و منطق	سمیرا معروف	علیرضا نصیری	فرهاد علی نژاد، امیر محمد قلعه کاهی	سوگند بیگلری
اقتصاد	مهدی ضیائی	سارا شریفی	سپیده فتح‌اللهی، مریم خسروی دهنوی	سجاد حقیقی پور

گروه فنی و تولید

مدیر گروه	سید محمدعلی مرتضوی
مسئول دفترچه	فاطمه منصورخاکی
گروه مستندسازی	مدیر: محیا اصغری، مسئول دفترچه: لیلا ایزدی
حروف‌چین و صفحه‌آرا	مهشید ابوالحسنی
ناظر چاپ	حمید عباسی

سؤالاتی که با نشانگر **نهایی** مشخص شده‌اند، مشابه سؤالات امتحانات نهایی هستند. با تمرین این دسته از سؤالات می‌توانید در امتحانات نهایی عملکرد بهتری داشته باشید.



ریاضی و آمار (۳)

پاسخ گویی به سؤال‌های این درس برای همه دانش آموزان اجباری است.
وقت پیشنهادی: ۱۵ دقیقه

احتمال
صفحه‌های ۱۲ تا ۲۷

۱- اعداد مجموعه $\{1, 12, 13, \dots, 19, 20\}$ را روی ده کارت می‌نویسیم و داخل کیسه‌ای قرار می‌دهیم. کارتی به تصادف انتخاب می‌کنیم، اگر عدد اول بود، آنگاه یک تاس پرتاب می‌کنیم و اگر عدد مرکب بود، آنگاه دو سکه پرتاب می‌کنیم. فضای نمونه این پدیده تصادفی چند عضو دارد؟

- (۱) ۳۶ (۲) ۴۸ (۳) ۶۰ (۴) ۲۴۰

۲- اگر A و B دو پیشامد ناسازگار باشند، کدام گزینه نادرست است؟

(۱) $(A' \cup B)' \cap (A - B') = \emptyset$ (۲) $(A' \cup B') \cap (A' \cap B') = (A \cup B)'$

(۳) $(A' - B') - (A' \cap B') = B$ (۴) $(A \cup B') \cap (A \cap B') = B$

۳- **نهایی** اگر $n(A) = 3n(B) = 12n(A \cap B)$ ، حاصل $\frac{n(A \cap B)}{n(A \cup B)}$ کدام است؟ (A و B ناهمبسته هستند.)

- (۱) $\frac{1}{20}$ (۲) $\frac{1}{15}$ (۳) $\frac{1}{18}$ (۴) $\frac{3}{20}$

۴- در پرتاب ۵ سکه با هم، احتمال اینکه تعداد حالات رو بیشتر از پشت باشد، چند برابر احتمال تعداد حالاتی است که همه سکه‌ها مثل هم باشند؟

- (۱) ۲ (۲) ۱۶ (۳) ۸ (۴) $\frac{1}{8}$

۵- ۶ دانش آموز هر کدام در یکی از پایه‌های هفتم تا دوازدهم به گونه‌ای تحصیل می‌کنند که هیچ کدام از آن‌ها پایه تحصیلی مشترکی ندارند، یک مربی

استعدادیاب ورزشی می‌خواهد از میان این ۶ دانش آموز، ۲ دانش آموز را انتخاب کند، احتمال اینکه این ۲ دانش آموز از پایه‌های تحصیلی متوالی

انتخاب شوند، چقدر است؟

- (۱) $\frac{1}{5}$ (۲) $\frac{1}{10}$ (۳) $\frac{1}{3}$ (۴) $\frac{2}{5}$

محل انجام محاسبات



۶- کیسه‌ای دارای ۵ مهره آبی و ۳ مهره قرمز می‌باشد. به‌طور تصادفی ۳ مهره از کیسه خارج می‌کنیم. احتمال آنکه تعداد مهره‌های آبی خارج شده دو برابر تعداد مهره‌های قرمز خارج شده باشد، کدام است؟

- (۱) $\frac{15}{28}$ (۲) $\frac{1}{4}$ (۳) $\frac{1}{3}$ (۴) $\frac{2}{5}$

۷- **نهایی** احتمال اینکه رخ ندهد برابر $\frac{7}{10}$ و احتمال وقوع A یا B برابر $\frac{8}{10}$ است و A و B دو پیشامد ناسازگار هستند. احتمال اینکه B رخ دهد، چند برابر احتمال آن است که B رخ ندهد؟

- (۱) صفر (۲) ۱ (۳) $\frac{1}{2}$ (۴) $\frac{3}{4}$

۸- پیشامدهای A، B و C فضای نمونه S مفروض هستند. اگر $A \cap B = \emptyset$ و $A \cup B \cup C = S$ باشد، متمم پیشامد $(A-C) \cup (B-C)$ برابر

- (۱) C' (۲) C (۳) $C-B$ (۴) $C-A$

۹- اگر A و B دو پیشامد از فضای نمونه S باشند و داشته باشیم $2P(A) = 3P(A-B) = 5P(B)$ مقدار $\frac{P(A \cup B)}{P(A') - P(B')}$ کدام است؟

- (۱) $\frac{3}{2}$ (۲) $\frac{16}{9}$ (۳) $-\frac{16}{9}$ (۴) $-\frac{3}{2}$

۱۰- **نهایی** با استفاده از ارقام ۰, ۲, ۳, ۴, ۵, ۶ یک عدد ۳ رقمی با ارقام متمایز ساختیم. با چه احتمالی این عدد ساخته شده کوچکتر از ۴۰۰ است؟

- (۱) $\frac{1}{3}$ (۲) $\frac{1}{5}$ (۳) $\frac{1}{4}$ (۴) $\frac{1}{2}$

محل انجام محاسبات



ریاضی و آمار (۱)

باسخ گویی به سؤال‌های این درس برای همه دانش آموزان اجباری است.
وقت پیشنهادی: ۱۵ دقیقه

تابع
(ضابطه جبری تابع، نمودار
تابع خطی)
صفحه‌های ۵۰ تا ۶۲

۱۱- اگر ضابطه تابع f به صورت $f(x) = \frac{a-x}{b+x}$ و $f(b) = b$ باشد و تابع محور طول‌ها را در نقطه‌ای به طول -۲

قطع کند، آنگاه $f(ab)$ کدام است؟

- (۱) صفر (۲) -۴ (۳) -۲ (۴) ۳

۱۲- سه نفر می‌خواهند زمین مستطیل شکلی را به سه قسمت مساوی تقسیم کرده و حصارکشی کنند، به طوری که یک حصار مشترک بین دو قسمت

کشیده شود. اگر کمترین حصارکشی ۱۹۰ متر باشد، ضابطه جبری مساحت زمین کدام است؟

(۱) $S(x) = ۹۵x - ۲x^2$ و $۰ < x < ۴۷/۵$ (۲) $S(x) = ۱۹۰x - x^2$ و $۰ < x < ۹۵$

(۳) $S(x) = ۹۵x - ۲x^2$ و $۰ < x < ۹۵$ (۴) $S(x) = ۱۹۰x - x^2$ و $۰ < x < ۴۷/۵$

۱۳- اگر نمودار تابع f به صورت مقابل باشد، برای $-۵ < x \leq ۴$ و $-۳ \leq y < ۳$ ، به ترتیب از راست به چپ چه تعداد از نقاط صحیح در محدوده دامنه و

برد قرار ندارند؟

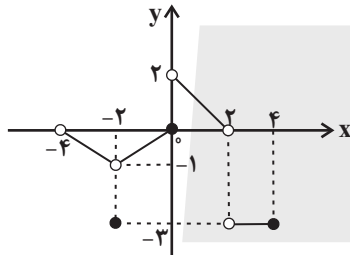

(۱) $۲-۲$

(۲) $۳-۲$

(۳) $۳-۳$

(۴) $۴-۳$

۱۴- اگر نمودار تابع خطی $y = (\frac{a}{۳}-۱)x^2 + ۳bx + c$ به صورت زیر باشد، حاصل مقدار $a + \frac{b^2}{۳} + \frac{c^3}{۳}$ کدام است؟

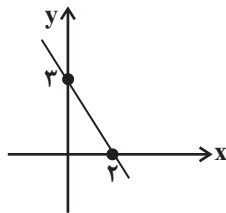

(۲) $\frac{۸۷}{۴}$

(۴) $\frac{۸۳}{۸}$

(۱) $\frac{۸۷}{۸}$

(۳) $\frac{۸۹}{۸}$

۱۵- سه نقطه متمایز $(a, ۳)$ ، $(a^2 + ۱, ۱۲)$ و $(a^2 + a, ۶)$ روی نمودار تابع خطی f قرار دارند. اگر a عددی صحیح باشد، حاصل $f(۲a-۱)$ کدام

است؟

- (۱) صفر (۲) ۹ (۳) -۶ (۴) -۳

محل انجام محاسبات



۱۶- تابع خطی f ، گذرا از نقطه $M(2, 5)$ در نقطه‌ای به عرض ۹ با محور y ها برخورد کرده است. اگر دامنه این تابع برابر با

$A = \{x \in \mathbb{R} \mid 0 \leq x \leq 10\}$ باشد، برد این تابع شامل چند عدد صحیح است؟

۲۳ (۴)

۲۲ (۳)

۲۱ (۲)

۲۰ (۱)

۱۷- نمودار تابع خطی $f(x) = -ax + b$ و $g(x) = -cx - d$ به صورت زیر است. نسبت $\frac{c}{a}$ کدام است؟

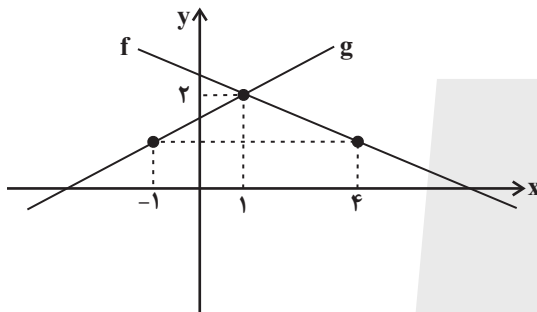

$-\frac{4}{3}$ (۱)

$-\frac{3}{2}$ (۲)

$-\frac{2}{3}$ (۳)

$\frac{2}{3}$ (۴)

۱۸- رابطه بین دما برحسب فارنهایت (F) و درجه سانتی‌گراد (C) به صورت $10F = 18C + 320$ است. چند درجه افزایش دما برحسب فارنهایت معادل

افزایش ۳۰ درجه سانتی‌گراد است؟

۵۴ (۴)

۲۲ (۳)

۸۶ (۲)

۳۲ (۱)

۱۹- اگر f یک تابع خطی باشد و داشته باشیم $f(x) + 2f(4) = 5x - 2$ ، حاصل $f(\sqrt{x} + 1)$ کدام است؟

$5\sqrt{x} - 9$ (۴)

$5x - 9$ (۳)

$5\sqrt{x} - 14$ (۲)

$5x - 14$ (۱)

۲۰- نمودار تابع خطی $f(x) = (m-2)x + n - 1$ ، از نقطه $(-1, -1)$ عبور کرده و محور x ها را در نقطه‌ای به طول $-\frac{1}{5}$ قطع می‌کند. $m + n$ کدام

است؟

$\frac{9}{2}$ (۴)

-۱ (۳)

$\frac{1}{5}$ (۲)

$-\frac{2}{5}$ (۱)

محل انجام محاسبات



علوم و فنون ادبی (۳) و (۱)

پاسخ‌گویی به سؤال‌های این درس برای همه دانش‌آموزان اجباری است.
وقت پیشنهادی: ۲۰ دقیقه

علوم و فنون ادبی (۳):
مراعات‌نظیر، تلمیح و تضمین
و کارگاه تحلیل فصل
صفحه‌های ۲۹ تا ۴۰
علوم و فنون ادبی (۱):
فصل سوم
(درس‌های ۷ تا ۹)
+ کارگاه تحلیل فصل سوم
صفحه‌های ۵۹ تا ۷۸

۲۱- **نهایی** چند مورد از عبارات زیر کاملاً درست هستند؟

- ارسطو فیلسوف بزرگ یونانی شش روش را برای طبقه‌بندی آثار ادبی در نظر گرفته است.
- نثر فنی در دوره سلجوقی دوم و خوارزمشاهیان رواج داشت.
- سبک عراقی از قرن هفتم تا قرن دهم، سبک غالب در اشعار زبان فارسی بوده است.
- سبک عرفانی می‌تواند مثالی برای طبقه‌بندی آثار ادبی بر اساس قلمرو دانشی باشد.
- سبک فکاهی می‌تواند مثالی برای طبقه‌بندی آثار ادبی بر اساس هدف باشد.

(۱) یک (۲) دو (۳) سه (۴) چهار

۲۲- با توجه به ویژگی‌های قلمرو سه‌گانه شعر و نثر در سبک خراسانی کدام مورد نادرست است؟

- (۱) بهره‌گیری کمتر از لغات عربی و لغات مهجور فارسی (نثر دوره سامانی)
- (۲) واقع‌گرایی و طبیعی، ساده و عینی‌بودن توصیفات (قلمرو فکری سبک خراسانی)
- (۳) سادگی و عملی‌بودن اشعار پندآموز و اندرزگونه (قلمرو فکری سبک خراسانی)
- (۴) تمثیل و استشهداد به آیات و احادیث و اشعار (نثر دوره غزنوی و سلجوقی)

۲۳- معشوق شاعر در کدام بیت، مطابق با ویژگی‌های عمده سبک خراسانی نیست؟

- (۱) گرفت خواهم زلفین عنبرین تو را / به بوسه نقش کنم برگ یاسمین تو را
- (۲) ای قوم به حج رفته کجایید کجایید؟ / معشوق همینجاست بیایید بیایید
- (۳) همیشه سرو و صنم خصم او شدند که او / ز سرو قامت برده‌ست و نیکوئی ز صنم
- (۴) شدم فتنه بر غمزگانش بلی / شود فتنه مردم چو بیند فتن

۲۴- **نهایی** خط عروضی، در کدام گزینه، نادرست است؟

- (۱) هر جا که تویی تفرج آن جاست: هر جا که تویی تفرج آن جاست
- (۲) نعره برآورده فلک کرده کر: نعر بر آورده فلک کرده کر
- (۳) گر او هست حقاً که من نیستم: گ رو هست حق قا که من نیستم
- (۴) حاصل بی‌حاصلی نبود به جز شرمندگی: حاصل بی‌حاصلی نبود به جز شرمندگی

۲۵- وزن عروضی بیت زیر، معادل وزن عروضی بیت گزینۀ ... است.

- «زان لقمه که صوفی را در معرفت اندازد / یک ذره و صد مستی، یک دانه و صد سی‌مرغ»
- (۱) هنگام تنگ‌دستی در عیش کوش و مستی / کاین کیمیای هستی قارون کند گدا را
- (۲) گفتم ای سلطان خوبان رحم کن بر این غریب / گفت در دنبال دل ره گم کند مسکین غریب
- (۳) در دیر مغان آمد، یارم قدحی در دست / مست از می و میخواران از نرگس مستش مست
- (۴) بیدار شو ای دیده که ایمن نتوان بود / زین سیل دمام که درین منزل خواب است



۲۶- نشانه‌های هجایی مقابل کدام مصراع، نادرست است؟

- (۱) بر دوش زمانه لحظه‌ها سنگین بود: ----U-U-UU--
 (۲) از آن به دیر مغانم عزیز می‌دارند: ---U-U--UU-U-U
 (۳) گیتی رباطی با دو در، یک در فنا یک در عدم: -U---U---U---U--
 (۴) خاک پایش بوسه خواهم داد آبم گو ببر: --U---U---U---U-

۲۷- تقطیع هجایی کدام بیت، با بیت زیر برابر است؟ آزمون وی ای پی

- «در آن نفس که بمیرم در آرزوی تو باشم»
 (۱) اگر چه در طلبت هم‌عنان باد شمالم
 (۲) چنان خوب رویی بدان دلربایی
 (۳) مرنجان دلم را که این مرغ وحشی
 (۴) دل می‌رود ز دستم صاحب‌دلان خدا را
- بدان امید دهم جان که خاک کوی تو باشم»
 به گرد سرو خرامان قامتت نرسیدم
 دریغت نیاید به هر کس نمایی
 ز بامی که برخاست مشکل نشیند
 دردا که راز پنهان خواهد شد آشکارا

۲۸- در خط عروضی کدام گروه از کلمات، ایرادی دیده نمی‌شود؟

- (۱) (مده: مَ دِ)، (خواب: خاب)، (تشکر: ت شَک کُر)
 (۲) (سراب: سَر اب)، (جادو: جَا دُو)، (قطعا: قَط عَن)
 (۳) (پرده: پَر دِ)، (نوبت: نُبُت)، (صائب: صائِب)
 (۴) (فردوسی: فِر دُو سی)، (شیفتگی: شِیفَتِ گِی)، (سازه: سا زِ)

۲۹- کدام ابیات دارای تشبیه و تلمیح‌اند؟

- الف) برآر نعره ارنی به طور موسی‌وار
 ب) آن آب حیوان صفا هم در گلو گیرد ورا
 ج) ما بی‌خودیم و مدعیان‌اند بی‌خبر
 د) مرگ را تلخ کند عمر چو شیرین گذرد
 ه) گر به این سامان خوبی روی در مصر آوری
- بزن تو گردن کافر غزا بکن چو علی
 کو خورده باشد باده‌ها زان خسرو میمون لقا
 زان می که داده‌است به ما ساقی الست
 جای شکر است که افلاک ستمکار شدند
 ماه کنعان رونما سازد بهای خویش را
- (۱) الف، هـ
 (۲) ب، ج
 (۳) ج، هـ
 (۴) الف، د

۳۰- در چند بیت، آرایه‌های روبه‌روی آن نادرست است؟

- الف) ای مفتخر به طالع مسعود خویشتن
 ب) ای نوش کرده نیش را بی خویش کن با خویش را
 ج) بدین شمشیر هر کاو کار کم کرد
 د) سعدیا چون تو کجا نادره گفتاری هست
- تأثیر اختران شما نیز بگذرد (تلمیح و مراعات نظیر)
 با خویش کن بی خویش را چیزی بده درویش را (سجع و واژه آرایی)
 قلم شمشیر شد دستش قلم کرد (موازنه و واج آرایی)
 مشنو ای دوست که غیر از تو مرا یاری هست (تضمین و ترصیع)
- (۱) چهار
 (۲) سه
 (۳) دو
 (۴) یک



۳۱- کدام بیت فاقد «ترصیع» و دارای «موازنه و تکرار» است؟

- (۱) آهوی نیمه مستت صیاد شیر گیران
 (۲) در دام تو محبوسم در دست تو مغلوبم
 (۳) مغ با مغان به طوع ز من راستگوی تر
 (۴) فرخنده باد روز تو و دولتت قرین

۳۲- کدام ابیات دارای «تلمیح» و «موازنه» هستند؟

- (الف) حریف، عهد مودت شکست و من نشکستم
 (ب) نگذاشت چو تو هیچ رزم رستم
 (ج) به حلم و سیرت برهان عقل و فرهنگی
 (د) همی گرید از او گردون به سان دیده وامق
 (ه) تویی آن آیه رحمت که نتوان کرد تفسیرش

(۱) الف - ب - د (۲) الف - ج - ه (۳) ب - د - ه (۴) ب - ج - د

۳۳- **نهایی** آرایه مقابل کدام بیت، نادرست است؟

- (۱) شب و روز دربند زر بود و سیم
 (۲) چشمه خورشید رویش چشم را بی تاب ساخت
 (۳) کوکب ناهید باد بر در تو پرده دار
 (۴) کشیدم قلم در سر نام خویش

۳۴- کدام بیت دارای «تلمیح، تناسب، تکرار و کنایه» است؟

- (۱) به خوش عیاری انگور بسته خوبی می
 (۲) از آن دمی که ز چشمم برفت رود عزیز
 (۳) باده انگور و آب خضر از یک چشمه است
 (۴) دوست چهل بامداد در گل، داشت دست

۳۵- به ترتیب آرایه‌های «تضمین، ترصیع، تکرار، تشخیص، تلمیح» در کدام ابیات آمده است؟

- (الف) پیش احمق نه ز عجزست مرا خاموشی
 (ب) ای تن جزع مکن که مجازی است این جهان
 (ج) گفتم از آن سان که گفت شمع سپاهان جمال
 (د) مرا ره نی که در کویش نهم پهلو به دیواری
 (ه) چنان وزید ز بستان نسیم فصل بهار

(۱) ج، ه، د، ب، الف (۲) ب، ه، د، الف، ج (۳) د، ب، الف، ج، ه (۴) ب، ج، د، ه، الف



۳۶- کدام گزینه دربارهٔ رباعی زیر درست است؟

«شیرین‌دهنی که از لبش جان می‌ریخت
گر شیخ به کفر زلفِ او ره می‌برد
کفرش ز سرِ زلفِ پریشان می‌ریخت
خاکِ ره او بر سرِ ایمان می‌ریخت»

- (۱) ابیات دارای تلمیح و واج‌آرایی هستند.
- (۲) «ه» در پایان هیچ واژه‌ای به شکل مصوت کوتاه «-» نیامده است.
- (۳) «کفر زلف» اضافهٔ تشبیهی است و «سر ایمان» اضافهٔ استعاری.
- (۴) با بیت «زلف کافر به رخس راهنمون شد ما را / از سر کفر به سرمزل ایمان شده‌ایم» قرابت معنایی دارد.

۳۷- مفهوم کدام بیت متفاوت است؟

(۱) هر کاو نظری دارد با یار کمان‌ابرو
(۲) فهم و خاطر تیزکردن نیست راه
باید که سپر باشد پیش همه پیکان‌ها
جز شکسته می‌نگیرد فضل شاه
(۳) بکن معامله‌ای وین دل شکسته بخر
که با شکستگی ارزد به صد هزار درست
(۴) لاجرم فرمود حق با اهل سر
هست جایم در قلوب منکسر

۳۸- مفهوم کدام بیت با سایر ابیات متفاوت است؟

(۱) ما ز بالاایم و بالا می‌روییم
(۲) تو را ز کنگرهٔ عرش می‌زنند صغیر
ما ز دریاایم و دریا می‌روییم
(۳) کدام دانه فرورفت در زمین که نرسد
ندانم که در این دامگه چه افتاده است
(۴) مرغ باغ ملکوتیم نیم از عالم خاک
چرا به دانهٔ انسانیت این گمان باشد
دو سه روزی قفسی ساخته‌اند از بدنم

۳۹- همهٔ ابیات به حتمی بودن قضا و قدر اشاره دارند، به جز بیت گزینهٔ ...

(۱) چو تو خود کنی اختر خویش را بد
مدار از فلک چشم نیک‌اختری را
(۲) کبوتری که دگر آشیان نخواهد دید
قضا همی‌بردش تا به سوی دانه و دام
(۳) نه نحس کیوان بود و نه روزگار دراز
چه بود، منت بگویم؟ قضای یزدان بود
(۴) ای که گفתי دیده از دیدار بت‌رویان بدوز
هرچه گویی چاره دانم کرد جز تقدیر را

۴۰- تصویری که در بیت زیر ارائه شده، با تصویر بیت کدام گزینه یکسان نیست؟

«نیزه کشید آفتاب حلقهٔ مه درربود
(۱) دوش برون شد ز دلو یوسف زرین‌نقاب
نیزهٔ این زرّ سرخ حلقهٔ آن سیم‌ناب»
(۲) شب عربی‌وار بود بسته نقابی بنفش
کرد بر آهنگ صبح جای به جای انقلاب (دلو: سطلِ چاه آب)
(۳) بال فروگرفت مرغ، مرغ طرب گشت دل
از چه سبب چون عرب نیزه کشید آفتاب
(۴) هست به پیرامنش طوف‌کنان آسمان
بانگ برآورد کوس، کوس سفر کوفت خواب
آری بر گرد قطب چرخ زند آسیاب



جامعه‌شناسی (۳)

پاسخ‌گویی به سؤال‌های این درس برای همه دانش‌آموزان اجباری است.

وقت پیشنهادی: ۱۰ دقیقه

علوم اجتماعی

(فوائد علوم اجتماعی،
شاخه‌های علوم اجتماعی)

نظم اجتماعی

صفحه‌های ۱۲ تا ۳۱

۴۱- کدام یک از گزینه‌های زیر در رابطه با مقایسه فواید علوم اجتماعی با علوم طبیعی درست است؟

(۱) علوم اجتماعی درباره ارزش‌ها و هنجارهای اجتماعی دیدگاه‌های خود را ارائه می‌دهد، اما نقشی در نقد و اصلاح آن‌ها ندارد.

(۲) به سبب آگاهانه و ارادی بودن کنش‌های اجتماعی پیش‌بینی در علوم طبیعی پیچیده‌تر از علوم اجتماعی است.

(۳) علوم اجتماعی زمینه فهم متقابل انسان‌ها و جوامع مختلف از یکدیگر را فراهم می‌سازند.

(۴) علوم طبیعی با شناخت پدیده‌های اجتماعی به انسان‌ها امکان می‌دهند که آثار و پیامدهای پدیده‌های اجتماعی را پیش‌بینی کنند.

۴۲- پیامد هر یک از عبارات زیر به ترتیب کدام است؟

- آگاهی دادن علوم اجتماعی به انسان‌ها درباره فرصت‌ها و محدودیت‌های فناوری

- داوری درباره ارزش‌ها و هنجارهای اجتماعی و نقد و اصلاح آن‌ها توسط علوم اجتماعی

- کشف نظم و قواعد جهان اجتماعی توسط دانشمندان علوم اجتماعی

(۱) فراهم آمدن فرصت موضع‌گیری اجتماعی مناسب و صحیح برای دانشمندان - آموزش شیوه صحیح استفاده از طبیعت و علوم طبیعی - مشاهده آثار و پیامدهای پدیده‌های اجتماعی

(۲) آموزش شیوه صحیح استفاده از طبیعت و علوم طبیعی - پیش‌بینی آثار و پیامدهای پدیده‌های اجتماعی - فراهم آمدن فرصت موضع‌گیری اجتماعی مناسب و صحیح برای دانشمندان

(۳) آموزش شیوه صحیح استفاده از علوم انسانی - فراهم آمدن فرصت موضع‌گیری اجتماعی مناسب و صحیح برای دانشمندان - مشاهده آثار و پیامدهای پدیده‌های اجتماعی

(۴) کمک به استفاده صحیح از طبیعت و علوم طبیعی - فراهم آمدن فرصت موضع‌گیری اجتماعی مناسب و صحیح برای دانشمندان - توضیح تأثیر اجتماعات بر زندگی ما

۴۳- **نهایی** چرا به علوم انسانی علوم تفهیمی گفته می‌شود؟

(۱) زیرا درباره فرصت‌ها و محدودیت‌های فناوری به انسان آگاهی می‌دهند.

(۲) زیرا فرصت موضع‌گیری اجتماعی مناسب را برای دانشمندان فراهم می‌آورند.

(۳) چون به انتقاد از کنش‌های ناپسند آدمیان می‌پردازند.

(۴) به دلیل اینکه به فهم معانی کنش‌های انسان‌ها می‌پردازند.

۴۴- به ترتیب پیامد، معنا یا مفهوم و علت هر یک از عبارات زیر کدام است؟

- ابعاد و انواع مختلف کنش‌های اجتماعی آزمون وی ای پی

- روابط همسایگی، آلودگی و مهاجرت

- رویکردهای مختلف جامعه‌شناسی

(۱) شکل‌گیری دانش‌های اجتماعی مختلف - جامعه‌شناسی شهری - دوری و نزدیکی به علوم طبیعی

(۲) شاخه‌های علوم اجتماعی - جامعه‌شناسی کنش اجتماعی - دوری و نزدیکی به علوم طبیعی

(۳) شاخه‌ها و دانش‌های اجتماعی مختلف - جامعه‌شناسی کنش اجتماعی - قوت و ضعف علوم ابزاری

(۴) پدیده‌های اجتماعی - جامعه‌شناسی ساختار اجتماعی - دوری و نزدیکی به علوم ابزاری



۴۵- کدام یک از گزینه‌های زیر به ترتیب، در رابطه با نظم اجتماعی نادرست، اما در رابطه با «آشنایی زدایی» درست است؟

- (۱) نظم اجتماعی در نتیجه قواعدی که ما انسان‌ها برای با هم زندگی کردن پذیرفته‌ایم برقرار می‌شود و دیگران هم مطابق انتظارات رفتار می‌کنند و حوادثی خلاف قواعد رخ نمی‌دهند. - آشنایی زدایی یعنی از پیچیدگی و عمق موقعیت‌های اجتماعی بکاهیم و دانش ساده‌تر و راحت‌تری از آن بسازیم.
- (۲) نظم اجتماعی در نتیجه قواعدی که ما انسان‌ها برای با هم زندگی کردن پذیرفته‌ایم برقرار می‌شود و دیگران هم مطابق انتظارات رفتار می‌کنند و حوادثی خلاف قواعد رخ نمی‌دهند. - آشنایی زدایی یعنی از دید یک فرد غریبه به موضوعات آشنا و روزمره اطراف خود نگاه کنیم و در کنار بی‌نظمی نظم را بشناسیم.
- (۳) نظم اجتماعی پیش‌بینی رفتار دیگران و همکاری با آن‌ها را امکان‌پذیر می‌نماید. - آشنایی زدایی یعنی از دید یک فرد غریبه به موضوعات آشنا و روزمره اطراف خود نگاه کنیم و در کنار بی‌نظمی نظم را بشناسیم.
- (۴) نظم اجتماعی پیش‌بینی رفتار دیگران و همکاری با آن‌ها را امکان‌پذیر می‌نماید. - آشنایی زدایی یعنی از پیچیدگی و عمق موقعیت‌های اجتماعی بکاهیم و دانش ساده‌تر و راحت‌تری از آن بسازیم.

۴۶- **تهایی** به ترتیب هر یک از موارد زیر مربوط به کدام مفهوم است؟

- همراه بودن تغییر در یک پدیده اجتماعی با تغییر در پدیده‌ای دیگر
- ارتباط میان پدیده‌های اجتماعی

- مثل خودروبی است که در یک جا پارک شده

- (۱) هم تغییر - ساختار اجتماعی - نظام اجتماعی
- (۲) همگن - ساختار اجتماعی - نظام اجتماعی
- (۳) هم تغییر - ساختار اجتماعی - ساختار اجتماعی
- (۴) همگن - نظام اجتماعی - ساختار اجتماعی

۴۷- کدام گزینه درباره جامعه‌شناسی تبیینی نادرست است؟

- (۱) در اوایل قرن نوزدهم میلادی، فقط تبیین‌های تجربی به رسمیت شناخته می‌شد چرا که دانش علمی به دانش تجربی محدود می‌شد و تنها از راه حس به دست می‌آمد.
- (۲) از منظر رویکرد تبیینی، جامعه‌شناسی با شناخت نظم اجتماعی، به انسان‌ها قدرت پیش‌بینی، پیشگیری و کنترل جامعه را می‌دهد لذا روش جامعه‌شناسی همانند روش علوم طبیعی است.
- (۳) آگوست کنت، بنیان‌گذار جامعه‌شناسی، عنوان فیزیک اجتماعی را برای این رشته برگزید، چرا که جامعه‌شناسی در آغاز شکل‌گیری خود تلاش کرد به علوم طبیعی به ویژه علم فیزیک نزدیک شود.
- (۴) از نگاه یک جامعه‌شناس تبیینی، میان بدن انسان و جامعه شباهت‌هایی وجود دارد برای مثال هر دو از اجزا و عناصری تشکیل شده‌اند که با نظمی خاص در کنار هم قرار گرفته‌اند.

۴۸- چند مورد از عبارات زیر درست است؟

- جامعه‌شناسی تبیینی همان جامعه‌شناسی پوزیتیویستی است.
- در تبیین، پدیده‌هایی که قبلاً در ارتباط با هم بودند مستقل از هم به نظر می‌رسند.
- هدف جامعه‌شناسی تبیینی، پیش‌بینی و کنترل پدیده‌های اجتماعی است.
- هر چه همبستگی اجتماعی میان افراد یک گروه بیشتر باشد انحرافات اجتماعی در آن گروه کاهش می‌یابد.
- جامعه‌شناسی تبیینی پدیده‌های اجتماعی را همچون پدیده‌های طبیعی می‌داند.

- (۱) پنج (۲) چهار (۳) دو (۴) صفر

۴۹- **تهایی** کدام گزینه نادرست است؟

- (۱) لمبروزو با روش تبیینی می‌خواست مجرم بودن یا نبودن را با مشاهده ویژگی‌های جسمانی و ظاهری تشخیص دهد.
- (۲) جامعه‌شناسی تبیینی جامعه و نظم اجتماعی را براساس مناسبات بیرونی توضیح می‌دهد و این روابط و مناسبات را مبتنی بر قرارداد، ترس و اجبار می‌داند.
- (۳) جوامعی که نظم را از منظر تبیینی برقرار می‌سازند با تطمیع و تهدید و اجبار، همکاری و مشارکت افراد را جلب می‌کنند.
- (۴) جوامعی که دیدگاه تبیینی دارند هر روز باید بر نیروها و ابزارهای کنترل‌کننده خود بیفزایند.

۵۰- به ترتیب، کدام گزینه در ارتباط با پیامدهای یکسان‌انگاری طبیعت و جامعه بر جامعه و بر انسان نادرست است؟

- (۱) جامعه بیرون و مستقل از ما خواهد بود و باید خود را با آن سازگار کنیم - انسان‌ها به پیچ و مهره‌های نظم اجتماعی تقلیل می‌یابند.
- (۲) جامعه همچون طبیعت خواهد بود و با قوانینی به استحکام آن اداره می‌شود - انسان خالق جامعه نیست و صرفاً یک موجود طبیعی پیچیده‌تر است.
- (۳) می‌توانیم از دانش‌های ابزاری برای شناسایی جامعه و پدیده‌های اجتماعی استفاده کنیم و تغییرات بنیادینی در آن ایجاد نماییم - انسان‌ها می‌توانند جوامع و تاریخ‌های گوناگونی را پدید آورند.
- (۴) تفاوت میان جوامع تنها تفاوتی کمی است که مسیر یکسانی به سوی پیشرفت طی می‌کنند - انسان‌ها موجودات طبیعی پیچیده‌ای هستند که بود و نبود جامعه به آنان وابسته نیست.



جامعه‌شناسی (۱)

در این بخش، از میان سؤالات جامعه‌شناسی (۱) و جامعه‌شناسی (۲) می‌توانید یک مجموعه را انتخاب کنید. می‌توانید به سؤالات ۵۱ تا ۵۵ «یا» به سؤالات ۵۶ تا ۶۰ پاسخ دهید. وقت پیشنهادی: ۵ دقیقه

زندگی اجتماعی

(ارزیابی جهان‌های اجتماعی)

هویت

(هویت، بازتولید هویت اجتماعی)

صفحه‌های ۵۱ تا ۸۱

۵۱- به ترتیب هر عبارت بیانگر کدام مفهوم یا موضوع است؟

- اغلب جهان‌های اجتماعی آن را لازم دانسته‌اند

- تقدیس حیوانات در معابد هندوستان

- افتراق ناپسندبودن تپذیر با استکبارستیزی

- همان نظام معیار جهان اجتماعی است

(۱) تقسیم واقعیت‌ها و آرمان‌های اجتماعی به حق و باطل - بخش باطل جهان اجتماعی - آرمان درون قلمرو واقعی - آرمان‌ها

(۲) رعایت حق و مقابله با باطل - بخش باطل جهان اجتماعی - آرمان بیرون از قلمرو واقعی - آرمان‌ها

(۳) رعایت حق و مقابله با باطل - بخش باطل جهان اجتماعی - آرمان درون قلمرو واقعی - قلمرو واقعی

(۴) عمل به حق و مبارزه با باطل - بخش حق جهان اجتماعی - آرمان بیرون از قلمرو واقعی - قلمرو واقعی

۵۲- به ترتیب، هر یک از گزاره‌های زیر مربوط به کدام موارد است؟

- مهم‌ترین آرمان‌ها و ارزش‌های اجتماعی از دیدگاه اسلام

- تصور اعضای جهان اجتماعی از وضعیت مطلوب فرهنگ و سیاست و ...

- ابزارهای مهم برای شناخت عقاید و ارزش‌ها

- چگونگی امکان تغییر مرز بین قلمرو واقعی و قلمرو آرمانی جهان اجتماعی

(۱) عمل به حق و پرهیز از باطل - آرمان اجتماعی - عقل و وحی - عمل مردم

(۲) توحید و یکتاپرستی - آرمان اجتماعی - عقل و تجربه - خواست و اراده فعالان اجتماعی

(۳) توحید و یکتاپرستی - ارزش اجتماعی - عقل و وحی - عمل مردم

(۴) عمل به حق و پرهیز از باطل - آرمان اجتماعی - عقل و تجربه - خواست و اراده فعالان اجتماعی

۵۳- هر یک از ویژگی‌های هویتی اشاره‌شده در متن زیر به ترتیب در کدام گروه جای می‌گیرد؟

(الف) یک پسر ایرانی است که در شهر نیشابور متولد شده است. او که فردی صبور و ز رنگ است در یک ماه گذشته توانسته است سمت خود را به

مدیرعامل ارتقاء دهد.

(۱) انتسابی - فردی - ثابت - ثابت - متغیر

(۲) اکتسابی - اجتماعی - متغیر - متغیر - ثابت

(۳) انتسابی - اجتماعی - ثابت - فردی - متغیر

(۴) انتسابی - اجتماعی - متغیر - اجتماعی - اجتماعی

۵۴- هر یک از موارد زیر، تأثیر کدام جهان بر جهان دیگر است؟

- ناراحتی یک فرد که باعث درد معده او می‌شود.

- جهان متجدد مانع از شکوفایی فطرت معنوی انسان می‌شود.

- سرما باعث مهاجرت گروهی از چادرنشینان می‌شود.

(۱) طبیعی بر نفسانی - اجتماعی بر نفسانی - اجتماعی بر نفسانی - نفسانی بر طبیعی - نفسانی بر اجتماعی - طبیعی بر اجتماعی

(۲) نفسانی بر طبیعی - اجتماعی بر طبیعی - اجتماعی بر طبیعی - اجتماعی بر طبیعی - اجتماعی بر طبیعی - اجتماعی بر طبیعی

(۳) اجتماعی بر نفسانی - نفسانی بر اجتماعی - اجتماعی بر طبیعی - اجتماعی بر طبیعی - اجتماعی بر طبیعی - اجتماعی بر طبیعی

(۴) اجتماعی بر طبیعی - اجتماعی بر طبیعی - اجتماعی بر طبیعی - اجتماعی بر طبیعی - اجتماعی بر طبیعی - اجتماعی بر طبیعی

۵۵- پاسخ درست به ترتیب کدام است؟

- هر فرد چگونه اولین و مهم‌ترین آشنایی‌ها را با جهانی که در آن متولد شده است، پیدا می‌کند؟

- در بیت «من آنچه شرط بلاغ است با تو می‌گویم / تو خواه از سخنم پند گیر خواه ملال» صرفاً به کدام موضوع بسنده شده است؟

- در کدام روش فرهنگ در افراد درونی می‌شود؟

(۱) حضور در مدرسه و گروه‌های هم‌بازی - جامعه‌پذیری - تشویق و تنبیه

(۲) آموزش‌های اساسی که در خانواده می‌بیند - جامعه‌پذیری - اقناع

(۳) آموزش‌های اساسی که در خانواده می‌بیند - کنترل اجتماعی - تشویق و تنبیه

(۴) حضور در مدرسه و گروه‌های هم‌بازی - کنترل اجتماعی - اقناع



جامعه‌شناسی (۲)

اگر به سؤال‌های ۵۱ تا ۵۵ پاسخ نداده‌اید، می‌توانید به سؤال‌های ۵۶ تا ۶۰ پاسخ دهید.

فرهنگ معاصر غرب و نظام نوین جهانی
(جامعه جهانی، تحولات نظام جهانی)
چالش‌های جهانی
(جهان دوقطبی)
صفحه‌های ۵۵ تا ۸۲

۵۶- به ترتیب هر یک از موارد زیر با کدام موضوع مرتبط است؟

- مواجهه فرهنگ غرب با فرهنگ اسلام

- تقسیم شدن جامعه جهانی به بخش مرکزی و پیرامون

(۱) فرهنگ غالب در سطح جهانی - چالش‌های درون فرهنگی

(۲) چالش‌های بین فرهنگی - فرهنگ سلطه

(۳) چالش‌های درون فرهنگی - برخورداری از ویژگی مطلوب و انسجام

(۴) چالش‌های بین فرهنگی - عرصه حضور فرهنگ‌های مختلف

۵۷- به ترتیب پاسخ صحیح سؤال‌های زیر چیست؟

- در فرایند تکوین نظام نوین جهانی دولت‌های سکولار غربی در ابتدا با چه هدفی حرکت‌های پروتستانی را به خدمت گرفتند؟

- دولت‌های سکولار غربی از طریق سازمان‌های فراماسونری به چه هدفی رسیدند؟

- «شکل‌گیری دولت ملت‌ها» و «نفوذ اقتصادی، سیاسی و فرهنگی در جوامع غیرغربی» به ترتیب متعلق به کدام یک از مراحل تکوین نظام نوین جهانی است؟

(۱) اختلال فرهنگ عمومی جوامع غیر غربی - تأثیر بر نخبگان سیاسی آن جوامع - اول و چهارم

(۲) گسترش جهانی قدرت خود - به خدمت گرفتن حرکت‌های پروتستانی و ایجاد سیاست سکولار - دوم و سوم

(۳) تأثیر بر نخبگان سیاسی - اختلال فرهنگ عمومی جوامع غیر غربی - سوم و دوم

(۴) حذف قدرت کلیسا و ایجاد سیاست سکولار - تأثیر بر نخبگان سیاسی آن جوامع - اول و چهارم

۵۸- به ترتیب صحیح یا غلط بودن گزاره‌های زیر در کدام گزینه به درستی ذکر شده است؟

- هویت دولت - ملت‌ها اغلب سوسیالیستی و جمعی بود و کاملاً سکولار بودند.

- تک محصولی شدن اقتصاد کشورهای استعمارزده قدرت چانه‌زنی در اقتصاد جهانی را از آنان می‌گیرد و موجب وابستگی اقتصادی آنها به کشورهای استعمارگر می‌شود.

- کشورهای غربی به منظور استقلال کشورهای استعمارزده یا تعدیل جهانی ثروت به اقتضای بازار مصرف، برخی صنایع وابسته را به کشورهای استعمار زده منتقل می‌کنند.

- برخی معتقدند که جهانی شدن در حال ایجاد نظمی نوین است که تجارت و تولید بین‌المللی آن را به پیش می‌راند.

(۱) غ - غ - غ - ص (۲) غ - ص - ص - ص (۳) ص - غ - غ - ص (۴) غ - ص - غ - ص

۵۹- کدام عبارت در ارتباط با تحولات فرهنگی و اقتصادی نظام جهانی، درست است؟

(۱) جهان غرب از طریق رسانه، به تربیت نخبگان کشورهای غیر غربی می‌پردازد و از طریق توزیع هدفمند علوم طبیعی و علوم انسانی فرهنگ عمومی جوامع غیر غربی را مدیریت می‌کند.

(۲) کانون‌های ثروت و قدرت برای حفظ منافع خود، از طریق سازمان‌های بین‌المللی موانع موجود بر سر راه تجارت بین‌المللی را بر می‌دارند و استقلال فرهنگی و اقتصادی کشورهای مختلف را مخدوش می‌سازند.

(۳) تجمع قدرت رسانه در دست صاحبان ثروت و کانون‌های صهیونیستی، نه تنها هویت فرهنگی جوامع غیرغربی را متزلزل می‌گرداند بلکه آشکارا برخلاف ارزش‌های دموکراتیک جهان غرب نیز هست.

(۴) تمرکز قدرت رسانه در دست چند شرکت یا چند فرد قدرتمند موجب تقویت سازوکارهای دموکراسی می‌شود.

۶۰- به ترتیب کدام گزینه با جدول زیر مرتبط است؟

شعار لیبرالیسم اولیه	«ب»	«الف»	چالش بلوک شرق و غرب
«ج»	اشتراک سوسیالیسم و کمونیسم	اشتراک مالتوس و ریکاردو	«د»

- آزادی اقتصادی

- آزادی فعالیت صاحبان سرمایه را ضامن پیشرفت جامعه می‌دانستند

- درون یک فرهنگ و تمدن

- جامعه‌گرا

(۱) ج - ب - د - الف (۲) الف - ج - ب - د (۳) ج - د - الف - ب (۴) ج - الف - د - ب



روان‌شناسی

پاسخ‌گویی به سؤال‌های این درس برای همه دانش‌آموزان اجباری است.
وقت پیشنهادی: ۱۰ دقیقه

روان‌شناسی رشد
صفحه‌های ۳۴ تا ۶۵

۶۱- هر کدام از عبارات‌های زیر، به ترتیب با کدام‌یک از موارد مطرح‌شده، هم‌خوانی بیشتری دارد؟

- یکی از ابتدایی‌ترین علائم رشد اجتماعی در کودکان

- زمان رخ دادن ترس از غریبه در کودکان

- سن بازی‌های موازی در کودکان

(۱) ترس از غریبه - ۸-۷ ماهگی - ۷ یا ۸ سالگی

(۲) لیخند اجتماعی - ۸-۷ ماهگی - ۴ یا ۵ سالگی

۶۲- هر کدام از عبارات‌های زیر، به ترتیب با کدام‌یک از موارد مطرح‌شده، هم‌خوانی بیشتری دارد؟

- شروع رشد انسان

- تعداد کروموزوم‌های تخمک بارور شده طبیعی

- تأثیرگذار بر چگونگی رشد قبل از تولد

(۱) لحظه تولد - ۴۶ - آلودگی محیط

(۲) تشکیل نطفه - ۴۶ - سن مادر

(۳) لحظه تولد - ۲۳ - کیفیت تغذیه مادر

(۴) تشکیل نطفه - ۲۳ - وزن نوزاد

۶۳- کدام‌یک از عبارات‌های زیر، در خصوص رشد هیجانی در دوره کودکی، درست است؟

(۱) رشد هیجانی در کودکی، فرایندی ساده است و شامل هیجانات ساده و مرکب می‌شود.

(۲) بروز هیجانات ساده تحت تأثیر نظام پردازش‌های فردی نیست و غالباً به یک صورت پدیدار نمی‌شود.

(۳) با رشد آگاهی کودک و اطرافیان او، هیجانات ساده خشم و ترحم به هیجانات مرکب پشیمانی و سپاسگزاری تعمیم می‌یابد.

(۴) رشد هیجانی در این دوره، مستلزم آگاهی از هیجانات خود کودک و اطرافیان اوست.

۶۴- کدام گزینه به درستی جاهای خالی زیر را پر می‌کند؟

در روند ... زندگی انتظار می‌رود که نوجوانان برای رسیدن به خود ... تلاش کنند. در حالی که بسیاری از آنان به جای تلاش برای کم کردن فاصله

بین خود آرمانی و خود واقعی، ... می‌کنند و از آن لذت می‌برند. هر چند این پدیده در دوره نوجوانی غیرطبیعی ... ولی استفاده مکرر از آن باعث افت

در عملکرد تحصیلی و سایر عملکردها ...

(۱) طبیعی - واقعی - رؤیاپردازی - است - می‌شود

(۲) غیرطبیعی - آرمانی - تلاش - نیست - نمی‌شود

(۳) طبیعی - آرمانی - رؤیاپردازی - نیست - می‌شود

(۴) غیرطبیعی - واقعی - تلاش - است - نمی‌شود

۶۵- به ترتیب، کدام گزینه درستی یا نادرستی گزینه‌های زیر را مشخص می‌کند؟

- رشد اندام‌های داخلی یکی از حوزه‌های اساسی رشد جسمانی در دوره نوجوانی است.

- حدود یک سال پس از رشد ماهیچه‌ها، قد و وزن افزایش پیدا می‌کند.

- رشد تخمدان‌ها در دختران یکی از ویژگی‌های جنسی اولیه است.

- رشد نامتوازن اندام‌های داخلی باعث می‌شود نوجوانان احساس بی‌قوارگی کنند.

(۱) د - ن - د - ن (۲) د - ن - د - ن (۳) ن - د - د - ن (۴) د - د - ن - ن



۶۶- مشخص کنید که هر مثال به چه مفهومی در رشد شناختی نوجوانان اشاره دارد؟

- مهدی وقتی که خواست به مغازه برود، از مادرش پرسید: اگر پنیر خامه‌ای نداشت چه کار کنم؟
- شیدا نسبت به چند سال پیش که در مقطع ابتدایی بود، مدت طولانی تری می‌تواند درس بخواند.
- مشاور به ملیکا راه‌هایی آموزش می‌دهد تا بتواند درس‌هایش را بهتر از پیش به حافظه بسپارد.
- امین اخیراً حس می‌کند که محاسبات را سریع‌تر و با حجم و گستردگی بیشتری انجام می‌دهد.

- (۱) واقعیت احتمالی - پردازش ادراکی - ظرفیت‌سازی حافظه - پردازش مفهومی
- (۲) فرضیه‌سازی - پردازش مفهومی - فراحافظه - ظرفیت‌سازی حافظه
- (۳) واقعیت احتمالی - توجه‌گزینشی - ظرفیت‌سازی حافظه - پردازش مفهومی
- (۴) فرضیه‌سازی - توجه‌گزینشی - فراحافظه - ظرفیت‌سازی حافظه

۶۷- «محمدرضا که نوجوانی ۱۵ ساله است، بعد از مشورت‌کردن با خانواده برای انتخاب رشته و اختلاف نظری که پیش آمده عصبانی می‌شود و

پرخاشگری می‌کند، اما بلافاصله از رفتارهای خود پشیمان می‌شود.» در ارتباط با رفتار محمدرضا کدام گزینه درست است؟

- (۱) تغییرات فیزیولوژیکی و هورمونی در دوره نوجوانی باعث می‌شود تحریک‌پذیری نوجوانان افزایش یابد و حالات هیجانی آنان به سرعت تغییر کند.
- (۲) تحول اخلاقی و ارزشی در این دوره، بیش از هر دوره دیگری است.
- (۳) نوجوانانی که رشد اجتماعی تکامل یافته‌ای ندارند، نمی‌توانند رفتار خود را در ارتباط با دیگران مدیریت کنند.
- (۴) رشد شناختی مربوط به فرایندهایی چون تصمیم‌گیری، قضاوت و استدلال و ... است و او دچار اشتباه در استدلال و قضاوت شده‌است.

۶۸- به ترتیب، درستی یا نادرستی عبارات زیر را مشخص کنید.

- رشد انسان به‌گونه‌ای پیش می‌رود که می‌توان مرزهای آن را به‌خوبی متمایز کرد.
- برخی آغاز نوجوانی را زمانی می‌دانند که فرد شروع به کار کردن کند و از والدین خود مستقل شود.
- در دوره نوجوانی، لازم است نوجوان را در امور بزرگسالان دخالت داد.
- فهم امور و خوب و بد باید با ورود به دبستان آغاز شود.

- (۱) ن - ن - د - ن (۲) د - د - ن - ن (۳) ن - د - ن - ن (۴) ن - ن - د - د

۶۹- دختری ۱۵ ساله را در نظر بگیرید که دارای هوشی متوسط، وضعیت درسی عالی و علاقه فراوان به ستاره‌شناسی است. هر کدام از موارد زیر

به ترتیب در کدام‌یک از دو قلمرو خود واقعی و خود آرمانی وی قرار می‌گیرد؟

- درس‌خوان بودن
- قبولی در کنکور
- نداشتن ضریب هوشی پایین
- ستاره‌شناس بودن

- (۱) آرمانی - آرمانی - واقعی - آرمانی
- (۲) آرمانی - آرمانی - آرمانی - واقعی
- (۳) واقعی - آرمانی - واقعی - آرمانی
- (۴) واقعی - واقعی - آرمانی - واقعی

۷۰- جدول‌های زیر همگی مربوط به مطالب «روان‌شناسی رشد» هستند. کدام جدول اطلاعات درستی را ارائه داده است؟

دامنه سنی	رفتار اجتماعی
۴ یا ۵ سالگی	بازی موازی
۲-۳ ماهگی	ترس از غریبه

(۲)

دوره زندگی	دامنه سنی
بزرگسالی دوم	۴۰ تا ۶۰ سالگی
طفولیت	۲ سال اول زندگی

(۱)

عامل موثر بر رشد	مصادیق
وراثت	ریش
محیط	یادگیری

(۴)

رشد جسمانی - حرکتی	دامنه سنی
غلت زدن	۳-۵ ماهگی
ایستادن با کمک	۷-۱۰ ماهگی

(۳)



دفترچه شماره (۲)

صبح جمعه

۱۴۰۳/۸/۱۸



آزمون ۱۸ آبان ماه ۱۴۰۳

آزمون اختصاصی
دوازدهم انسانی

ساعت ۹:۱۵ تا ۱۰:۳۵ صبح

۹۰ سؤال در ۸۰ دقیقه

نام درس	معمولاً دانش آموزان در هر رده ترازوی به چند سؤال از هر ۱۰ سؤال پاسخ می دهند.					این قسمت را قبل از شروع آزمون پر کنید شما به چند سؤال از هر ۱۰ سؤال پاسخ خواهید داد؟
	۷۰۰۰	۶۲۵۰	۵۵۰۰	۴۷۵۰	۴۰۰۰	
عربی، زبان قرآن	۶	۵	۳	۲	۱	
تاریخ و جغرافیا	۷	۶	۴	۲	۱	
فلسفه و منطق	۶	۵	۳	۲	۱	
اقتصاد	۷	۵	۴	۲	۱	

عنوان مواد امتحانی گروه آزمایشی علوم انسانی، تعداد، شماره سؤالات و مدت پاسخ گویی

ردیف	وضعیت پاسخ گویی	مواد امتحانی	تعداد سؤال	از شماره	تا شماره	مدت پاسخ گویی (به دقیقه)
۱	اجباری	عربی، زبان قرآن (۱) و (۳)	۲۰	۷۱	۹۰	۲۰
۲	اجباری	تاریخ (۳)	۵	۹۱	۹۵	۵
۳	انتخابی	تاریخ (۱)	۵	۹۶	۱۰۰	۵
		تاریخ (۲)	۵	۱۰۱	۱۰۵	
۴	اجباری	جغرافیا (۳)	۵	۱۰۶	۱۱۰	۵
۵	انتخابی	جغرافیای ایران	۵	۱۱۱	۱۱۵	۵
		جغرافیا (۲)	۵	۱۱۶	۱۲۰	
۶	اجباری	فلسفه دوازدهم	۱۰	۱۲۱	۱۳۰	۱۰
۷	اجباری	منطق	۱۰	۱۳۱	۱۴۰	۱۰
۸	اجباری	فلسفه یازدهم	۱۰	۱۴۱	۱۵۰	۱۰
۹	اجباری	اقتصاد	۱۰	۱۵۱	۱۶۰	۱۰

پدیدآورندگان آزمون

طراحان به ترتیب حروف الفبا

نام درس	نام طراحان
ریاضی و آمار	محمد بحیرایی، هادی پولادی، محمدابراهیم تونزندهجانی، احمد حسن زاده فرد، محمد حمیدی، رضا خانبابائی، میثم خشنودی، احمد رضا ذاکرزاده، سعید عزیزخانی، علی قهرمان زاده، عباس مالکی، مهرداد مهربان، محمد نظامی
علوم و فنون ادبی	سید علیرضا احمدی، امیر حسین اشتری، محسن اصغری، عزیز الیاسی پور، محسن جمشیدی، محمدامین داداش فام، رضا رنجبری، الهام محمدی، مهرداد مشایخی، یاسین مهدیان، هومن نمازی
جامعه‌شناسی	ریحانه امینی، آریتا بیدقی، مریم خسروی دهنوی، یاسین ساعدی، علی شکوری، سید آرش مرتضائی فر، محمد مهدی یعقوبی
روان‌شناسی	فاطمه بیات، حمیدرضا توکلی، محمد حبیبی، فاطمه عبدالوند، عادل علیرضایی مقدم
عربی زبان قرآن	ولی برجی، مجید بیگلری، عمار تاجبخش، امیر رضائی رنجبر، امیر حسین شکوری، حمیدرضا قائدامینی، مصطفی قدیمی فرد، محمد کرمی نیا، روح‌الله گلشن، سید محمدعلی مرتضوی، فاطمه منصورخاکی
تاریخ و جغرافیا	محمد ابوالحسنی، علیرضا پدram، مریم خسروی دهنوی، زهرا کتیبه، حبیبه محبی، محمد مهدی یعقوبی
فلسفه و منطق	حسین آخوندی راهنماچی، جواد پاکدل، محمد رضایی بقا، موسی سپاهی، حمید سودیان، مهرشاد عباسی، علی معزی، فیروز نژادنجف، علیرضا نصیری
اقتصاد	آفرین ساجدی، سارا شریفی، مهدی ضیائی، احسان عالی نژاد، مهدی کاردان

گزینشگران و ویراستاران

نام درس	گزینشگر	مسئول درس	ویراستاران	مستندسازی
ریاضی و آمار	محمدابراهیم تونزندهجانی	محمد بحیرایی	آروین حسینی، احسان غنی زاده، سید دانیال سیدی	الهه شهبازی
علوم و فنون ادبی	سید علیرضا احمدی، فرهاد علی نژاد	سید علیرضا احمدی، فرهاد علی نژاد	سپیده فتح‌اللهی، مهرداد مشایخی	فریبا رؤفی
جامعه‌شناسی	سید آرش مرتضائی فر	سید آرش مرتضائی فر	ملیکا ذاکری، مریم خسروی دهنوی، فاطمه قریبیان	سجاد حقیقی پور
روان‌شناسی	محمد حبیبی	محمد حبیبی	ملیکا ذاکری، محمد صمدی، زاداسفندر، فاطمه رضائیان	محمد صدرا پنجه پور
عربی زبان قرآن	احسان کلانه‌عربی	سید محمدعلی مرتضوی	درویشعلی ابراهیمی	لیلا ایزدی
تاریخ و جغرافیا	محمد مهدی یعقوبی	محمد مهدی یعقوبی	تابان صیقلی	عطیه محلوچی
فلسفه و منطق	سمیرا معروف	علیرضا نصیری	فرهاد علی نژاد، امیر محمد قلعه کاهی	سوگند بیگلری
اقتصاد	مهدی ضیائی	سارا شریفی	سپیده فتح‌اللهی، مریم خسروی دهنوی	سجاد حقیقی پور

گروه فنی و تولید

مدیر گروه	سید محمدعلی مرتضوی
مسئول دفترچه	فاطمه منصورخاکی
گروه مستندسازی	مدیر: محیا اصغری، مسئول دفترچه: لیلا ایزدی
حروف‌چین و صفحه‌آرا	مهشید ابوالحسنی
ناظر چاپ	حمید عباسی

سؤالاتی که با نشانگر **نهایی** مشخص شده‌اند، مشابه سؤالات امتحانات نهایی هستند. با تمرین این دسته از سؤالات می‌توانید در امتحانات نهایی عملکرد بهتری داشته باشید.



عربی زبان قرآن (۳) و (۱)

باسخ گویی به سؤال‌های این درس برای همه دانش آموزان اجباری است.

وقت پیشنهادی: ۲۰ دقیقه

عربی (۳):

من الأشعار المنسوبة إلى الإمام علي (ع)

(قواعد و تمرین‌های درس ۱)

صفحه‌های ۵ تا ۱۸

عربی (۱):

هذا خلق الله / المعاليم الخلابة

درس‌های ۵ و ۶

صفحه‌های ۵۷ تا ۸۲

■ عین الأنسب للجواب عن الترجمة أو المفهوم من أو إلى العربية (۷۱ - ۷۹)

۷۱- نهایی ﴿و ما أبرئ نفسي إن النفس لأمارة بالسوء إلا ما رحم ربي﴾:

(۱) و نفسم را بی‌گناه نمی‌دانم؛ چونکه نفس، بسیار دستوردهنده به بدی است؛ جز اینکه پروردگار به من رحم نماید!

(۲) و خودم را بی‌گناه نمی‌شمارم؛ زیرا نفس، دستوردهنده به بدی است؛ مگر اینکه پروردگارم به من رحم کند!

(۳) و نفسم را بی‌گناه نمی‌شمارم؛ زیرا نفس، بسیار دستوردهنده به بدی است؛ مگر اینکه پروردگارم رحم کند!

(۴) و نفسم را بی‌گناه نمی‌دانم؛ زیرا نفس، بسیار دستوردهنده به بدی‌هاست؛ مگر اینکه پروردگار رحم کند!

۷۲- « لا بُدَّ لللِّقَطِّ من الاستعانة بلسانه لالتئام جرحه. اعلموا أنَّ القَطَّ يمتلك سلاحاً طيباً فهو لسان يكون مملوءاً بغُدد تُفرزُ

سائلاً مُطَهِّراً!»:

(۱) گربه برای بهبودیافتن زخم‌هایش مجبور است که از زبانش کمک بخواند. آگاه باشید که گربه، دارای سلاحی پزشکی است

که همان زبانی می‌باشد که غده‌اش مایع پاک‌کننده‌ای را ترشح می‌کند!

(۲) گربه ناچار به کمک خواستن از زبانش برای بهبودیافتن زخمش است. می‌دانید که گربه سلاحی پزشکی دارد. پس آن، زبانی

می‌باشد که پُر از غده‌هایی است که یک مایع پاک‌کننده را ترشح می‌کند!

(۳) گربه برای بهبودیافتن زخم‌هایش ناگزیر به یاری جستن از زبانش است. بدانید که سلاح پزشکی گربه، همان زبانی است که

پُر از غده‌هایی می‌باشد که مایعی پاک‌کننده را ترشح می‌کند!

(۴) گربه ناگزیر به یاری جستن از زبان خود برای بهبودیافتن زخمش است. بدانید که گربه سلاحی پزشکی دارد. پس آن، زبانی

است که پُر از غده‌هایی می‌باشد که مایعی پاک‌کننده را ترشح می‌کند!

۷۳- نهایی « لا فضلَ لِقَوْمٍ على قومٍ آخِرین بسبب اللِّغَةِ و اللُّون، إِنَّ أكرمَ النَّاسِ عند الله أتقاهم!»:

(۱) به سبب هیچ رنگ و زبانی، قومی بر قومی دیگر برتری ندارد، همانا پرهیزگارترین مردم نزد خدا کسانی‌اند که باتقواتر باشند!

(۲) به دلیل زبان و رنگ هیچ قومی بر دیگران برتری ندارد، به‌طور قطع گرامی‌ترین مردم نزد خداوند، مردمان باتقوا هستند!

(۳) قومی بر قوم دیگر به سبب زبان و رنگ هیچ برتری ندارد، بی‌شک گرامی‌ترین مردم نزد الله باتقواترینشان هستند!

(۴) قومی بر قوم دیگر به دلیل زبان و رنگ هیچ برتری ندارد، بی‌گمان مردمان باتقوا نزد خداوند گرامی هستند!



۷۴- « لَنَعْلَمَ أَنَّ حَوَائِجَ النَّاسِ إِلَيْنَا مِنْ نِعَمِ اللَّهِ الْعَظِيمَةِ عَلَيْنَا وَ لَعَلَّنَا لَا نَجِدُ فِرْصَةً أُخْرَى بَعْدَ هَذِهِ النِّعْمَةِ الَّتِي أَعْطَاهَا اللَّهُ لَنَا فَلَنَعْتَمِدْهَا لِقَضَاءِ حَاجَاتِ النَّاسِ وَ كَسْبِ رِضَا رَبِّنَا! »:

(۱) باید بدانیم که نیازهای مردم به ما از نعمت‌های خدای بزرگ بر ما است و شاید ما فرصت دیگری را پس از این نعمتی که خداوند آن را به ما می‌دهد نیابیم بنابراین، باید آن را برای رفع نیازهای مردم و کسب خشنودی پروردگاران غنیمت بشماریم!

(۲) باید بدانیم همانا احتیاجات مردم به ما از نعمت‌های خدای بزرگ بر ما است و شاید ما فرصت دیگری پس از این نعمتی که خداوند به ما داده است پیدا نکنیم تا آن را برای برطرف کردن نیازهای مردم و کسب رضای پروردگاران غنیمت بشماریم!

(۳) برای اینکه بدانیم که احتیاجات مردم به ما از نعمت‌های بزرگ خداوند بر ما است و فرصت دیگری پس از این فرصتی که خدا به ما داده است برای ما وجود ندارد پس آن را برای برطرف کردن نیازهای مردم و کسب رضای پروردگاران غنیمت می‌شماریم!

(۴) باید بدانیم که نیازهای مردم به ما از نعمت‌های بزرگ خدا بر ما است و شاید ما پس از این نعمتی که خداوند آن را به ما داده است فرصت دیگری نیابیم پس باید برای رفع نیازهای مردم و کسب خشنودی پروردگاران غنیمتش بشماریم!

۷۵- « أَتَذَكَّرُ عِنْدَمَا كُنْتُ طِفْلاً، كُنَّا مَعَ أُخْوِي نَرَسِمُ صَوْرًا جَمِيلَةً عَلَي رِمَالِ شَاطِئِ مَدِينَتِنَا بِفَرَحٍ! »:

(۱) به یاد آوردم زمانی که کودک بودم با برادرانم روی شن‌های ساحل شهرمان با خوشحالی نقاشی‌های زیبایی ترسیم می‌کردیم!

(۲) به یاد می‌آورم وقتی کودک بودم با برادرانم بر روی شن‌های ساحل شهرمان با خوشحالی نقاشی‌های زیبایی می‌کشیدیم!

(۳) کودکی‌ام را به یاد آوردم هنگامی که با دو برادرم با شادی روی شن‌های ساحل شهرمان نقاشی‌های زیبایی ترسیم کردیم!

(۴) زمانی را به یاد می‌آورم که کودک بودم، با برادرم روی شن‌های ساحل شهرمان با شادی نقاشی‌های زیبایی می‌کشیدیم!

۷۶- عَيْنَ الصَّحِيحِ:

(۱) البومة من طيورٍ لا تتحركُ عيناها، فَإِنَّهَا ثَابِتَةٌ! : جغد، از پرندگانی است که چشمش را حرکت نمی‌دهد، زیرا آن ثابت است!

(۲) كَانَ الْإِنْسَانُ يَسْتَعِدُّ الْعُشْبَ الطَّبِيَّ لِلْوَقَايَةِ مِنَ الْأَمْرَاضِ الْمُخْتَلِفَةِ! : انسان از گیاهان دارویی برای درمان بیماری‌های مختلف استفاده می‌کرد!

(۳) هُوَ لَا يَشْرِي قَدِ اشْتَرَا أَدْوِيَتَهُمْ بَدُونَ وَصْفَةٍ! : این‌ها بیمارانی هستند که داروهایشان را بدون نسخه خریده‌اند!

(۴) كُنْتُ قَدْ اسْتَفَدْتُ مِنْ هَذَا الْمَرْهَمِ لِتَسْكِينِ آلامِي مِنَ الْحَسَاسِيَّةِ الْجَدِيَّةِ! : از این پماد برای تسکین دردهایم از حساسیت پوستی استفاده کرده بودم!



۷۷- عَيْنُ الْخَطَا:

- (۱) لیتتی کنت أستطیع أن أکتب الواجبات بسرعة ولكن هذا العمل يُسبب أن یصبح خطي قبيحاً!؛ کاش می توانستم تکالیف را به سرعت بنویسم اما این کار باعث می شود خطم زشت شود!
- (۲) لا أحد يأتي أن يُنقذك من الصعوبات التي تعيش معها بل المرور منها يرتبط بمحاولتك فقط!؛ هیچ کسی نمی آید از سختی هایی که با آنها زندگی می کنی نجات دهد بلکه گذر از آنها فقط به تلاش خودت بستگی دارد!
- (۳) إنما يصل إلى النجاح و يتذوق طعم السعادة الحقيقي من يتحمل صعوبات الحياة!؛ بی شک کسی که سختی های زندگی را تحمل می کند فقط به موفقیت رسیده و طعم واقعی خوشبختی را می چشد!
- (۴) ما أجهل الشخص الذي لا يفهم أن عالماً أكبر قد انطوى في وجوده و لا يشعر أن دواء دائه فيه!؛ چه نادان است کسی که نمی فهمد جهانی بزرگتر در وجود او پیچیده شده است و احساس نمی کند که درمان دردش درون خودش است!

۷۸- « کاش مردم از آنچه نمی خورند هرگز به نیازمندان نخوراندند! » عَيْنُ الصَّحِيح:

- (۱) ليت الناس لا يطعمون المساكين أبداً مما لا يأكلون!
- (۲) لعلّ الناس لا يطعموا المساكين من طعام لا يأكلون!
- (۳) ليت الناس لا يطعمون أبداً مما لا يأكله المساكين!
- (۴) ليت الناس لا يطعمون مساكين مما لا يأكلون أبداً!

۷۹- عَيْنُ الْأَبْعَدِ عَنِ الْمَفْهُومِ: « إِنَّ أَحْسَنَ الْحَسَنِ الْخُلُقُ الْحَسَنُ! »

- | | |
|----------------------------------|---------------------------------|
| (۱) خلق خوش، خلق را شکار کند | صفتی بیش ازین چکار کند؟!؛ |
| (۲) باد صبا که نایب اخلاق خسروست | هر صبح دم به باده رساند پیام گل |
| (۳) اگر حنظل خوری از دست خوشرو | به از شیرینی از دست ترشرو |
| (۴) جهان دیو است و وقت دیو بستن | به خوش خویی توان زین دیو رستن |

■ ■ اِقْرَأِ النَّصَّ التَّالِيَّ ثُمَّ أَجِبْ عَنِ الْأَسْئَلَةِ (۸۰ - ۸۴) بِمَا يَنْسِبُ النَّصَّ:

النّوم من أهمّ المواهب الإلهية للكائنات الحية خاصة للإنسان. يُنظّم النوم القوى العقلية و الجسدية للمرء. عندما تنام يتوازن الجسم و أنت تستعدّ لليوم التالي. بعض الناس ينامون نهاراً و يقومون من النّوم في اللّيل و ليس هذا جيّداً لأنّه يضرّهم كما يؤكّد الأطباء على النّوم ليلاً و أيضاً نرى في القرآن الكريم أنّ ربّنا الرحمن يقول: ﴿ هو الَّذِي جَعَلَ اللَّيْلَ لَتَسْكُنُوا فِيهِ... ﴾ و يقول: ﴿ ... جعل لكم اللّيل لباساً و النّوم سُبَاتاً ﴾؛ يجب على البعض أن يناموا نهاراً بسبب مهنتهم الخاصّة ولكنّ بعض النّاس لا ينامون جيّداً بلا إرادة من أنفسهم أو مهنتهم بل بسبب الأمراض التي تُشدّد قلّة النّوم يُقال لها «الأرق» يُشئى بسبب الإضطرابات أو عوامل أخرى تُؤثّر في كميّة النّوم و مقداره. قال الحكماء إنّ النّوم الكافي للشخص السليم ما بين خمس إلى ثماني ساعات.



۸۰- عَيْنِ الصَّحِيحِ حَوْلِ النَّصِّ:

- (۱) إِنَّ النَّاسَ ثَلَاثَةٌ فِي مَجَالِ قَلَّةِ النَّوْمِ حَسَبَ كَيْفِيَّتِهِ وَ سَبَبِهِ!
- (۲) لَا يُمَكِّنُ لِلْمَرْءِ أَنْ يَنَامَ أَقَلَّ مِنْ ثَلَاثِ سَاعَاتٍ أَوْ أَكْثَرَ مِنْ ثَمَانِي!
- (۳) بَعْضُ النَّاسِ يَنْتَخِبُونَ مَهْنَةً تَسْتَلْزِمُ عَدَمَ النَّوْمِ فِي اللَّيْلِ بِسَبَبِ أَمْرَاضِهِمْ!
- (۴) النَّوْمُ الْقَلِيلُ فِي اللَّيْلِ خَيْرٌ مِنَ النَّوْمِ الْكَثِيرِ فِي النَّهَارِ وَلَوْ لَمْ يَكُنْ مُسْتَمِرًّا!

۸۱- عَيْنِ مَا لَمْ يُذْكَرْ فِي النَّصِّ: آزمون وی ای پی

- (۱) عوامل قلة النوم و تشديدها في بعض الناس!
- (۲) أثر النوم في تعادل الجسم و تحسين المعيشة اليومية!
- (۳) أهمية النوم في الليل و النهار و تأثيره في طاقة الإنسان!
- (۴) ما يحتاج به الرجل السليم من النوم في مقداره و كفيته!

۸۲- عَيْنِ الصَّحِيحِ: نَفْهُمُ مِنَ النَّصِّ أَنْ . . .

- (۱) الإفراط و التفريط في النوم مذمومان للإنسان!
- (۲) النوم هبة من الله فعلى الإنسان أن يغتنمها!
- (۳) مقدار النوم يؤثر على إختيار المهن!
- (۴) الناس نياماً فإذا ماتوا انتبهوا!

■ عَيْنِ الْخَطَأِ فِي الْإِعْرَابِ وَ التَّحْلِيلِ الصَّرْفِيِّ (۸۳ و ۸۴)

۸۳- « الكائنات - يُنظَم - الخاصة - يتوازن »:

- (۱) الكائنات: جمع سالم للمؤنث - اسم فاعل - معرب / مجرور بحرف الجرّ بعلامة الكسرة
- (۲) يُنظَم: فعل مضارع - للمفرد المذكر الغائب - مزيد ثلاثي؛ له حرف زائد واحد / فعل و فاعله: النوم
- (۳) الخاصة: مؤنث - اسم فاعل على وزن «فاعل» - معرب / نعت أو صفة و مجرور بالتبعية من موصوفها
- (۴) يتوازن: فعل مضارع - للغائب - مزيد ثلاثي من باب تفاعل (مصدره: تَوَازَن) / فعل و فاعل، مفعوله: الجسم

۸۴- « يضر - لا ينامون - تُشَدِّد - الكافي »:

- (۱) يضر: مضارع - للغائب - حروفه الأصلية: ض ر / فعل و مفعوله: ضمير «هم»، خبر للحروف المشبهة بالفعل
- (۲) لا ينامون: مضارع مع «لا» النافية - للجمع الغائب - مجرد ثلاثي / فعل و فاعل، خبر للحروف المشبهة بالفعل
- (۳) تُشَدِّد: فعل مضارع - مزيد ثلاثي من باب تفعّل - متعدّد / فعل و فاعل، مفعوله: قلة
- (۴) الكافي: اسم - مفرد مذكّر - معرب / صفة و منصوب بالتبعية من الموصوف



■ ■ عین المناسب للجواب عن الأسئلة التالية (۸۵ - ۹۰)

۸۵- عین الخطأ في ضبط حركات الحروف:

« تنوع معالم إيران إضافة إلى استقرار الوضع الأمني فيها يشجع السائحين من كل العالم إلى السفر! »
 (۱) تنوّع (۲) العالم (۳) يُشجّع (۴) السّائحين

۸۶- **تهای** عین الصحیح للفراغات (حسب قواعد الحروف المشبهة بالفعل):

« لعل ، ، نا الخير، و كأن الرزق منا! »

(۱) الله / يرزق / قريب (۲) الله / ترزق / قريب (۳) الله / ترزق / قريباً (۴) الله / يرزق / قريباً

۸۷- عین العبارة التي نفيها أشد:

- (۱) لا تأمل للجاهل قبل التّكلم مع المواطنين الآخرين!
- (۲) أمرني أستاذي ألا أتكبر على من يحتاج إلى النّجدة!
- (۳) لا أنفرك من حول أفاضل محبوبين يستشيرهم الناس!
- (۴) أشارك في مهرجان الأزهار؟ لا، ذلك مهرجان الأفلام!

۸۸- عین ما يُستخدم لإزالة الشكّ و التردد:

- (۱) أظن أنّ الحياة مليئة بالفرص المختلفة،
- (۲) ليت الإنسان يعيش كلّ لحظة منها بعمق و يغتنمها،
- (۳) كأنّ الزمن قد يتوقف ليستمتع الناس بما حولهم من النعم و العطايا،
- (۴) إنّ السعادة ليست هدفاً بعيد المنال، بل هي تجارب صغيرة نعيشها يومياً!

۸۹- في أيّ الأجابة يكون الخبر مضافاً؟

- (۱) لسان القط سلاح طبيّ دائم يُفرز سائلاً مطهراً!
- (۲) للغراب صوتٌ يُحذر به بقية الحيوانات!
- (۳) قد جاء في المثل: صدور الأحرار قبور الأسرار!
- (۴) حُسن الأدب يسترّ فبح النسب!

۹۰- عین مفعولاً تختلف علامة نصبه:

- (۱) مئة تقسيم على خمسة تساوي عشرين!
- (۲) معالم إيران التاريخية تجذب السائحين من كلّ العالم!
- (۳) يا أيّها الشباب أنصروا المزارعين و تكلموا عن مشاكلهم!
- (۴) علينا أن نحترم قوانين المجتمع حتّى نصل إلى مجتمع سعيد!



تاریخ (۳)

پاسخ گویی به سؤال‌های این درس برای همه دانش آموزان اجباری است.

وقت پیشنهادی: ۵ دقیقه

درس دوم: ایران و جهان در
آستانه دوره معاصر
(از ابتدای جهان در آستانه دوران معاصر)
سیاست و حکومت در عصر قاجار
صفحه‌های ۲۴ تا ۴۶

۹۱- کدام یک از گزاره‌های زیر درباره حکومت‌های مسلمان در آستانه دوران معاصر، نادرست است؟

الف) عثمانی که ملقب به امپراتوری بیمار بود، در قرن هجدهم میلادی تقریباً هم‌زمان با به استقلال رسیدن آمریکا، بر بخش‌های وسیعی از شمال آفریقا و آسیای غربی تا اروپای شرقی حکومت می‌کرد و پل ارتباطی بین آسیا و اروپا بود.

ب) استعمارگران اروپایی به ویژه انگلستان و فرانسه از طریق دامن زدن به اختلافات دینی در کشور عثمانی و از طریق دخالت در امور داخلی کشور هندوستان، بخش‌هایی از قلمرو هر دو کشور را تصاحب کردند و به فعالیت‌های استعماری روی آوردند.

پ) تقریباً هم‌زمان با روی کار آمدن حکومت زندیه، دلایلی مثل نفوذ و مداخله قدرت‌های استعماری موجب ضعف و زوال عثمانی شد به طوری که دولتمردان از طریق اصلاحات نتوانستند از شدت آن بکاهند.

ت) در سرزمین‌های هند و عثمانی، شاهد رقابت دولت‌های اروپایی با یکدیگر هستیم به طوری که قلمرو عثمانی به طور کامل تحت سیطره دولت خاصی در نیامد ولی در هند انگلستان به تنهایی بر این سرزمین مسلط شد.

۱) «پ» - «الف» ۲) «ت» - «ب» ۳) «پ» - «ب» ۴) «ت» - «الف»

۹۲- در پژوهشی پیرامون رویدادهای انگلستان در قرن ۱۷ میلادی که منجر به «انقلاب باشکوه» شد، موارد زیر مکتوب شده‌اند. کدام یک از این موارد کاملاً قابل تأیید هستند؟

الف) ضعف مجلس در فاصله قرن‌های ۱۳ تا ۱۷ میلادی در برابر نظام پادشاهی، زمینه‌ساز انقلاب باشکوه بود.

ب) پیروزی کرامول، به عنوان ریاست مجلس، بر نظام پادشاهی (۱۶۴۶ میلادی) به انقلاب باشکوه شهرت دارد.

ج) کرامول اگرچه نظام پادشاهی را برانداخت، اما در ادامه با مجلس نیز درگیر شده و آن را نیز منحل کرد.

د) از پیامدهای انقلاب باشکوه در انگلستان، حصول منشأ الهی برای مجلس و افزایش قدرت آن بود.

۱) «الف» - «د» ۲) «ب» - «ج» ۳) «الف» - «ج» ۴) «ج» - «د»

۹۳- کدام موارد در خصوص وضعیت فکری و طبقات اجتماعی فرانسه، درست است؟

الف) طبقه متوسط جامعه فرانسه، اغلب تحصیل کرده بودند و مشارکی همچون طبابت داشتند.

ب) طبقه فقیر جامعه، جمعیت بسیار زیادی بودند که بار اصلی مالیات بر دوش آن‌ها بود و از اینکه طبقه ممتاز برایشان امتیازی قائل نبود، ناراضی بودند.

ج) طبقه متوسط جامعه، حکومت فرانسه و طبقه ممتاز را عامل سیه‌روزی خود می‌دانستند.

د) مونتسکیو از تفکیک قوای سیاسی و حقوق بشر دفاع می‌کرد.

۱) «الف» و «ب» ۲) «ب» و «د» ۳) «ج» و «ب» ۴) «الف» و «د»

۹۴- **نهایی** کدام گزینه درباره اقدامات نخستین پادشاه قاجار (۱۱۷۴-۱۱۷۵ش)، درست است؟

۱) سال‌های نخست حکومت او به سرکوب شورش‌های داخلی و تحکیم پادشاهی در خاندان قاجار گذشت.

۲) در دوران حکومت او نفوذ دولت‌های روسیه و انگلستان در ایران افزایش یافت.

۳) با سرکوب طغیان حاکم گرجستان، تهران را پایتخت خود قرار داد.

۴) در لشکرکشی به قفقاز به منظور برقراری نظم و امنیت، توسط همراهانش به قتل رسید.

۹۵- **نهایی** کدام گزینه در ارتباط با قراردادها و معاهده‌های منعقد شده با کشورهای خارجی در دوره قاجار درست است؟

۱) انگلستان با تحمیل معاهده پاریس به حکومت قاجار، مناطقی از سیستان و بلوچستان را از ایران جدا و ضمیمه هندوستان کرد.

۲) در دوران محمدشاه، انگلیسی‌ها در رقابتی تنگاتنگ با روس‌ها، موفق شدند امتیاز بانک شاهنشاهی را از ایران دریافت کنند.

۳) عهدنامه‌های فنین کنشتاین در نتیجه نیاز ایران به متحد در جنگ با روسیه، در دوره فتحعلی‌شاه بین ایران و فرانسه منعقد شد.

۴) ایران و عثمانی برای مقابله با نفوذ انگلیس و روسیه، قراردادی موسوم به اتحاد اسلام را منعقد کردند.



تاریخ (۱)

در این بخش، از میان سؤالات تاریخ (۱) و تاریخ (۲) می‌توانید یک مجموعه را انتخاب کنید. می‌توانید به سؤال‌های ۹۶ تا ۱۰۰ «یا» به سؤال‌های ۱۰۱ تا ۱۰۵ پاسخ دهید. وقت پیشنهادی: ۵ دقیقه

فصل سوم:

ایران در عصر باستان
(درس‌های ۷ تا ۹)
صفحه‌های ۶۱ تا ۸۹

۹۶- کدام مورد دربارهٔ دوران سلسله‌های پیشدادیان و کیانیان، درست است؟

الف) امروزه این دوران به عنوان دورهٔ اساطیری تاریخ ایران شناخته می‌شود.

ب) نوشته‌های تاریخی دربارهٔ این دوران ترکیبی از افسانه و واقعیت بود.

ج) نوشته‌های مربوط به این دوران آمیخته با افسانه‌های کهن بود.

د) نوشته‌های تاریخی دربارهٔ این دوران بسیار کم و محدود به بعضی اسامی است.

(۱) «الف» - «ج» (۲) «ب» - «ج» (۳) «الف» - «د» (۴) «ب» - «د»

۹۷- در پیدایش هریک از موارد زیر، چه عاملی تأثیر بسزایی داشته است؟

الف) متحد شدن حاکمان کوچک و مستقل ایلامی و تأسیس پادشاهی ایلام

ب) به‌دست آمدن ظروف سفالی ساده با نقش‌های متنوع از سکونتگاه‌های باستانی ایران

ج) شکل‌گیری تمدن‌های نخستین و سیر رویدادها و تحولات تاریخی در سرزمین‌های مختلف

د) شکل‌گیری نخستین سکونتگاه‌ها در غرب و سایر نواحی ایران

(۱) لشکرکشی‌های پیاپی فرمانروایان سرزمین‌های همسایهٔ ایلام - اختراع چرخ سفالگری - عوامل جغرافیایی - رونق دامداری و کشاورزی

(۲) هجوم اقوام آکدی و اموری - مهارت در فن سفالگری - رونق دادوستد میان روستاها - یکجانشینی و ایجاد سکونتگاه‌های دائم

(۳) به‌دست آوردن منابع طبیعی همسایگان - اختراع ابزارهای پیشرفته - عوامل طبیعی - ایجاد سکونتگاه‌های دائم

(۴) وفور منابع طبیعی - مهارت در ابزارسازی - هجوم‌ها و مهاجرت‌ها - دادوستد با نواحی اطراف

۹۸- کدام گزینه در خصوص دین و اعتقادات ایلامیان، درست است؟

(۱) در کاوش‌های باستان‌شناسی شوش، پیکره‌های گلی فراوانی که به «الیه» معروف‌اند، کشف شده است که نشان می‌دهد عقیده به این الهه‌ها در ایران فراگیر بوده است.

(۲) نقوش و پیکره‌های برجای مانده از دورهٔ ایلامی نشان می‌دهد که زنان در امور اجتماعی و اقتصادی و مراسم سیاسی و دینی حضور چشمگیری داشته‌اند.

(۳) ایلامیان الهه‌های مادر را به‌عنوان خدایان می‌پرستیدند و برای آنان، معابدی ساخته بودند.

(۴) الهه‌های مادر بسیار مقدس بودند و مقام رفیعی در سلسله مراتب خدایان ایلامی داشتند و معبد چغازنبیل ستایشگاه این خدایان محسوب می‌شد.

۹۹- کدام مورد در ارتباط با مؤسس سلسلهٔ هخامنشیان، نادرست است؟

(۱) وی یکی از نوادگان هخامنش بود که در انشان حکومت می‌کرد.

(۲) او مدتی پس از به قدرت رسیدن تمامی آسیای صغیر را تصرف کرد.

(۳) وی تمامی بین‌النهرین و سرزمین سوریه را به قلمرو خود افزود.

(۴) او مصر را که کشوری ثروتمند بود، فتح کرد و به قلمرو خود اضافه نمود.

۱۰۰- مؤلفان کتاب درسی تاریخ (۱)، به گزارش‌های مورخان یونان دربارهٔ ابعاد کدام‌یک از موارد زیر، به دیدهٔ تردید نگریسته‌اند؟

الف) به آتش کشیدن شهر سارد توسط ساکنان یونانی‌نشین شهر میلئوس (مَلَطِیَه)

ب) حملهٔ سریع و جنگ تن به تن سرداران آتنی علیه سربازان پارسی در ماراثن

ج) نبرد دریایی سربازان خشایارشا هخامنشی و یونانی‌ها در تنگهٔ سالامیس

د) تأثیرگذاری هخامنشیان بر روابط دولت - شهرهای یونانی به خصوص در جریان جنگ‌های پلوپونزی

(۱) «ب» - «د» (۲) «ب» - «ج» (۳) «الف» - «ب» (۴) «ج» - «د»



تاریخ (۲)

اگر به سؤال‌های ۹۶ تا ۱۰۰ پاسخ نداده‌اید، می‌توانید به سؤال‌های ۱۰۱ تا ۱۰۵ پاسخ دهید.

فصل دوم: ظهور اسلام
فصل سوم: ایران؛ از ورود اسلام
تا پایان صفویه
(درس‌های ۷ تا ۹)
صفحه‌های ۶۶ تا ۱۰۰

۱۰۱- در کدام مورد، مقایسه‌ی درستی میان نظام اداری عباسیان (۱) و نظام اداری امویان (۲)، صورت گرفته است؟
(۱) در (۲)، دیوان جند توسط هرمزان در مدینه و در (۱) تشکیلات و نهادهای اداری توسط حکام محلی اداره می‌شد.
(۲) هر دو با الگو گرفتن از دوره‌ی ساسانیان به وجود آمدند و وزیر در رأس تشکیلات دیوانی آنان قرار گرفت.
(۳) هر دو سررشته‌های در تشکیلات اداری و امور کشورداری نداشتند.
(۴) روش (۱) ساده و فاقد تشکیلات و سلسله‌مراتب گسترده و روش (۲) مبتنی بر حفظ تشکیلات و نهادهای اداری سرزمین‌های فتح شده بود.

۱۰۲- کدام موارد در ارتباط با «خلافت فاطمیان» صحیح می‌باشند؟

الف) علت علاقه‌ی اسماعیلیان به فلسفه و کلام، عقل‌گرا بودنشان بود.

ب) اهل تسنن در اکثر دوره‌ی خلافت فاطمیان با محدودیت روبه‌رو بودند و نمی‌توانستند آزادانه به زندگی اجتماعی بپردازند.

پ) مسجد جامع ازهر و جامع اقرم در قاهره از شاهکارهای معماری عصر فاطمیان می‌باشند.

ت) خلافت فاطمیان از اواخر دوره‌ی مستنصر دچار زوال شد و با حملات پی‌درپی غزنویان دچار تضعیف بیشتری شد و سرانجام به دست صلاح‌الدین ایوبی منقرض شد.

(۱) «الف» و «ت» (۲) «ب» و «ت» (۳) «پ» و «الف» (۴) «پ» و «ب»

۱۰۳- کدام‌یک از گزاره‌های زیر نادرست ذکر شده است؟

الف) جنگ قادسیه قبل از جنگ نهاوند، میان اعراب مسلمان و سپاه ساسانیان رخ داد ولی برخلاف جنگ جسر، سپاه ساسانیان از اعراب شکست خورد و عظمت قدرت ساسانیان در چشم آنان فروریخت.

ب) پس از فتح ایران، اداره‌ی امور دیوانی، مانند گذشته در اختیار ایرانیان باقی ماند چراکه اعراب در کشورداری، تجربه‌ی چندانی نداشتند و در اداره‌ی امور شهرها و روستاها دخالتی نمی‌کردند مگر زمانی که نافرمانی صورت می‌گرفت.

پ) خسروانوشیروان از جمله پادشاهانی بود که توسط حضرت محمد به اسلام دعوت شد اما دعوت ایشان را نپذیرفت و به حاکم ایرانی یمن دستور داد که به حجاز برود و آن حضرت را دستگیر و روانه‌ی پایتخت کند.

ت) بعد از جنگ نهاوند، در برخی از شهرها و مناطق ایران مانند همدان، ری، فارس و به ویژه شهر استخر خاستگاه خاندان ساسانی، بر اعراب شورش کردند اما به دلیل فقدان هماهنگی میان آن‌ها، توسط اعراب سرکوب شدند.

(۱) «ب» - «ت» (۲) «پ» - «الف» (۳) «ب» - «الف» (۴) «پ» - «ت»

۱۰۴- کدام گزینه درباره‌ی سلسله‌های ایرانی مسلمان قرن سوم تا پنجم نادرست است؟

(۱) زمینه‌ی شکل‌گیری سلسله‌های ایرانی و در پی آن تغییر اوضاع سیاسی ایران در قرن‌های سوم و چهارم، در دو قرن نخست هجری از طریق فعالیت‌ها و مبارزات سیاسی، اجتماعی و فرهنگی ایرانیان فراهم شد.

(۲) سلسله‌های طاهریان و سامانیان، ریشه در خاندان‌های کهنی داشتند که در سده‌های نخستین هجری نقش مهمی را از طریق مشارکت محلی و انتقال و حفظ فرهنگ ایرانی از دوره‌ی باستان به دوره‌ی اسلامی ایفا نمودند.

(۳) احمد یکی از مؤسسان حکومت آل‌بویه، با مشاهده‌ی اوضاع نابسامان خلافت، بغداد را تسخیر کرد و علی‌رغم تحت سلطه داشتن خلافت عباسی، آن را از بین نبرد و حرمت و شأن خلافت را نگه داشت و چنین وانمود می‌کرد که تابع خلیفه است.

(۴) در فاصله‌ی سده‌های سوم تا پنجم شاهد رونق گرفتن فعالیت‌های اقتصادی هستیم به طوری که شهر و شهرنشینی گسترش یافت و به واسطه‌ی چنین گسترشی، کشاورزی، تجارت و صنعت رشد یافت.

۱۰۵- کدام‌یک از عوامل زیر، سبب ایفای نقش مؤثر ایرانیان در تحولات علمی و فکری سده‌های نخستین هجری شد؟ آزمون وی ای پی

الف) استفاده از تجربیات و نهادهای آموزشی دوره‌ی باستان

ب) جایگزینی مساجد در برخی از شهرها با مدارس علوم پزشکی

ج) حمایت و اعطای امتیاز به اندیشمندان مسلمان نسبت به سایرین

د) روی کار آمدن امیران و وزیران فرهنگ‌پرور سلسله‌های سامانیان و آل‌بویه

(۱) «ب» - «د» (۲) «الف» - «ج» (۳) «الف» - «د» (۴) «ج» - «د»



جغرافیا (۳)

پاسخ‌گویی به سؤال‌های این درس برای همه دانش‌آموزان اجباری است.

وقت پیشنهادی: ۵ دقیقه

درس دوم: مدیریت شهر

و روستا
(تا پایان مدیریت روستاها)
صفحه‌های ۲۱ تا ۳۱

۱۰۶- کدامیک از موارد زیر، دربارهٔ مسکن که امروزه از نیازها و مسائل شهرها است، درست بیان شده است؟
الف) در شهرهایی که با تمرکز زیاد جمعیت یا مهاجرت گسترده روبه‌رو هستند، مسکن کافی و مناسب وجود ندارد، پس چگونگی و شدت مسئله مسکن در شهرهای مختلف، متفاوت است.
ب) فقیران شهری به علت اختلاف طبقاتی شدید، رعایت نشدن عدالت اجتماعی در توزیع درآمدها و بی‌توجهی حکومت‌ها به حمایت‌های تأمین اجتماعی، پول کافی فقط برای خرید مسکن ندارند.
پ) یکی از نتایج مشکل مسکن، شکل‌گیری اسکان غیررسمی یا غیرقانونی در اطراف شهرهای بزرگ است که جلوه‌هایی از این پدیده، حاشیه‌نشینی و زاغه‌نشینی می‌باشند.
ت) زاغه‌نشینی، علاوه بر نقاط مختلف شهر، ممکن است در حاشیهٔ شهر به‌وجود بیاید. برای مثال می‌توان به شهر مانیل در کشور فیلیپین اشاره نمود که در آن، زاغه‌ها در حاشیهٔ شهر پراکنده‌اند.

۱) «الف» - «پ» ۲) «الف» - «ت» ۳) «ب» - «ت» ۴) «ب» - «پ»

۱۰۷- کدام گزینه مطابق با عبارت زیر، تدوین و تنظیم شده است؟
«مهاجرانی که از روستاها و شهرهای کوچک به شهرهای بزرگ مهاجرت می‌کنند و به کارهایی مانند کارگری موقتی و روزمزد یا خدمتکاری در رستوران‌ها مشغول می‌شوند.»

- ۱) برای مقابله با آسیب‌های شهری باید نخست علل و ریشه‌های آسیب مانند فقر و بیکاری شناسایی شود.
- ۲) فرصت‌های شغلی در شهر محدود است، و آن‌ها عمدتاً کارگر ساده و فاقد مهارت و تخصص هستند.
- ۳) از جمله راهکارهای به‌کار گرفته شده برای حل این مشکل، آموزش عمومی و برگزاری کارگاه‌های آموزشی است.
- ۴) این آسیب که به‌عنوان وندالیسم شهری شناخته می‌شود باعث گسترش انحرافات و کجروی‌های اجتماعی می‌شود.

۱۰۸- **نهایی** به‌ترتیب هر عبارت زیر مربوط به کدامیک از نیازها و مسائل شهرهای امروز است؟
- در اصفهان با ارائهٔ الگوهای مصرف آب و برق، مصرف آب و برق کاهش یافته است.
- چراغ‌های شهر آمستردام طوری طراحی شده‌اند که با توجه به میزان رفت و آمد در خیابان‌ها، نورشان کم و زیاد می‌شود.
- نیمکت و صفحهٔ خورشیدی تأمین‌کنندهٔ نیروی برق، در خیابان‌های ژاپن نصب شده است.

- ۱) محیط‌زیست شهری - هوشمندسازی شهر - مبلمان شهری
- ۲) محیط‌زیست شهری - مبلمان شهری - هوشمندسازی شهر
- ۳) هوشمندسازی شهر - مبلمان شهری - محیط‌زیست شهری
- ۴) مبلمان شهری - هوشمندسازی شهر - محیط‌زیست شهری

۱۰۹- در شهر A، با جمعیت ۲۵۰ هزار نفر، مجموع فضاهای مسکونی ۵ میلیون متر مربع است، اما در شهر B با جمعیت ۵۰۰ هزار نفر، ۶ میلیون متر مربع از اراضی شهری به کاربری مسکونی اختصاص دارند. اگر سرانهٔ مسکونی استاندارد، ۱۵ متر مربع به ازای هر نفر باشد، چند مورد از نتیجه‌گیری‌های زیر در مقایسهٔ دو شهر A و B نادرست است؟

- الف) سرانهٔ مسکونی شهر A < سرانهٔ مسکونی شهر B
- ب) شهر A، از نظر فضای مسکونی، متراکم‌تر از استاندارد موجود است.
- پ) مطالعات کاربری زمین در شهر B، احتمالاً پیشنهاد می‌دهد که نسبت بیشتری از اراضی شهری به فضاهای غیرمسکونی اختصاص داده شود.

۱) صفر ۲) یک ۳) دو ۴) سه

۱۱۰- کدامیک از گزاره‌های زیر، دربارهٔ روستاها و مدیریت آن، درست است؟
الف) اگر ما به مناطق روستایی بی‌توجهی کنیم و این مناطق خالی بشوند، باعث می‌شود که مشکلات در مناطق شهری افزایش یابد، پس باید به صورت هماهنگ به بالا بردن کیفیت زندگی در هر دو توجه شود.
ب) در قدیم، توسعهٔ کشاورزی مهم‌ترین عامل توسعهٔ روستایی محسوب می‌شد، اما امروزه توسعهٔ روستایی صرفاً محدود به این موارد نیست بلکه به همهٔ جنبه‌های اجتماعی و فرهنگی و محیط زیستی اهمیت داده می‌شود.
پ) بر اساس گزارش فائو بیش از پنجاه درصد فقر در جهان به نواحی روستایی مرتبط می‌شود و علاوه بر آن، بیش از پنجاه درصد فقیران کشورهای آسیا و آفریقا و آمریکای لاتین در نواحی روستایی زندگی می‌کنند.
ت) روستاییان عمدتاً به درآمد حاصل از کشاورزی و دامداری وابسته‌اند ولی این درآمد فصلی و ناکافی است و در برخی زمین‌ها میزان تولید پایین می‌باشد و در حد رفع نیازهای داخلی روستاهاست.

۱) «پ» - «الف» ۲) «ب» - «ت» ۳) «پ» - «ت» ۴) «ب» - «الف»



جغرافیای ایران

در این بخش، از میان سوالات جغرافیای ایران و جغرافیا (۲) می‌توانید یک مجموعه را انتخاب کنید. می‌توانید به سؤال‌های ۱۱۱ تا ۱۱۵ «یا» به سؤال‌های ۱۱۶ تا ۱۲۰ پاسخ دهید. وقت پیشنهادی: ۵ دقیقه

فصل دوم: جغرافیای طبیعی ایران
(درس‌های ۵ و ۶)
صفحه‌های ۳۳ تا ۶۰

۱۱۱- شکل مقابل به کدام یک از عوامل مؤثر بر آب و هوای ایران اشاره می‌کند و زاویه تابش خورشید در حدفاصل ۲۵ تا ۳۰ درجه شمالی چگونه است؟

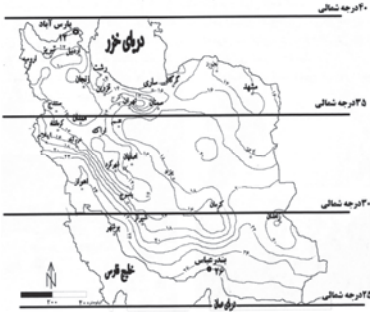

- (۱) میزان ارتفاع و جهت کوهستان‌ها - نزدیک به عمود مانند پارس آباد مغان
- (۲) ورود توده‌های هوا - مایل تر مانند شهرکرد
- (۳) دوری و نزدیکی به دریا - مایل تر مانند هرمزگان
- (۴) موقعیت جغرافیایی - نزدیک به عمود مانند سیستان و بلوچستان

۱۱۲- کدام گزینه، عبارت زیر را به درستی تکمیل می‌کند؟

« توده هوای سودانی و توده هوای مرطوب موسمی ».

- (۱) به ترتیب باعث کاهش مقدار بارندگی و افزایش مقدار بارندگی در نواحی مختلف کشور می‌شوند.
- (۲) به طور مشترک در دوره گرم سال وارد کشور شده و موجب افزایش رطوبت در کشورمان می‌شوند.
- (۳) به ترتیب در فصل سرد سال از دریای سرخ و در فصل گرم سال از اقیانوس هند وارد کشورمان می‌شوند.
- (۴) به طور مشترک در دوره سرد سال به کشورمان نفوذ می‌کنند و هردو باعث افزایش میزان بارندگی می‌شوند.

۱۱۳- کدام شکل، درباره ویژگی انواع آب و هوای ایران درست ترسیم شده است؟

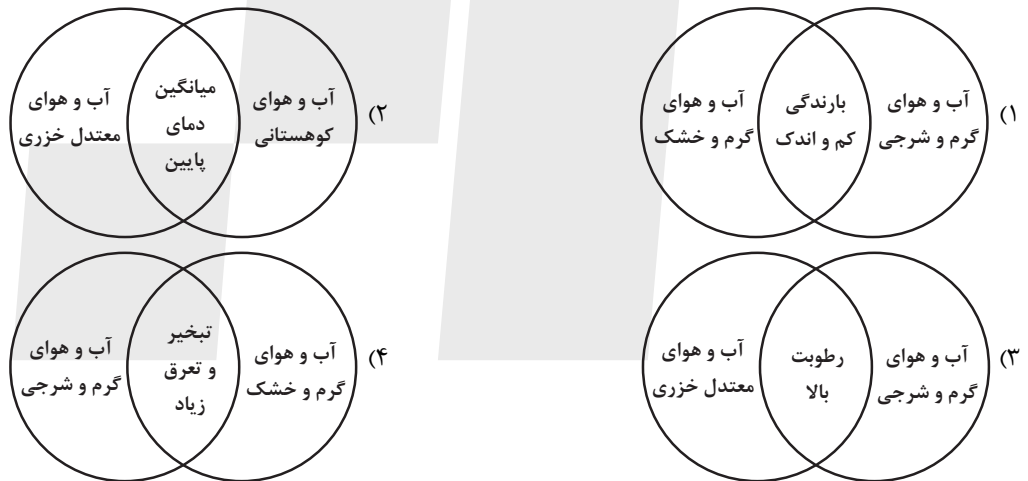

۱۱۴- در کدام گزینه هر دو عبارت درست بیان شده است؟

- (۱) در ایران بیشتر بارش‌ها در اوایل فصل پاییز تا اواخر فصل بهار می‌بارد - کانون‌های آبرگیری که بیش از ۵۰۰ میلی‌متر و در حداقل ۸ ماه از سال بارش داشته باشند، کانون دائمی نامیده می‌شوند.
- (۲) با توجه به ناهمواری‌ها و جهت آن‌ها، هرچه از غرب به سمت شرق کشور برویم مقدار آب رودها کمتر می‌شود - در مناطق مرتفع کوهستانی، مکان‌هایی وجود دارد که سرچشمه رودهای متعددی هستند، به این مکان‌ها حوضه آبریز می‌گویند.
- (۳) کانون‌های آبرگیر اتفاقی، موقت هستند - اگر رودهایی که از کوهستان‌های بلند و برف‌گیر تغذیه می‌شوند در نواحی مرطوب جریان یابند، مقدار آب آن‌ها بیشتر خواهد بود.
- (۴) حوضه آبریز دریای خزر نوعی حوضه آبریز داخلی است - رودهایی که از کانون‌های آبرگیر سرچشمه می‌گیرند، در یک جهت واحد جریان می‌یابند.

۱۱۵- با توجه به مشخصات خلیج فارس، دریای خزر و عمان، کدام گزینه به درستی تدوین شده است؟

- (۱) دریای خزر و دریای عمان به ترتیب دارای انواع ماهیان خاویاری و مهم‌ترین مراکز صید و پرورش ماهی و مروارید هستند.
- (۲) خلیج فارس و دریای عمان هر دو شرایط مناسبی برای مشاغل صیادی و پرورش میگو را دارند و از مهم‌ترین مناطق استراتژیک جهان به شمار می‌روند.
- (۳) دریای خزر و خلیج فارس به طور مشترک دارای موقعیت نسبی دسترسی به منابع نفت و گاز هستند که از جمله دلایل اهمیت اقتصادی و تجاری آن‌ها محسوب می‌شود.
- (۴) دریای عمان و خلیج فارس هر دو به طور مشترک دارای مراکز صیادی و پرورش میگو هستند و امکان حمل و نقل کالا و مسافر از طریق راه‌های دریایی را دارند.



فصل دوم: نواحی طبیعی
فصل سوم: نواحی انسانی
(درس‌های ۵ و ۶)
صفحه‌های ۵۳ تا ۸۲

اگر به سؤال‌های ۱۱۱ تا ۱۱۵ پاسخ نداده‌اید، می‌توانید به سؤال‌های ۱۱۶ تا ۱۲۰ پاسخ دهید.

جغرافیا (۲)

۱۱۶- اگر تصویر زیر به‌طور کلی، نمایش یک «زیست‌بوم (بیوم)» باشد، کدام‌یک از گزینه‌های زیر، نادرست تدوین شده است؟

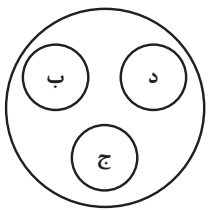

- (۱) «ب» شامل دو بخش زنده و غیرزنده است که در بخش موجودات زنده، چندین نوع تولیدکننده و چندین نوع مصرف‌کننده دیده می‌شود.
- (۲) «ب» و «د» درون این زیست‌بوم قرار گرفته‌اند، زیرا از لحاظ انواع گونه‌های گیاهی و جانوری، میان آن‌ها مشابهت وجود دارد.
- (۳) در مطالعات جغرافیای زیستی، اجزای «ب»، «ج» و «د» هر کدام می‌توانند نمایش‌دهنده یک بوم سازگان (اکوسیستم) باشند.
- (۴) «ج» می‌تواند نمایش یک جنگل، چمنزار یا دریاچه باشد که خود، مجموعه‌ای از موجودات زنده متعدد در تعامل با محیط است.

۱۱۷- کدام مورد در ارتباط با راهکارهای بیابان‌زدایی نمی‌باشد؟

- (۱) مقابله با چرای بی‌رویه دام‌ها
- (۲) مالچ‌پاشی روی ماسه‌ها
- (۳) کاشتن بانه و افاقیا
- (۴) کاشت آموفیلا روی تپه‌های ماسه‌ای

۱۱۸- کدام گزینه، موارد «الف»، «ب» و «ج» تصویر زیر را به‌ترتیب، کامل می‌کند؟

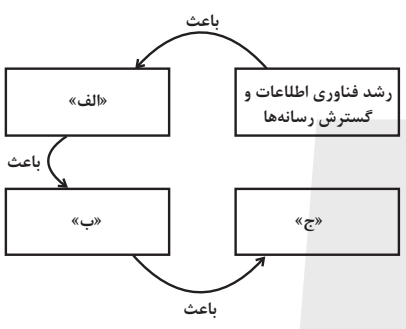

- (۱) غلبه بیشتر برخی زبان‌ها در جهان - تجارت و مهاجرت مردم از یک ناحیه به ناحیه دیگر - گسترش زبان انگلیسی در جهان
- (۲) گسترش خانواده‌های زبانی در بین کشورها - گسترش استفاده از زبان انگلیسی - مهاجرت مردم از یک ناحیه به ناحیه دیگر
- (۳) کاهش تعداد سخنگو در برخی زبان‌ها - افزایش تعداد خانواده‌های زبانی - مهاجرت مردم از یک ناحیه به ناحیه دیگر
- (۴) نابودی برخی زبان‌های بومی و محلی در نواحی مختلف جهان - تلاش کشورها به منظور حفظ زبان بومی و محلی خود - پابرجا ماندن هویت فرهنگی

۱۱۹- کدام مورد درباره نقشه پراکندگی ادیان عمده جهان، براساس موارد «الف» و «ب» درست است؟

الف) ادیان مبتنی بر یکتاپرستی
ب) ادیان مبتنی بر پرستش غیرخدای یگانه

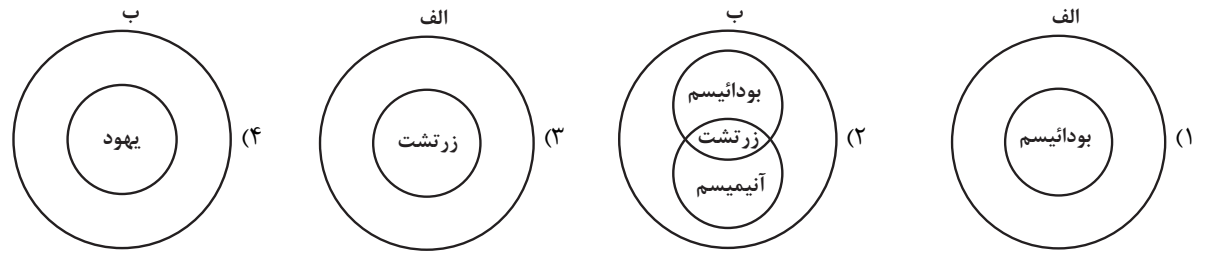

۱۲۰- کدام گزینه، با پدیده «پخش یا انتشار» ارتباط بیشتری دارد؟

- (۱) زبان، عنصر اصلی گسترش یک فرهنگ است؛ زیرا انسان‌ها از طریق آن، اطلاعات، تجربه‌ها، ارزش‌ها و آداب و رسوم خود را به دیگران و به نسل بعدی منتقل می‌کنند.
- (۲) وقتی اروپاییان با پیشرفت در دریانوردی، سرزمین‌های نو را کشف کردند، در آمریکای شمالی، استرالیا و نیوزیلند زبان انگلیسی گسترش یافت.
- (۳) برنامه‌ریزی یا تصمیم‌های یک دولت برای ایجاد ناحیه گردشگری و پارک‌های ملی یا صنعتی، می‌تواند موجب حفظ، تغییر یا تخریب نواحی طبیعی و انسانی شود.
- (۴) انسان‌ها برای زندگی و بهره‌برداری از محیط طبیعی، از شیوه‌ها و ابزارهای متفاوتی استفاده می‌کنند و در نتیجه، نواحی مختلفی را پدید می‌آورند.



فلسفه دوازدهم

باسخ گویی به سؤال های این درس برای همه دانش آموزان اجباری است.
وقت پیشنهادی: ۱۰ دقیقه

جهان ممکنات
جهان علی و معلولی
صفحه های ۲۱ تا ۲۸

۱۲۱- **نهایی** کدام پرسش با پیشرفت علم همچنان باقی نمی ماند؟

- (۱) آیا جهان آغاز و شروعی داشته و یا همیشه بوده است؟
(۲) جهان از نظر زمان و مکان متناهی است یا نامتناهی؟
(۳) آیا موجودات جهان به جای اینکه باشند می توانستند نباشند؟
(۴) آیا جهان از ذرات اتم تشکیل شده است یا از ذراتی دیگر؟

۱۲۲- در فلسفه مقصود از ضروری بودن یک قضیه چیست؟

- (۱) این که از نظر علمی امکان نادرستی اش منتفی باشد.
(۲) هنگامی که نتوان نقیض یک قضیه را همواره صادق دانست، آن قضیه ضروری خواهد بود.
(۳) همواره درست بودن آن قضیه است به این معنا که انسان نمی تواند آن را نقض کند.
(۴) وقتی در هر وضعیت ممکن، یک قضیه صادق باشد، آن قضیه ضروری است.

۱۲۳- کدام گزینه از جمله ویژگی های قضایای وجوبی است؟

- (۱) محمول آن ها مندرج در ذات موضوعشان می باشد.
(۲) نقیض این قضایا نیز در کاذب بودن، ضروری اند.
(۳) اثبات و حمل کردن محمولشان بر موضوع، بی نیاز از دلیل است.
(۴) عقل ضرورتاً آن را خواهد پذیرفت اما از پذیرش نقیضشان نیز ابایی ندارد.

۱۲۴- نسبت کدام گزینه با محمول «وجود» با سایر گزینه ها متفاوت است؟

- (۱) شریک باری (۲) دریای حیوه (۳) زرافه دوپا (۴) سیاره مریخ

۱۲۵- **نهایی** کدام یک از عبارات زیر درباره علت درست نمی باشد؟

- (۱) رابطه علیت تا قبل از آن قابل فرض نیست.
(۲) تا علت نباشد، معلولش به وجود نمی آید.
(۳) وجودش را که بگیرد، معلول هم معدوم می شود.
(۴) علت چیزی است که به چیزهای مختلف وجود می بخشد.



۱۲۶- از نظر فلاسفه مسلمان، کشف علل امور طبیعی، از چه طریقی صورت می‌گیرد و کدام اصل فلسفی، موجب می‌شود که کودک با شنیدن صدایی،

دریابد که این صدا خود به خود به وجود نیامده است؟

- (۱) حس و تجربه - مغایرت وجود و ماهیت
 (۲) عقل محض - مغایرت وجود و ماهیت
 (۳) حس و تجربه - امتناع اجتماع نقیضین
 (۴) عقل محض - امتناع اجتماع نقیضین

۱۲۷- **نهایی** کدام گزینه درست است؟

- (۱) در حصول اصل علیت، نظر دکارت و فلاسفه مسلمان با هم مطابق است.
 (۲) این‌که علیت وهمی برخاسته از نوعی تداعی ذهنی است، عقیده فیلسوفی تجربه‌گرا است.
 (۳) از نظر فیلسوفان مسلمان، پایه و اساس هر تجربه‌ای، محصول تجربه است.
 (۴) «محال بودن اجتماع وجود یک چیز با عدم آن، در آن واحد، اصلی فطریست» می‌تواند عقیده هیوم باشد.

۱۲۸- ضرب‌المثل «گندم از گندم برآید جو ز جو» با کدام‌یک از گزینه‌های زیر بیشترین ارتباط را دارد؟

- (۱) اصل ضرورت
 (۲) اصل سنخیت
 (۳) اصل علیت
 (۴) اصل واقعی بودن

۱۲۹- هریک از فرضیات «رفع گرسنگی و پرشدن معده با ورزش» و «نباریدن برف در عین فراهم‌شدن تمام عوامل لازم»، به ترتیب ناقض کدام‌یک از اصول

عقلی است؟

- (۱) وجوب علی و معلولی - سنخیت علت و معلول
 (۲) سنخیت علت و معلول - سنخیت علت و معلول
 (۳) وجوب علی و معلولی - وجوب علی و معلولی
 (۴) سنخیت علت و معلول - وجوب علی و معلولی

۱۳۰- در کدام مورد، نسبت میان موضوع و محمول در هر دو قضیه یکسان است؟

- (۱) آب مایعی بی‌رنگ است. - فعل کلمه‌ای است که انجام کاری را می‌رساند.
 (۲) چوب عایق است. - یکی از انواع ویروس‌ها، ویروس آنفولانزا است.
 (۳) کره زمین دارای آب است. - هر جسمی دارای مکان است.
 (۴) اکسیژن، از انواع گازها است. - فلز نوعی ماده است.

مفهوم و مصداق
صفحه‌های ۲۰ تا ۲۶

پاسخ‌گویی به سؤال‌های این درس برای همه دانش‌آموزان اجباری است.
وقت پیشنهادی: ۱۰ دقیقه

منطق

۱۳۱- درباره مفاهیم کلی و جزئی، کدام عبارت درست است؟

- (۱) مفهوم کلی صرفاً شامل افراد مختلف و متعدد می‌شود و فرض واحدالمصداق بودن برای آن، محال است.
- (۲) صفات مختص به یک فرد یا یک شی، مفهوم جزئی هستند؛ پس مصداق مفهوم جزئی کاملاً مشخص هستند.
- (۳) هرگاه مفهومی فقط یک فرد خارجی داشته باشد، اما ذهن بتواند افراد دیگری برای آن فرض کند، یک مفهوم کلی است.
- (۴) مصداق مفاهیم کلی، همواره واقعی و خارجی هستند و مفاهیم کلی قابلیت انطباق بر بیش از یک مورد را دارند.

۱۳۲- اگر دو مفهوم «الف» و «ب» را داشته باشیم به طوری که «الف» اعم از «ب» باشد، نسبت نقیض آن‌ها چگونه خواهد بود؟

- (۱) عموم و خصوص مطلق به طوری که غیر «ب» عام‌تر از غیر «الف» خواهد بود.
- (۲) عموم و خصوص مطلق به طوری که غیر «الف» عام‌تر از غیر «ب» خواهد بود.
- (۳) عموم و خصوص منوجه یا عموم و خصوص مطلق
- (۴) فقط عموم و خصوص منوجه

۱۳۳- مفهوم مشخص شده در کدام گزینه، کلی نیست؟

- (۱) پایتخت ایران اصفهان نیست.
- (۲) تنها فرزند این آقا دختر است.
- (۳) بلندترین قله ایران دماوند است.
- (۴) «کوه» نقطه ندارد.

۱۳۴- کدام یک از گزینه‌ها از نظر نسبت‌های چهارگانه با دیگر گزینه‌ها متمایز است؟

- (۱) «فرش - قرمز»
- (۲) «مرد - شاعر»
- (۳) «پا - انگشت»
- (۴) «کتاب - قطور»

۱۳۵- در عبارت زیر، کدام یک از نسبت‌های چهارگانه دیده نمی‌شود؟

«امیرعلی با کسب رتبه ۳۸ در کنکور سراسری، در رشته‌ای محبوب، یعنی رشته روان‌شناسی در دانشگاه تهران که معتبرترین دانشگاه کشور است

پذیرفته شد.»

(۱) تباین (۲) عموم و خصوص من‌وجه

(۳) فقط تساوی (۴) تساوی و عموم و خصوص مطلق

۱۳۶- کدام دسته از موارد زیر، از نظر کلی و جزئی بودن یکسان هستند؟

(۱) الله - ماه - دیو - امروز (۲) خورشید - ماه - مریخ - زمین

(۳) دبیر فلسفه آموزشگاه نقش نو - پدر من - ضامن آهو - خدا (۴) مرکز این شهر - کتاب اسرا - میدان آزادی - امانت

۱۳۷- اگر نسبت بین دو مفهوم کلی عموم و خصوص مطلق باشد و مفهوم خاص را نقیض کنیم آنگاه نسبت ... ایجاد می‌شود و اگر مفهومی در خارج دارای

افراد پرشمار باشد ... است، بر خلاف مفهوم ...

(۱) تباین - جزئی - انسان (۲) تباین - کلی - انسان

(۳) عموم و خصوص من‌وجه - کلی - سقراط (۴) عموم و خصوص من‌وجه - جزئی - نفس انسانی

۱۳۸- کدام یک می‌تواند بیانگر رابطه عموم و خصوص من‌وجه باشد؟

(۱) مفهومی که فقط بر یک چیز دلالت می‌کند و مصادیقی کلی‌تر که آن چیز را پوشش می‌دهد.

(۲) یکی اعم از دیگری و مصادیق خاص جدایی نیز دارد. از مون وی ای پی

(۳) هم نمی‌شود همه مصادیق را منطبق کرد، هم نمی‌توان همه را جدا از یکدیگر دانست.

(۴) شبیه به رابطه میان دو مفهوم «وسایل برقی - ساعت برقی نیما» است.

۱۳۹- نسبت مفهوم مذکور در کدام گزینه با مفهوم «دیوار»، همانند نسبت میان دو مفهوم «مدرسه» و «محل آموزش» است؟

(۱) دیوار چین (۲) پنجره (۳) آجر دیوار (۴) دیوار آجری

۱۴۰- در عبارت «الف ب است» به ترتیب در مورد کلی و یا جزئی بودن «الف» و «ب» چه می‌توان گفت؟

(۱) «الف» می‌تواند جزئی و یا کلی باشد، اما «ب» همواره کلی است.

(۲) «الف» همواره کلی است اما «ب» می‌تواند جزئی و یا کلی باشد.

(۳) «الف» و «ب» همواره کلی هستند.

(۴) «الف» و «ب» می‌توانند جزئی و یا کلی باشند.



فلسفه یازدهم

پاسخ‌گویی به سؤال‌های این درس برای همه دانش‌آموزان اجباری است.
وقت پیشنهادی: ۱۰ دقیقه

آغاز تاریخی فلسفه
صفحه‌های ۲۸ تا ۳۵

۱۴۱- کدام یک از گزینه‌های زیر می‌تواند عبارت را به صورت درست کامل کند؟

«زادگاه فلسفه یونانی ...»

- (۱) بخشی از سرزمین کشور یونان فعلی می‌باشد. (۲) واقع در مغرب آسیای کوچک است که ایونیا نامیده می‌شد.
- (۳) مکانی بود که همه فیلسوفان یونانی در آنجا زاده شدند. (۴) آتن پایتخت یونان می‌باشد.

۱۴۲- کدام عبارت درست است؟

- (۱) «توجه به حرکت به عنوان جمع امور متضاد» و «تأکید بر نقش عقل در درک سکون» به ترتیب مربوط به پارمنیدس و هراکلیتوس است.
- (۲) تالس، فیثاغورس و هراکلیتوس، آتن را نخستین کانون جهانی فلسفه کردند.
- (۳) نخستین فیلسوفی که به «شدن» توجه دقیق کرد، معتقد بود که با عقل می‌توان به لایه باطنی و حقیقی جهان رسید.
- (۴) واضع واژه «کیهان» برای نخستین بار در جهان، معتقد بود که عناصر اولی موجودات، سازنده اعداد و اصول آن هستند.

۱۴۳- کدام مورد درباره اولین اندیشه مشهور هراکلیتوس به درستی بیان شده است؟

- (۱) هیچ قاعده‌ای در جهان ثابت نیست.
- (۲) اکسیژن با بار مثبت و هیدروژن با بار منفی تشکیل دهنده آب هستند.
- (۳) حواس انسان مرتبه ظاهری جهان را که در تغییر و سیلان است نشان می‌دهد.
- (۴) ثبات قانون زندگی و قانون کائنات است.

۱۴۴- کدام گزینه در خصوص شروع فلسفه یا ادامه یافتن آن درست است؟

- (۱) فلسفه نقطه ابتدا و آغازی ندارد، ولی می‌توان براساس آثار تاریخی باقی‌مانده، گزارشی از دورترین اندیشه‌های فلسفی ارائه داد.
- (۲) دستاوردهای فلسفی بی‌گمان از ابتدا تاکنون مراحل رشد مداومی را از هر تمدنی به تمدن بعد از آن، پشت سر گذاشته‌اند.
- (۳) آثار مختص فلسفه بعضی تمدن‌ها به ما نرسیده است، ولی از همین آثار باقی‌مانده، استقرار فلسفه در همه تمدن‌ها معلوم است.
- (۴) براساس گزارش‌های تاریخی، می‌توان تمدن یونان را آغازگر فلسفه دانست، گرچه در حقیقت اولین تمدن‌ها هم فلسفه داشته‌اند.

۱۴۵- چرا سوفیست‌ها، نظرات دانشمندان نخستین را بیهوده می‌دانستند؟

- (۱) ارائه تفسیر درست از جهان از سوی این دانشمندان (۲) با افکار این دانشمندان نمی‌شد بر رقیب غالب شد.
- (۳) تعارض آراء بین سخن این اندیشمندان (۴) ترویج سیاست و سخنوری توسط این دانشمندان

۱۴۶- کدام یک از گزینه‌های زیر می‌تواند به تالس نسبت داده شود؟

- (۱) به دنبال این بود که جهان را چه کسی ساخته است.
- (۲) هیچ نوشته‌ای نداشت که بخواند به دست ما برسد.
- (۳) به جز خود آب همه چیز بی‌واسطه و باواسطه از آب ساخته شده است.
- (۴) بعد از سقراط نخستین فیلسوف یونان است.

۱۴۷- کدام یک از قضایای زیر از مقدمات استدلال پارمنیدس درباره «حقیقت واحد و ثابت و جاودان بودن هستی» است؟

- (۱) هرگاه چیزی به وجود آید، از وجود به وجود می‌آید نه از لاوجود.
- (۲) هرگاه چیزی به وجود آید، یا از وجود، به وجود می‌آید یا از لاوجود.
- (۳) اگر چیزی به وجود آید، نه از وجود، به وجود می‌آید و نه از لاوجود.
- (۴) اگر چیزی به وجود آید، هم از وجود، به وجود می‌آید و هم از لاوجود.

۱۴۸- کدام مورد بیانگر دیدگاه لائوتسه از حکمای قدیم است؟

- (۱) اولین گام در کسب معرفت، خودشناسی است.
- (۲) از آن موجود پابرجای بی‌جسم، نمی‌توان به آسانی اخبار کرد.
- (۳) تقویت فکر موجب انتخاب درست می‌شود.
- (۴) حرکت توهمی بیش نیست و همه چیز ثابت است.

۱۴۹- کدام عبارت بیان‌کننده اندیشه‌های فیثاغورس و پیروان او است؟

- (۱) نظم ریاضی در همه موجودات جریان دارد و جهان را فقط با دانش ریاضیات می‌توان شناخت.
- (۲) جهان ساختاری ریاضی دارد و مبادی اولیه موجودات، همان اصول شکل‌ها و عددها هستند.
- (۳) اصول ریاضیات درباره همه موجودات صادق است؛ زیرا عناصر اولی موجودات، سازنده اعداد هستند.
- (۴) اصول و مبادی اولیه جهان، سازنده اعداد و اصول اعدادند و اعداد، موجودات جهان را شکل داده‌اند.

۱۵۰- دلیل اصلی بی‌اعتمادی مردمان آتن در دوران سقراط در رابطه با علم و دانش کدام گزینه بود؟

- (۱) سخنان متفاوت و گاه متضاد فیلسوفان اولیه
- (۲) مغالطه‌های سوفیست‌ها
- (۳) تعارض میان سخنان سوفیست‌ها
- (۴) تأثیر مرگ سقراط در آن دوره



اقتصاد

باسخ گویی به سؤال‌های این درس برای همه دانش آموزان اجباری است.

وقت پیشنهادی: ۱۰ دقیقه

اصول انتخاب در کسب و کار
(درس سوم و چهارم)
صفحه‌های ۲۲ تا ۴۲

۱۵۱- یک واحد تولید کفش با ۱۰ نیروی کار، به شرح زیر فعالیت می‌کند. با توجه به درآمد و هزینه‌های آن، سود واقعی این واحد تولیدی چقدر است؟

الف: خرید مواد اولیه در هر ماه $\frac{1}{8}$ سرمایه فیزیکی

ب: دستمزد ماهیانه هر کارگر ۴ میلیون تومان

ج: هزینه آب، برق، گاز و اجاره ماهیانه، معادل ۲۵ درصد دستمزد کارگران در سال

د: سرمایه فیزیکی (تجهیزات تولید)، معادل ۸۰۰ میلیون تومان

ه: ماهیانه ۱۵۰۰ جفت کفش تولید و با قیمت ۶۰۰ هزار تومان فروخته می‌شود.

و: هزینه فرصت (هزینه پنهان) کارفرما برای شاغل شدن در یک شرکت مهندسی، ماهیانه ۲۰ میلیون تومان است.

(۲) ۷,۱۲۰,۰۰۰,۰۰۰

(۱) ۶,۶۴۰,۰۰۰,۰۰۰

(۴) ۶,۴۰۰,۰۰۰,۰۰۰

(۳) ۶,۸۸۰,۰۰۰,۰۰۰

۱۵۲- فردی با زمینی به ارزش ۵۰۰ میلیون تومان قصد دارد در یکی از موارد زیر سرمایه‌گذاری کند. انتخاب کدام مورد برای این فرد صرفه اقتصادی

خواهد داشت و هزینه فرصت این انتخاب چند میلیون تومان خواهد بود؟

- اجاره زمین به مبلغ ماهانه ۱۵ میلیون تومان

- فروش زمین و سپرده‌گذاری در بانک با سود سالانه ۱۸ درصد

- کشت ۳۰۰ کیلو محصول در زمین و فروش محصولات با سود هر کیلو ۵۰۰ هزار تومان

- راه‌اندازی یک کارگاه با سود ۸۰ درصد در دو سال با پول فروش زمین

(۲) اجاره زمین - ۱۵۰ میلیون تومان

(۱) سپرده‌گذاری در بانک - ۱۸۰ میلیون تومان

(۴) راه‌اندازی کارگاه - ۱۸۰ میلیون تومان

(۳) کشت محصول - ۲۰۰ میلیون تومان

محل انجام محاسبات



۱۵۳- مغازه فروش لوازم چرمی نیاز خود به کیف و کفش را با مبلغی معادل ۹۰ میلیون تومان تأمین کرده است با توجه به نمودار قید بودجه زیر به ترتیب

(از راست به چپ)

الف) هزینه فرصت مغازه فروش لوازم چرمی برای حرکت از نقطه «ب» به نقطه «الف» چند ریال است؟

ب) چه تعداد کیف در نقطه «ب» خریداری می‌شود؟

(قیمت هر عدد کیف ۲۰۰۰۰ تومان و قیمت هر جفت کفش ۲۵۰۰۰ تومان است.)

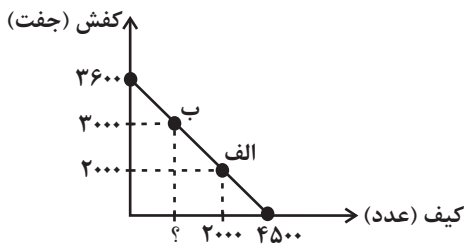

(۱) ۷۵۰ - ۲۵۰,۰۰۰,۰۰۰

(۲) ۷۵۰ - ۲۵,۰۰۰,۰۰۰

(۳) ۶۵۰ - ۲۵۰,۰۰۰,۰۰۰

(۴) ۶۵۰ - ۲۵,۰۰۰,۰۰۰

۱۵۴- با توجه به موقعیت زیر، این شخص کدام اشتباه رایج، در تصمیم‌گیری را انجام نداده است؟

«امین در تعطیلات پایان هفته به یک فروشگاه رفت تا دوستش را در خرید همراهی کند. او پس از اینکه متوجه شد اجناس فروشگاه در تخفیف هستند، تصمیم گرفت برای خودش یک پیراهن جدید خریداری کند. هنگام پرداخت، فهمید موجودی کارتش کافی نیست زیرا همیشه از بودجه‌ریزی ماهانه فرار کرده و این کار را وقت‌گیر می‌دانست، بنابراین مجبور شد مبلغ مورد نظر را از دوستش قرض بگیرد. امین پس از بازگشت به خانه و پوشیدن

پیراهن متوجه شد که سایز کوچکی را انتخاب کرده که اندازه‌اش نیست، در نتیجه به ناچار پیراهن را به برادر کوچکترش هدیه داد.»

(۲) اثرگذاری حقه‌های فروش

(۱) چسبیدن به وضعیت فعلی

(۴) بی‌صبری زیاد

(۳) توجه به هزینه‌های هدررفته

۱۵۵- عبارت زیر کدام مفهوم اقتصادی را به همراه دارد؟

«به دانشجویان دانشگاه فرهنگیان استان تهران در هفته دو روز سرویس ایاب و ذهاب دانشگاه به صورت رایگان تعلق می‌گیرد.»

(۲) ناکارایی

(۱) مرز امکانات تولید

(۴) هزینه فرصت اجتماع

(۳) کمیابی و مبادله

محل انجام محاسبات



۱۵۶- با توجه به منحنی مرز امکانات تولید زیر که مربوط به یک شرکت فرضی است که دو کالای A و B را تولید می‌کند:

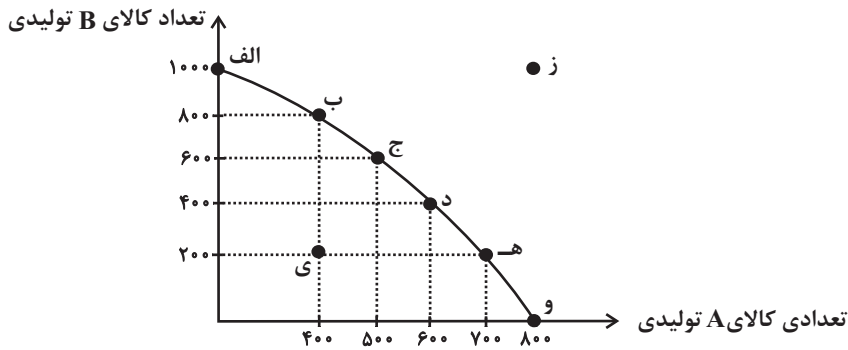

الف) در نقطه (ه) میزان تولید کالاها در مقایسه با نقطه (ب) چگونه است؟

ب) اگر نقطه تولید بنگاه نقطه (و) باشد و بنگاه تصمیم بگیرد میزان تولید کالای A را به میزان ۱۰۰ واحد کاهش دهد، آنگاه کدام گزینه در رابطه با این تصمیم درست است؟

ج) به ترتیب، تولید در کدام نقاط کارا، ناکارا و غیرقابل دستیابی است؟

د) کدام گزینه در خصوص هزینه فرصت انتقال از نقطه (د) به (ب)، صحیح است؟

۱) الف) میزان تولید کالای A، ۶۰۰ واحد کمتر است و میزان تولید کالای B، ۳۰۰ واحد بیشتر است. ب) ۳۰۰ واحد به تولید کالای B افزوده می‌شود. ج) ز - الف - ی - د) هزینه فرصت تولید ۴۰۰ واحد کالای B بیشتر، صرف‌نظر از تولید ۲۰۰ واحد کالای A است.

۲) الف) میزان تولید کالای A، ۳۰۰ واحد کمتر است و میزان تولید کالای B، ۶۰۰ واحد بیشتر است. ب) در طول مرز امکانات تولید به سمت چپ و بالا حرکت خواهیم کرد و به نقطه (د) منتقل خواهیم شد. ج) الف - ی - ز - د) هزینه فرصت تولید ۸۰۰ واحد کالای B بیشتر، صرف‌نظر از تولید ۶۰۰ واحد کالای A است.

۳) الف) میزان تولید کالای A، ۳۰۰ واحد بیشتر است و میزان تولید کالای B، ۶۰۰ واحد کمتر است. ب) هزینه فرصت این تصمیم ۱۰۰ واحد کالای A است که از تولید آن صرف‌نظر کرده‌ایم. ج) و - ی - ز - د) هزینه فرصت تولید ۴۰۰ واحد کالای B بیشتر، صرف‌نظر از تولید ۲۰۰ واحد کالای A است.

۴) الف) میزان تولید کالای A، ۳۰۰ واحد بیشتر است و میزان تولید کالای B، ۶۰۰ واحد کمتر است. ب) در این حالت تقاضای مشتریان برای کالای B افزایش یافته است. ج) ز - و - ی - د) هزینه فرصت تولید ۸۰۰ واحد کالای B بیشتر، صرف‌نظر از تولید ۶۰۰ واحد کالای A است.

۱۵۷- کدام گزاره جمله زیر را به درستی تکمیل می‌کند؟

«هنگامی که روی مرز کارایی قرار داریم، ...»

۱) این امکان وجود دارد که حداقل بیشتر از یک کالا تولید شود؛ بدون آنکه از تولید کالاهای دیگر کاسته شود.

۲) این نقاط با فرض ثابت ماندن منابع کشور، غیرقابل دستیابی هستند زیرا کشور منابع کافی برای تولید در این سطح را ندارد.

۳) اقتصاد از بیشترین منابعش استفاده نکرده است.

۴) بهتر شدن وضعیت ما، مستلزم بدتر شدن وضع دیگری خواهد شد.

محل انجام محاسبات



۱۵۸- نمودار زیر، منحنی مرز امکانات تولید یک شرکت را نشان می‌دهد که تنها دو کالای پنیر و روغن را تولید می‌کند. هر کدام از شرایط زیر به کدام یک

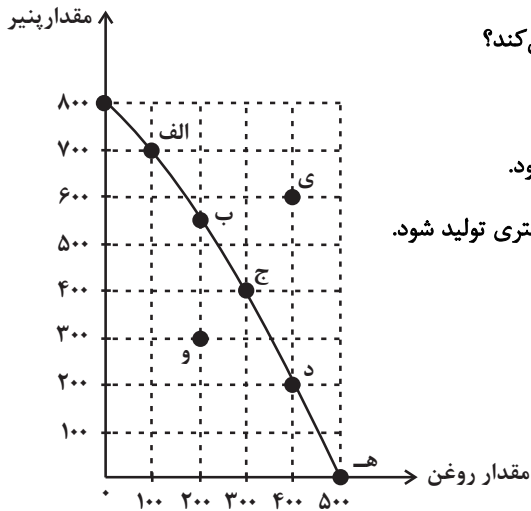

از موارد: انتقال مرز امکانات، جابه‌جا شدن در طول مرز امکانات یا بدون تغییر اشاره می‌کند؟

- تعداد کارگران تولیدکننده پنیر از طریق استخدام از بیرون شرکت افزایش می‌یابد.
- افزایش تقاضا برای روغن موجب شده است منابع به سمت تولید بیشتر روغن هدایت شود.
- منابع و مواد اولیه جدید این اجازه را به شرکت می‌دهند تا هر دو محصول، به مقدار بیشتری تولید شود.

- (۱) بدون تغییر - انتقال - انتقال
- (۲) جابه‌جا شدن - جابه‌جا شدن - انتقال
- (۳) انتقال - جابه‌جا شدن - انتقال
- (۴) انتقال - انتقال - بدون تغییر

۱۵۹- چند مورد از عبارات زیر در خصوص نمودار خط بودجه زیر درست است؟

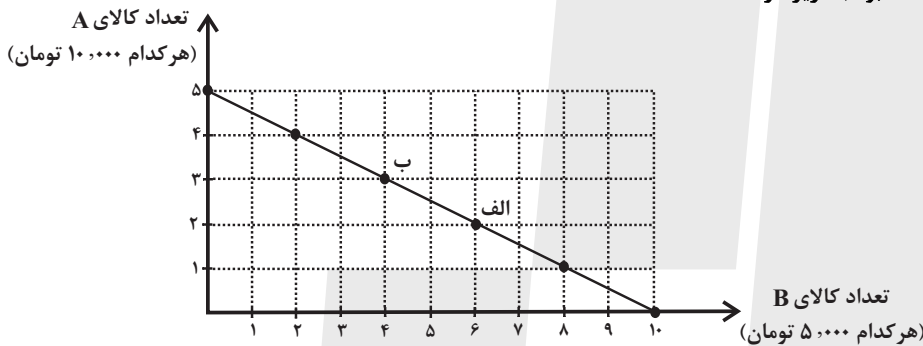

- (الف) میزان بودجه فرد برابر با ۲۵ هزار تومان است.
- (ب) هر نقطه بر روی نمودار خط بودجه، نشان دهنده مقدار کالای A و B است که با بودجه مشخص می‌توان خرید.
- (ج) در نقطه ب می‌توانیم ۲ واحد از کالای A و ۵ واحد از کالای B را خریداری کنیم.
- (د) در نقطه الف می‌توانیم ۳ واحد کالای A و ۷ واحد از کالای B را خریداری کنیم.
- (هـ) برای حرکت از نقطه ب به الف باید از خرید یک واحد کالای A صرف نظر کنیم تا بتوانیم دو واحد بیشتر از کالای B خریداری کنیم.
- (و) اگر فرد تمامی بودجه خود را به خرید کالای A اختصاص دهد، حداکثر می‌تواند ۱۰ واحد از این کالا را خریداری کند.
- (ی) اگر فرد تمامی بودجه خود را به خرید کالای B اختصاص دهد، حداکثر می‌تواند ۷ واحد از این کالا را خریداری کند.

- (۱) ۱
- (۲) ۲
- (۳) ۳
- (۴) ۴

۱۶۰- کدام گزینه، به ترتیب در رابطه با نقاط مشخص شده در الگوی مرز امکانات تولید، درست است؟

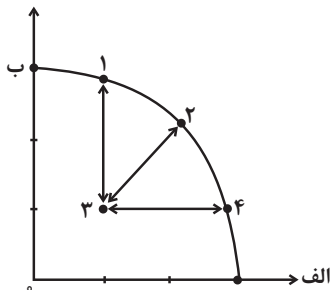

- (الف) تغییر مکان از نقطه ۳ به نقطه ۴
- (ب) تغییر وضعیت از نقطه ۴ به نقطه ۱
- (ج) تغییر مکان از نقطه ۲ به نقطه ۳
- (۱) این امکان وجود دارد که مقادیر بیشتری از کالای الف تولید شود، بدون آنکه از تولید کالای ب کاسته شود - متحمل هزینه فرصت می‌شود - ناکارایی منابع تولید
- (۲) ناکارایی منابع تولید - عوامل و منابع تولیدی در حالت کارا هستند - کارایی منابع تولید
- (۳) این امکان وجود دارد که مقادیر بیشتری از کالای الف تولید شود، بدون آنکه از تولید کالای ب کاسته شود - عوامل و منابع تولیدی در حالت کارا هستند - کارایی منابع تولید
- (۴) ناکارایی منابع تولید - متحمل هزینه فرصت می‌شود - ناکارایی منابع تولید

محل انجام محاسبات



کانون
فرهنگی
آموزش
قلم چی

کتاب‌های آیة انسانیت را



پیمانانای تهرین کنید

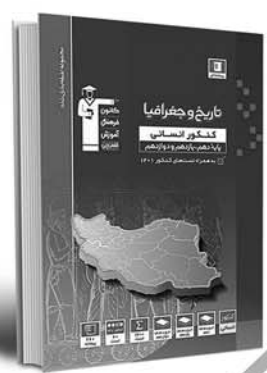
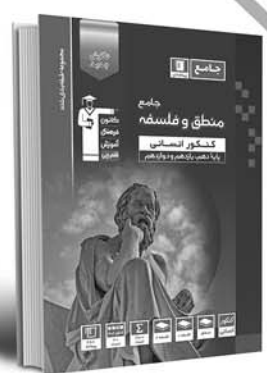

فلسفه
و
تاریخ
و
جغرافیا
و
ریاضی
و
آمار
و
عربی
و
اقتصاد
و
روانشناسی
و
علوم و فنون ادبی
و
جامعه‌شناسی



۸۴۵۱

www.kanoon.ir

www.kanoonbook.ir





دفترچه سؤال

آزمون هوش و استعداد
(دوره دوم)
۱۸ آبان

تعداد کل سؤالات آزمون: ۲۰
زمان پاسخ‌گویی: ۳۰ دقیقه

گروه فنی تولید

حمید لنجان‌زاده اصفهانی	مسئول آزمون
فاطمه راسخ، حمیدرضا رحیم خانلو	ویراستار
محیا اصغری	مدیر گروه مستندسازی
علیرضا همایون خواه	مسئول درس مستندسازی
حمید اصفهانی، فاطمه راسخ، سجاد محمدنژاد، حمید گنجی، فرزاد شیرمحمدلی، کیارش صانعی، حلما حاجی نقی	طراحان
معصومه روحانیان	حروف‌چینی و صفحه‌آرایی
حمید عباسی	ناظر چاپ

برای مشاهده پاسخ‌ها، به صفحه شخصی خود در سایت کانون مراجعه کنید.

استعداد تحلیلی

۳۰ دقیقه

۲۵۱- تصویر زیر به چه نکته‌ای اشاره می‌کند؟



(۱) وقت طلاست.

(۲) برای طمع، هیچ مقداری از پول هرگز کافی نیست.

(۳) دانش نگهدارِ تو است و تو نگهدارِ پولی.

(۴) رنگ رخساره خبر می‌دهد از سر ضمیر.

* در دو پرسش بعدی، بهترین گزینه را برای ترتیب عبارات انتخاب کنید.

۲۵۲-

(الف) حکومت ایران در آن زمان، هخامنشیان، زبان فارسی را برای این منظور به عنوان وسیله‌ای برگزیدند که قبایل مختلف ایرانی را متحد کنند.

(ب) زبان فارسی به‌خوبی به هدفی که برای آن تعریف شده بود رسید و باعث اتحاد قبایل ساکن در فلات ایران شد.

(ج) چنین به نظر می‌رسد که پس از جدایی اولیه‌ی زبان‌های ایرانی از زبان‌های هندواروپایی شرقی، نیاز به یک تفکیک دوباره‌ی زبانی نزد ایرانیان حس شده است.

(د) امروزه برخی دسته‌ها و گروه‌های ایرانی تصور می‌کنند انتخاب زبان فارسی به عنوان زبان مرکزی عامل ضعف زبان‌های ایشان شده است.

(ه) حال آن که اگر زبان فارسی را نه به عنوان جایگزین بلکه به عنوان ابزاری برای تقویت روابط زبانی در نظر بگیریم، نادرستی این استدلال آشکار می‌شود.

(۲) د - ه - الف - ب - ج

(۱) ج - الف - ب - ه - د

(۴) د - ه - الف - ج - ب

(۳) ج - الف - ب - د - ه

۲۵۳-

(الف) شنیدم که شاهی به هندوستان / برافروخت بزم از رخ دوستان

(ب) یکی گفت کاندلر دیار عرب / یکی جانور دیده‌ام بس عجب

(ج) شترپیکری رسته زو بال و پر / ولیکن نه پرنده نی باربر

(د) چو طوطی به هر نکته گویا شدند / به نادر خبرها شکرخا شدند

(۲) ب - د - ج - الف

(۱) الف - د - ب - ج

(۴) ب - د - الف - ج

(۳) الف - د - ج - ب

۲۵۴- کدام مورد از مفهوم بیت زیر دریافت می‌شود؟

«عیب ارچه درون پوست بهتر / آینه‌ی دوست، دوست، بهتر»

(۱) عیب را نباید از دوست نهان داشت.

(۲) آینه را توان پنهان کاری نیست.

(۳) بر عیب نهفتن، هیچ ایرادی نیست.

(۴) عیب را باید از دوست نهان داشت.

۲۵۵- مفهوم بیت زیر در کدام مورد آمده است؟

«گر نه ایزد ورا نمودی راه / از خدایی کجا شدی آگاه؟»

(۱) اگر خدای تعالی به خردمندان راه نمی‌نمود، محال بود بتوانند به کنه الهی واقف شوند.

(۲) اگر خداوند عشق را راهنمایی نمی‌کرد، چگونه از حقیقت ذات او آگاه می‌شد؟

(۳) بنده‌ی خردمند با ارشاد خداوند است که می‌تواند به فهم ذات الهی نائل شود.

(۴) به دلیل هدایت الهی است که عقل می‌تواند از هستی او آگاه باشد.

۲۵۶- کمیته انضباطی فدراسیون فوتبال، یکی از دو تیم بزرگ پایتخت را به دلیل رفتار ناشایست یکی از بازیکنانش، مبلغی جریمه کرده و این تیم نسبت

به رفتار ناعادلانه کمیته انضباطی، شکایت کرده است که: «کمیته انضباطی نسبت به تیم ما، سختگیرتر از تیم دیگر پایتخت است.» کمیته انضباطی

در پاسخ، فهرستی از مبالغ جریمه تیم دیگر را منتشر کرده که نشان می‌دهد آن تیم دیگر هم مبالغی جریمه شده است.

کدام استدلال در صورت صحت، استدلال کمیته انضباطی را بیشتر زیر سؤال می‌برد؟

(۱) مجموع جریمه‌هایی که تیم ما پرداخته، بیشتر از جریمه‌هایی است که تیم مقابل پرداخته است.

(۲) تیم ما در پرداخت جریمه‌ها، سریع‌تر از تیم مقابل عمل کرده است.

(۳) مبالغ جریمه‌ها با میزان ناشایست بودن رفتارها متناسب نبوده است.

(۴) مدیریت باشگاه دیگر پایتخت طی سال‌های اخیر دائماً در تغییر و مدیریت باشگاه ما ثابت بوده است.



۲۵۷- «در یک کشور فرضی، پس از برگزاری مسابقات المپیک توکیو، تعداد علاقه‌مندان به ورزش والیبال چهل و تعداد علاقه‌مندان به ورزش فوتبال بیست درصد افزایش یافت. بنابراین می‌توان گفت هم‌اکنون تعداد علاقه‌مندان به ورزش والیبال از تعداد علاقه‌مندان به ورزش فوتبال بیشتر است.» استدلال بالا استدلالی غلط است، چون کدام گزینه را نادیده گرفته است؟ همه گزینه‌ها را به خودی خود صحیح فرض کنید.

(۱) قبل از المپیک نیز تعداد علاقه‌مندان به ورزش والیبال از تعداد علاقه‌مندان به ورزش فوتبال خیلی بیشتر بود.

(۲) علاقه‌مندان به ورزش والیبال معمولاً در علاقه خود نسبت به این ورزش پابدار نیستند.

(۳) قبل از المپیک تعداد علاقه‌مندان به ورزش والیبال از تعداد علاقه‌مندان به ورزش فوتبال خیلی کمتر بود.

(۴) علاقه‌مندان به ورزش فوتبال معمولاً به سایر ورزش‌های توپی نیز علاقه‌مند هستند.

۲۵۸- در تعدادی از اعداد سه‌رقمی، رقم دهگان از نصف حاصل جمع رقم‌های یکان و صدگان، یکی بیش‌تر است. چقدر از این عددها را اگر در خودشان ضرب کنیم، یکان عدد دو واحد بیش‌تر می‌شود؟

۱۲ (۲)

۱۱ (۱)

۱۴ (۴)

۱۳ (۳)

۲۵۹- در سرزمینی فرضی برای محاسبه سن هر شخصی، تعداد ماه هر سال و تعداد روزهای هر ماه را به شماره‌های سال مربوط می‌دانند: سال نخست یک ماه و هر ماه یک روز دارد، سال دوم دو ماه و هر ماه دو روز دارد و ... فردی که ۱۲۰ روز عمر دارد، چند سال و چند ماه و چند روز دارد؟

(۲) ۶ سال و ۴ ماه و ۱ روز

(۱) ۶ سال و ۳ ماه و ۱ روز

(۴) ۷ سال و ۴ ماه و ۱ روز

(۳) ۷ سال و ۳ ماه و ۱ روز

۲۶۰- در عبارت زیر \square و \square هر کدام یک عدد یک‌رقمی است. حاصل $(\square\square \times \square\square)$ کدام است؟

$$\begin{array}{r} \square\square\square \\ \times \square\square \\ \hline \square\square\square\square \end{array}$$

(۲) $\square\square\square$

(۱) $\square\square\square\square$

(۴) $\square\square\square$

(۳) $\square\square\square$

۲۶۱- در سمت راست عدد حاصل از عملیات زیر، چند صفر وجود دارد؟

$$1 \times 22 \times 333 \times 4444 \times \dots \times 999999999$$

(۲) ۲

(۱) ۱

(۴) ۹

(۳) ۵

* در سه پرسش بعدی، تعیین کنید با کدام داده‌ها می‌توان به سؤال‌ها پاسخ داد.

اگر داده «الف» کفایت گزینه «۱»، اگر داده «ب» کافی است گزینه «۲».

اگر هر دو داده لازم است و با آن‌ها به جواب می‌رسیم گزینه «۳» و اگر هر دو داده توأمان نیز برای پاسخگویی کافی نیستند، گزینه «۴» را انتخاب کنید.

۲۶۲- با کدام داده(ها) می‌توان ماه تولد خریدار تلویزیون را فهمید؟

الف) فروشنده تلویزیون دقیقاً سه ماه از خریدار تلویزیون بزرگ‌تر است.

ب) خریدار تلویزیون، درست سه ماه قبل از تولد فروشنده، تلویزیون را خریده است.

۲۶۳- امیر، امین، ندا و هما چهار فرزند یک خانواده‌اند. با کدام داده‌ها می‌توان فهمید فرزند دوم خانواده پسر است یا دختر؟

الف) اگر فرزندان خانواده به ترتیب سن بایستند، هیچ دو فرزند هم‌جنسیتی کنار هم نخواهند ایستاد.

ب) ندا از هما بزرگ‌تر و از امیر کوچک‌تر است.

۲۶۴- با کدام داده(ها) می‌توان فهمید گزاره $\square > \bigcirc$ گزاره‌ای درست است یا نادرست؟

الف) $\square + \bigcirc \geq 2\bigcirc + \square$ ب) $\square < \square \times \bigcirc$

۲۶۵- عدد حاصل کدام‌یک از گزینه‌های زیر متفاوت است؟ دقت کنید عددها بزرگ و حل معادلات دشوار است ولی روش‌های میان‌بری برای فهم پاسخ

هست.

(۲) $1231 + 234 \times 9872 - 20$

(۱) $1723 \times 1345 + 8745 - 2$

(۴) $9898 \times 235 + 246 - 98$

(۳) $26798 + 3999 \times 575 - 45$

* در دو پرسش بعدی تعیین کنید در کدگذاری‌های انجام شده کدام گزینه به جای علامت سؤال قرار می‌گیرد.

۲۶۶-

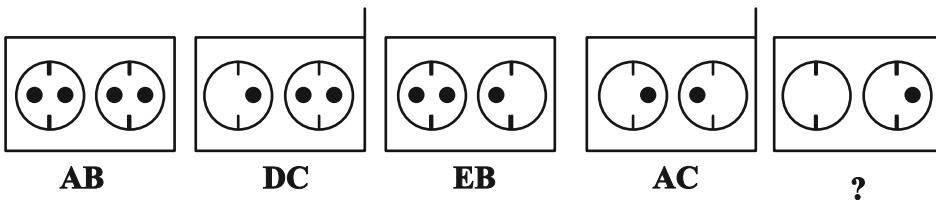

EB (۲)

EC (۱)

DB (۴)

DC (۳)

۲۶۷-

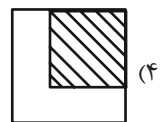
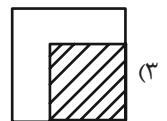
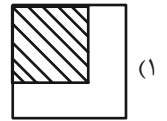
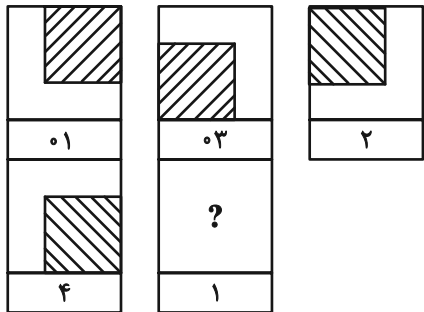

۲۶۸- چند مستطیل در شکل زیر هست؟

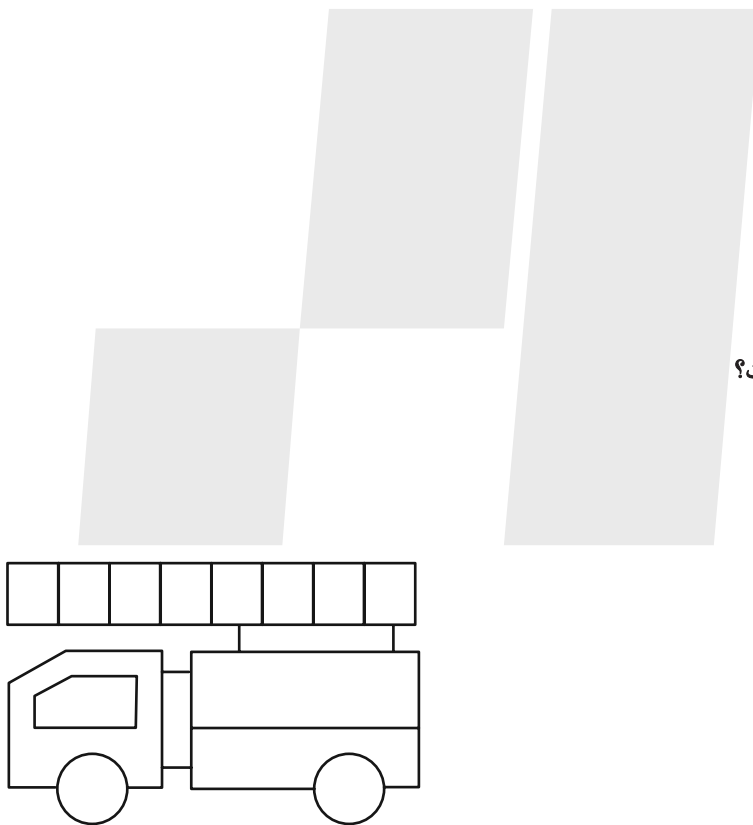

۱۱ (۱)

۱۲ (۲)

۳۸ (۳)

۳۹ (۴)

* در دو پرسش بعدی تعیین کنید کدام گزینه جزئی از شکل رسم شده نیست.

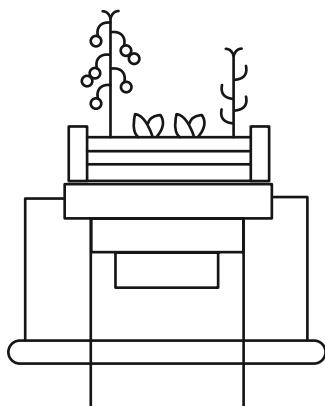

-۲۶۹

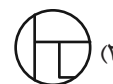

-۲۷۰

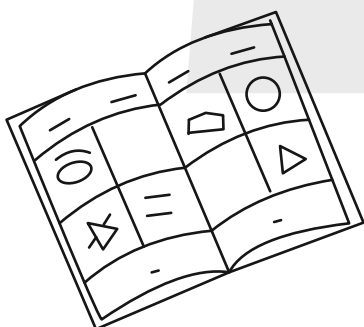

خودارزیابی توجه و تمرکز

آزمون ۱۸ آبان ۱۴۰۳

دانش آموز عزیز!

توجه و تمرکز برای یادگیری، مطالعه و دستیابی به موفقیت تحصیلی بسیار مهم است. این مهارت‌های شناختی دانش‌آموزان را قادر می‌سازد تا اطلاعات را دریافت کنند، روی کارها و تکالیف متمرکز بمانند و به طور موثر زمان و منابع خود را مدیریت کنند. بهبود توجه و تمرکز می‌تواند منجر به درک بهتر مطالب، نمرات بالاتر و به طور کلی تجربه یادگیری موثرتر شود. برای کمک به ارزیابی ظرفیت‌های توجه خود، از شما دعوت می‌کنیم با سوالات زیر خود را ارزیابی کنید. مهم است که به هر سؤال صادقانه پاسخ دهید. با درک نقاط قوت و زمینه‌های پیشرفت، می‌توانید برای ارتقای عملکرد تحصیلی خود قدم بردارید.

سوالات را به دقت بخوانید و نزدیکترین پاسخ مرتبط با خود را انتخاب و در پاسخبرگ علامت بزنید. دقت داشته باشید که سوالات از شماره ۲۷۱ شروع شده است.

۲۷۱. هنگام کار روی یک تکلیف یا پروژه، نادیده گرفتن عوامل حواس‌پرتی برای من آسان است.

۱. هرگز ۲. به ندرت ۳. گاهی اوقات ۴. همیشه

۲۷۲. من می‌توانم در طول برگزاری یک آزمون، متمرکز بمانم.

۱. هرگز ۲. به ندرت ۳. گاهی اوقات ۴. همیشه

۲۷۳. من می‌توانم بیش از ۳۰ دقیقه توجه خود را روی یک فعالیت واحد حفظ کنم.

۱. هرگز ۲. به ندرت ۳. گاهی اوقات ۴. همیشه

۲۷۴. هنگام کار بر روی تکالیف درسی چالش برانگیز به سرعت علاقه خود را از دست نمی‌دهم.

۱. هرگز ۲. به ندرت ۳. گاهی اوقات ۴. همیشه

۲۷۵. من می‌توانم به معلم توجه کنم حتی اگر دانش‌آموزان دیگر صحبت کنند.

۱. هرگز ۲. به ندرت ۳. گاهی اوقات ۴. همیشه

۲۷۶. وقتی می‌خواهم به اطلاعات مهمی گوش دهم، می‌توانم مانع از حواس‌پرتی خودم شوم.

۱. هرگز ۲. به ندرت ۳. گاهی اوقات ۴. همیشه

۲۷۷. من می‌توانم بین انواع مختلف تکالیف بدون از دست دادن تمرکز جابجا شوم.

۱. هرگز ۲. به ندرت ۳. گاهی اوقات ۴. همیشه

۲۷۸. من به راحتی می‌توانم از یک کلاس به کلاس دیگر بروم و متمرکز بمانم.

۱. هرگز ۲. به ندرت ۳. گاهی اوقات ۴. همیشه

۲۷۹. من می‌توانم به دستورالعمل‌های درسی معلم گوش دهم و آنها را هم زمان یادداشت کنم.

۱. هرگز ۲. به ندرت ۳. گاهی اوقات ۴. همیشه

۲۸۰. من می‌توانم در حین انجام یک فعالیت، یک تدریس ویدیویی را مشاهده و دنبال کنم.

۱. هرگز ۲. به ندرت ۳. گاهی اوقات ۴. همیشه



پاسخنامه

دوازدهم انسانی

۱۸ آبان ماه ۱۴۰۳

بنیاد علمی آموزشی قلمچی (وقف عام)

دفتر مرکزی: خیابان انقلاب بین صبا و فلسطین پلاک ۹۲۳ - بنیاد علمی آموزشی قلمچی (وقف عام) ۶۴۶۳-۲۱۰۰

«تمام دارایی‌ها و درآمدهای بنیاد علمی آموزشی قلمچی وقف عام است بر گسترش دانش و آموزش»

پدیدآورندگان آزمون

طراحان به ترتیب حروف الفبا

نام درس	نام طراحان
ریاضی و آمار	محمد بحیرایی، هادی پولادی، محمدابراهیم تونزندهجانی، احمد حسن زاده فرد، محمد حمیدی، رضا خانباثانی، میثم خشنودی، احمد رضا ذاکرزاده، سعید عزیزخانی، علی قهرمان زاده، عباس مالکی، مهرداد مهربان، محمد نظامی
علوم و فنون ادبی	سید علیرضا احمدی، امیر حسین اشتری، محسن اصغری، عزیز الیاسی پور، محسن جمشیدی، محمدامین داداش فام، رضا رنجبری، الهام محمدی، مهرداد مشایخی، یاسین مهدیان، هومن نمازی
جامعه‌شناسی	ریحانه امینی، آریتا بیدقی، مریم خسروی دهنوی، یاسین ساعدی، علی شکوری، سید آرش مرتضائی فر، محمد مهدی یعقوبی
روان‌شناسی	فاطمه بیات، حمیدرضا توکلی، محمد حبیبی، فاطمه عبدالوند، عادل علیرضایی مقدم
عربی زبان قرآن	ولی برجی، مجید بیگلری، عمار تاجبخش، امیر رضائی رنجبر، امیر حسین شکوری، حمیدرضا قائدامینی، مصطفی قدیمی فرد، محمد کرمی نیا، روح‌الله گلشن، سید محمدعلی مرتضوی، فاطمه منصورخاکی
تاریخ و جغرافیا	محمد ابوالحسنی، علیرضا پدرام، مریم خسروی دهنوی، زهرا کتیبه، حبیبه محبی، محمد مهدی یعقوبی
فلسفه و منطق	حسین آخوندی راهنماچی، جواد پاکدل، محمد رضایی بقا، موسی سپاهی، حمید سودیان، مهرشاد عباسی، علی معزی، فیروز نژادنجم، علیرضا نصیری
اقتصاد	آفرین ساجدی، سارا شریفی، مهدی ضیائی، احسان عالی نژاد، مهدی کاردان

گزینشگران و ویراستاران

نام درس	گزینشگر	مسئول درس	ویراستاران	مستندسازی
ریاضی و آمار	محمدابراهیم تونزندهجانی	محمد بحیرایی	آروین حسینی، احسان غنی زاده، سید دانیال سیدی	الهه شهبازی
علوم و فنون ادبی	سید علیرضا احمدی، فرهاد علی نژاد	سید علیرضا احمدی، فرهاد علی نژاد	سپیده فتح‌اللهی، مهرداد مشایخی	فریبا رؤفی
جامعه‌شناسی	سید آرش مرتضائی فر	سید آرش مرتضائی فر	ملیکا ذاکری، مریم خسروی دهنوی، فاطمه قریبیان	سجاد حقیقی پور
روان‌شناسی	محمد حبیبی	محمد حبیبی	ملیکا ذاکری، محمد صمدی، زاداسفندر، فاطمه رضائیان	محمد صدرا پنجه پور
عربی زبان قرآن	احسان کلانه‌عربی	سید محمدعلی مرتضوی	درویشعلی ابراهیمی	لیلا ایزدی
تاریخ و جغرافیا	محمد مهدی یعقوبی	محمد مهدی یعقوبی	تابان صیقلی	عطیه محلوچی
فلسفه و منطق	سمیرا معروف	علیرضا نصیری	فرهاد علی نژاد، امیر محمد قلعه کاهی	سوگند بیگلری
اقتصاد	مهدی ضیائی	سارا شریفی	سپیده فتح‌اللهی، مریم خسروی دهنوی	سجاد حقیقی پور

گروه فنی و تولید

مدیر گروه	سید محمدعلی مرتضوی
مسئول دفترچه	فاطمه منصورخاکی
گروه مستندسازی	مدیر: محیا اصغری، مسئول دفترچه: لیلا ایزدی
حروف‌چین و صفحه‌آرا	مهشید ابوالحسنی
ناظر چاپ	حمید عباسی

سؤالاتی که با نشانگر **نهایی** مشخص شده‌اند، مشابه سؤالات امتحانات نهایی هستند. با تمرین این دسته از سؤالات می‌توانید در امتحانات نهایی عملکرد بهتری داشته باشید.

ریاضی و آمار (۳)

۱- گزینه «۲»

(مممر پیرایی)

پرتاب تاس → مجموعه اعداد اول = {۱۱, ۱۳, ۱۷, ۱۹}

اعداد اول و پرتاب یک تاس: $4 \times 6 = 24$

پرتاب دو سکه → مجموعه اعداد مرکب = {۱۲, ۱۴, ۱۵, ۱۶, ۱۸, ۲۰}

اعداد مرکب و پرتاب دو سکه: $6 \times 2 \times 2 = 24$

اصل جمع $\rightarrow 24 + 24 = 48$

(ریاضی و آمار (۳)، آمار و احتمال، صفحه‌های ۱۲ تا ۱۶)

۲- گزینه «۴»

(عباس مالکی)

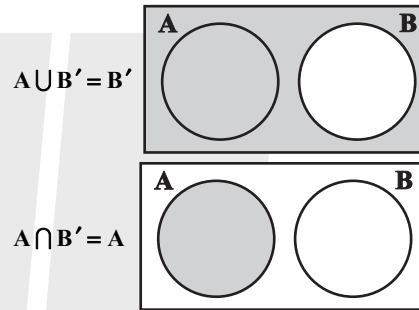

$\Rightarrow B' \cap A = A$ گزینه «۴»

(ریاضی و آمار (۳)، آمار و احتمال، صفحه‌های ۱۲ تا ۱۶)

۳- گزینه «۲»

(مممر ممیری)

$$n(A) = x \Rightarrow \begin{cases} n(B) = \frac{x}{3} \\ n(A \cap B) = \frac{x}{12} \end{cases}$$

$$\frac{n(A \cap B)}{n(A \cup B)} = \frac{n(A \cap B)}{n(A) + n(B) - n(A \cap B)} = \frac{\frac{x}{12}}{x + \frac{x}{3} - \frac{x}{12}}$$

$$= \frac{\frac{x}{12}}{\frac{12x + 4x - x}{12}} = \frac{x}{15x} = \frac{1}{15}$$

(ریاضی و آمار (۳)، آمار و احتمال، صفحه‌های ۱۲ تا ۱۴)

۴- گزینه «۳»

(مهرداد مهربان)

فضای نمونه در هر دو حالت برابر است با: $n(S) = (2^5) = 32$

تعداد روها بیشتر از پشت‌ها باشد؛ یعنی باید ۳ رو یا ۴ رو یا ۵ رو بیاید:

تعداد حالات رو بیشتر از پشت $\Rightarrow \frac{\binom{5}{3} + \binom{5}{4} + \binom{5}{5}}{2^5} = \frac{16}{32} = \frac{1}{2}$

$$\Rightarrow \frac{\binom{5}{5} + \binom{5}{5}}{2^5} = \frac{1}{16}$$

تعداد حالاتی که همه سکه‌ها مثل هم باشند.

$$\Rightarrow \frac{1}{\frac{1}{16}} = 16$$

(ریاضی و آمار (۳)، آمار و احتمال، صفحه‌های ۱۲ تا ۲۱)

۵- گزینه «۳»

(مممر نظامی)

با توجه به صورت سؤال از هر کدام از پایه‌های هفتم تا دوازدهم، دقیقاً یک دانش‌آموز داریم:

۲ دانش‌آموز از ۶ دانش‌آموز توسط مربی انتخاب می‌شوند:

$$n(S) = \binom{6}{2} = \frac{6!}{2! \times 4!} = \frac{6 \times 5}{2 \times 1} = 15$$

تمام حالاتی که این دانش‌آموز از پایه‌های تحصیلی متوالی باشند را می‌نویسیم:

$$A = \{(7,8), (8,9), (9,10), (10,11), (11,12)\}$$

$$\Rightarrow n(A) = \binom{5}{1} = 5$$

پس احتمال وقوع پیشامد A برابر است با:

$$P(A) = \frac{n(A)}{n(S)} = \frac{5}{15} = \frac{1}{3}$$

(ریاضی و آمار (۳)، آمار و احتمال، صفحه‌های ۱۲ تا ۲۱)

۶- گزینه «۱»

(هاری پولاردی)

باید ۲ مهره آبی و ۱ مهره قرمز خارج شده باشد، پس:

$$n(S) = \binom{8}{3} = \frac{8!}{5! \times 3!} = 56$$

$$n(A) = \binom{5}{2} \times \binom{3}{1} = 10 \times 3 = 30$$

بنابراین:

$$P(A) = \frac{30}{56} = \frac{15}{28}$$

(ریاضی و آمار (۳)، آمار و احتمال، صفحه‌های ۱۲ تا ۲۷)

۷- گزینه «۲»

(میثم فشنوری)

$$P(A') = 0/7 \Rightarrow P(A) = 0/3$$

$$P(A \cup B) = 0/8$$

$$B, A \Rightarrow A \cap B = \emptyset \Rightarrow P(A \cap B) = 0$$

$$P(A \cup B) = P(A) + P(B) - P(A \cap B)$$

$$0/8 = 0/3 + P(B) - 0$$

$$\Rightarrow P(B) = 0/5$$

$$P(B)' = 1 - P(B)$$

$$P(B)' = 0/5$$

$$\Rightarrow \frac{P(B)}{P(B)'} = \frac{0/5}{0/5} = 1$$

(ریاضی و آمار (۳)، آمار و احتمال، صفحه‌های ۱۶ تا ۲۷)

$$\Rightarrow P(A) = \frac{n(A)}{n(S)} = \frac{40}{100} = 0.4$$

(ریاضی و آمار، (۳)، آمار و احتمال، صفحه‌های ۱۲ تا ۲۱)

ریاضی و آمار (۱)

(عباس مالکی)

۱۱- گزینه «۲»

$$f(-2) = 0 \Rightarrow \frac{a+2}{b+2} = 0 \Rightarrow a+2=0 \Rightarrow a=-2$$

$$f(b) = \frac{a-b}{b+2} = b \Rightarrow a-b = b^2 + 2b \Rightarrow b^2 + 3b + 2 = 0$$

$$\frac{ax^2+bx+c=0}{\text{مقایسه با فرم استاندارد}} \begin{cases} a=1 \\ b=2 \\ c=2 \end{cases}$$

$$\Rightarrow a+c=b \Rightarrow \begin{cases} x_1 = -1 & \text{قق} \\ x_2 = -\frac{c}{a} = -2 & \text{غقق} \end{cases}$$

بد ازای $b = -2$ مخرج تابع صفر می‌شود، پس:

$$b = -1 \Rightarrow f(x) = -2 - x$$

$$\Rightarrow f(ab) = f(2) = -2 - 2 = -4$$

(ریاضی و آمار، (۱)، تابع، صفحه‌های ۵۰ تا ۵۵)

۱۲- کنکور سراسری ۱۴۰۲ - نوبت دوم (تیرماه)

۱۲- گزینه «۱»

با توجه به مسئله شکل زیر را در نظر می‌گیریم:

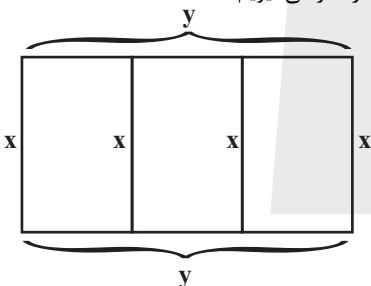

$$\Rightarrow 4x + 2y = 190 \Rightarrow 2y = 190 - 4x \Rightarrow y = 95 - 2x$$

$$95 - 2x > 0 \Rightarrow x < 47.5 \xrightarrow{\text{X مثبت است}} 0 < x < 47.5$$

$$S = xy \Rightarrow S(x) = x(95 - 2x) = 95x - 2x^2$$

(ریاضی و آمار، (۱)، تابع، صفحه‌های ۵۰ تا ۵۵)

(امیررضا ذاکر زاده)

۱۳- گزینه «۲»

همان‌طور که در نمودار مشاهده می‌کنید برای $-5 < x \leq 4$ و $-3 \leq y < 3$ تابع در نقاط صحیح به طول‌های $x = -4$ و $x = 2$ تعریف نشده و در نقاطی به عرض‌های $y = -2$ ، $y = -1$ و $y = 2$ نیز تعریف نشده است، پس گزینه «۲» صحیح است.

(ریاضی و آمار، (۱)، تابع، صفحه‌های ۵۶ تا ۶۲)

(میثم فشنوری)

۱۴- گزینه «۳»

مطابق شکل فرم تابع خطی است، پس:

$$\frac{a}{2} - 1 = 0 \Rightarrow a = 2$$

$$(0, 3) \Rightarrow 3 = c$$

۸- گزینه «۲» (سعید عزیزقانی)

با توجه به اطلاعات داده شده در صورت سؤال برای پیشامدهای A، B و C نمودار ون زیر را می‌توان رسم کرد. توجه کنید که پیشامدهای A و B اشتراکی ندارند و اجتماع اعضای هر سه پیشامد، اعضای مجموعه S را می‌سازد. حالا اعضای پیشامد صورت سؤال را به دست می‌آوریم:

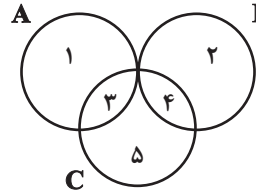

$$\left(\frac{(A-C) \cup (B-C)}{\{1\}} \right)' = (\{1, 2\})' = \{3, 4, 5\} = C$$

اعضای پیشامدهای حاضر در گزینه‌ها را به دست می‌آوریم:

$$C' = \{1, 2\} \text{ : گزینه «۱»}$$

$$C = \{3, 4, 5\} \text{ : گزینه «۲»}$$

$$C - B = \{3, 5\} \text{ : گزینه «۳»}$$

$$C - A = \{4, 5\} \text{ : گزینه «۴»}$$

با توجه به نتایج حاصل اعضای پیشامد گزینه ۲ با اعضای پیشامد صورت سؤال برابر است.

(ریاضی و آمار، (۳)، آمار و احتمال، صفحه‌های ۱۴ تا ۲۷)

(مهدی ابراهیم توزنده‌ای)

۹- گزینه «۳»

$$2P(A) = 3P(A-B) \Rightarrow 2P(A) = 3(P(A) - P(A \cap B))$$

$$P(A) = 3P(A \cap B) \quad (1)$$

$$2P(A) = 5P(B) \Rightarrow P(B) = \frac{2}{5}P(A)$$

$$P(B) = \frac{2}{5}(3P(A \cap B)) = \frac{6}{5}P(A \cap B) \quad (2)$$

$$\Rightarrow \frac{P(A \cup B)}{P(A') - P(B')} = \frac{P(A) + P(B) - P(A \cap B)}{(1 - P(A)) - (1 - P(B))}$$

$$\xrightarrow{(2), (1)} \frac{3P(A \cap B) + \frac{6}{5}P(A \cap B) - P(A \cap B)}{-3P(A \cap B) + \frac{6}{5}P(A \cap B)}$$

$$= \frac{\frac{16}{5}P(A \cap B)}{-\frac{9}{5}P(A \cap B)} = \frac{-16}{9}$$

(ریاضی و آمار، (۳)، آمار و احتمال، صفحه‌های ۱۶ تا ۲۷)

(رضا قانیاینی)

۱۰- گزینه «۳»

$$n(S) = \frac{5}{2} \times \frac{5}{2} \times \frac{4}{2} = 100$$

چون عدد حاصل کوچکتر از ۴۰۰ است، بنابراین رقم صدگان، ۲ یا ۳ است:

$$n(A) = \frac{2}{3} \times \frac{5}{2} \times \frac{4}{2} = 40$$



مطابق با نمودار رسم شده برد تابع خطی شامل ۲۱ عدد صحیح است:

$$\{-11, -10, \dots, 8, 9\}$$

(ریاضی و آمار (۱)، تابع، صفحه‌های ۵۶ تا ۶۲)

(سعیر عزیزقانی)

۱۷- گزینه «۲»

با توجه به شکل نقاط با طول ۴ روی تابع f و به طول -1 روی تابع g هم عرض هستند و عرض آن‌ها را برابر k در نظر می‌گیریم. بنابراین تابع f از نقاط $A(4, k)$ و $B(1, 2)$ عبور می‌کند:

$$f \text{ تابع } AB = \text{شیب پاره‌خط } AB \Rightarrow -a = \frac{k-2}{4-1}$$

$$\Rightarrow -a = \frac{k-2}{3} \Rightarrow k-2 = -3a \quad (\text{رابطه } ۱)$$

تابع g از نقاط $C(-1, k)$ و $B(1, 2)$ عبور می‌کند:

$$g \text{ تابع } BC = \text{شیب پاره‌خط } BC \Rightarrow -c = \frac{k-2}{-1-1}$$

$$\Rightarrow -c = \frac{k-2}{-2} \Rightarrow k-2 = 2c \quad (\text{رابطه } ۲)$$

در نهایت با توجه به رابطه‌های ۱ و ۲ داریم:

$$-3a = 2c \Rightarrow \frac{c}{a} = -\frac{3}{2}$$

(ریاضی و آمار (۱)، تابع، صفحه‌های ۵۶ تا ۶۲)

(امیر حسن زاره فر)

۱۸- گزینه «۴»

$$10F = 18C + 220 \xrightarrow{+10} F = 1/8C + 22$$

$$F_7 - F_1 = (1/8c_7 + 22) - (1/8c_1 + 22) = 1/8(c_7 - c_1)$$

$$\Rightarrow \Delta F = 1/8 \times 30 = 54$$

(ریاضی و آمار (۱)، تابع، صفحه‌های ۵۶ تا ۶۲)

(علی قورمان زاده)

۱۹- گزینه «۴»

ابتدا باید مقدار $f(4)$ را بدست آوریم:

$$\xrightarrow{x=4} f(4) + 2f(4) = 5(4) - 2$$

$$3f(4) = 18 \Rightarrow f(4) = 6$$

$$f(x) + 2(6) = 5x - 2$$

$$\Rightarrow f(x) = 5x - 14 \Rightarrow f(\sqrt{x} + 1) = 5(\sqrt{x} + 1) - 14$$

$$= 5\sqrt{x} + 5 - 14 = 5\sqrt{x} - 9$$

(ریاضی و آمار (۱)، تابع، صفحه‌های ۵۶ تا ۶۲)

(هاری پولاردی)

۲۰- گزینه «۴»

$$(-1, -1) \Rightarrow -1 = (m-2)(-1) + n - 1 \Rightarrow -m + n = -2$$

$$\left(-\frac{1}{5}, 0\right) \Rightarrow 0 = (m-2)\left(-\frac{1}{5}\right) + n - 1 \Rightarrow -\frac{1}{5}m + n = \frac{3}{5} \times 5$$

$$-m + 5n = 3$$

$$\begin{cases} -m + n = -2 \\ -m + 5n = 3 \end{cases} \Rightarrow \begin{cases} m = \frac{13}{4} \\ n = \frac{5}{4} \end{cases} \Rightarrow m + n = \frac{13}{4} + \frac{5}{4} = \frac{9}{2}$$

(ریاضی و آمار (۱)، تابع، صفحه‌های ۵۶ تا ۶۲)

$$(2, 0) \Rightarrow 0 = 3b(2) + 3 \Rightarrow b = -\frac{1}{2}$$

$$\Rightarrow y = -\frac{3}{2}x + 3$$

$$\Rightarrow a + \frac{b^2}{2} + \frac{c^3}{3} = 2 + \frac{\left(-\frac{1}{2}\right)^2}{2} + \frac{27}{3} = 2 + \frac{1}{8} + 9 = \frac{89}{8}$$

(ریاضی و آمار (۱)، تابع، صفحه‌های ۵۶ تا ۶۲)

(مهمر بگیری)

۱۵- گزینه «۴»

$$\frac{12-3}{a^2+1-a} = \frac{12-6}{a^2+1-a^2-a} \Rightarrow \frac{9}{a^2-a+1} = \frac{6}{1-a}$$

$$\xrightarrow{\text{طرفین - وسطین می‌کنیم}} 9a^2 - 6a + 6 = 9 - 9a$$

$$\Rightarrow 9a^2 + 3a - 3 = 0 \xrightarrow{\text{مقایسه با فرم استاندارد}} \begin{cases} a = -1 \in \mathbb{Z} \\ a = -\frac{3}{6} = -\frac{1}{2} \notin \mathbb{Z} \end{cases}$$

$$\Rightarrow \text{شیب خط} = \frac{6}{1-(-1)} = 3$$

$$\xrightarrow{a=-1} f(x) = 3x + b \xrightarrow{(-1, 3) \in f} f(x) = 3x + 6$$

$$2a - 1 = -2 - 1 = -3 \Rightarrow f(2a - 1) = f(-3) = -9 + 6 = -3$$

(ریاضی و آمار (۱)، تابع، صفحه‌های ۵۶ تا ۶۲)

(مهمر نظامی)

۱۶- گزینه «۲»

با استفاده از دو نقطه $(0, 9)$ و $(2, 5)$ شیب تابع خطی را بدست می‌آوریم، همچنین می‌دانیم عرض از مبدأ این تابع برابر با ۹ است، پس:

$$m = \frac{5-9}{2-0} = \frac{-4}{2} = -2 \Rightarrow f(x) = -2x + 9$$

باتوجه به اینکه دامنه تابع $0 \leq x \leq 10$ تعریف شده است، پس داریم:

$$\begin{cases} f(0) = 9 \\ f(10) = -2(10) + 9 = -11 \end{cases}$$

نمودار تابع خطی را رسم می‌کنیم:

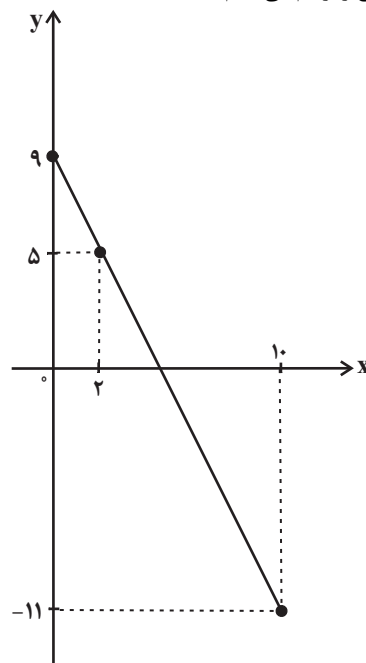

علوم و فنون ادبی (۳) و (۱)

۲۱- گزینه «۲»

(مهمرامین (اراش قام)

بررسی موارد نادرست:

ارسطو فیلسوف بزرگ یونانی، هفت روش را برای طبقه‌بندی آثار ادبی در نظر گرفته است که عبارت‌اند از:

بر اساس نام شاعر یا نویسنده - بر اساس زمان و دوره اثر - بر اساس موضوع و نوع - بر اساس محیط جغرافیایی - به تناسب مخاطب - بر اساس هدف - بر اساس قلمرو دانشی

- سبک عراقی از قرن ششم تا قرن دهم سبک غالب در اشعار فارسی بوده است.

- سبک عرفانی می‌تواند مثالی برای طبقه‌بندی آثار ادبی بر اساس موضوع و نوع باشد.

(علوم و فنون ادبی (۱)، سبک‌شناسی، صفحه‌های ۶۰ و ۶۱)

۲۲- گزینه «۱»

(یاسین موریان)

در نثر دوره سامانی اولاً لغات کم‌کاربرد فارسی در مقایسه با دوره‌های بعد بیشتر دیده می‌شوند و درثانی از لغات عربی کمتر بهره‌گیری شده است. در نثر دوره غزنوی و سلجوقی نیز افزایش کاربرد لغات عربی را در مقایسه با دوره قبل داریم. بنابراین عبارت این گزینه که بهره‌گیری کمتر را هم درمورد لغات عربی و هم درمورد لغات مهجور فارسی صادق می‌داند درمورد هیچ‌کدام از دو دوره صدق نمی‌کند.

(علوم و فنون ادبی (۱)، سبک‌شناسی، صفحه‌های ۶۲ تا ۶۵)

۲۳- گزینه «۲»

(کتاب آبی پیمان‌های)

منظور شاعر از «معشوق» در بیت گزینه «۲» همان خدایی است که «قوم به حج رفته» مخاطب شاعر، در جست‌وجوی او به سفر حج رفته‌اند؛ پس در این بیت، معشوق آسمانی مد نظر است که مطابق با سبک خراسانی نیست.

تشریح سایر گزینه‌ها:

گزینه «۱»: توصیف حسی زیبایی‌های معشوق که شاعر در پی دستیابی به اوست، بیانگر عشق زمینی و سبک خراسانی است.

گزینه «۳»: در این بیت نیز، زیبایی و بلندقامتی معشوق با «صنم» و «سرو» مقایسه شده است که نمودار عشق زمینی است.

گزینه «۴»: در بیت این گزینه هم صحبت از «غمزه» معشوق است و دیوانه شدن عاشق و هیچ عنصری که به عشق آسمانی اشاره کند، به چشم نمی‌خورد.

(علوم و فنون ادبی (۱)، سبک‌شناسی، صفحه ۶۳)

۲۴- گزینه «۲»

(الهام مهمری)

اگر در خواندن شعر، همزه آغاز هجا (وقتی قبل از آن صامتی باشد) تلفظ نشود، در خط نیز آن را باید حذف کرد. چنان‌که در مصراع گزینه «۲»، «برآورده»، با حذف همزه به صورت «براورده» خوانده می‌شود.

صورت صحیح خط عروضی مصراع گزینه «۲»: نَع رَ بَ رَا وَرَ دِ فَ لَکَ کَر دِ کَر

(علوم و فنون ادبی (۱)، موسیقی شعر)

۲۵- گزینه «۳»

(الهام مهمری)

زان	أق	م	ک	صو	فی	را
-	-	U	U	-	-	-
پک	ذَر	رِ	وُ	صَد	مَس	تی
در	مَع	رِ	فَ	تَن	دا	زَد
-	-	U	U	-	-	-
پک	دا	نِ	وُ	صَد	سی	مَرغ

بیت گزینه «۳»:

ذَر	دِی	رِ	مُ	غا	نا	مد
-	-	U	U	-	-	-
مَس	تَز	مِ	یُ	می	خا	را
یا	رَم	قَ	دَ	حِی	دَر	دَسْت
-	-	U	U	-	-	-
نَز	نَر	گِ	سِ	مَس	تَش	مَسْت

تشریح گزینه‌های دیگر:

گزینه «۱»:

هِن	گا	مِ	تَن	گ	دَس	تی
-	-	U	-	U	-	-
کِین	کی	مِ	یا	یِ	هَس	تی
ذَر	عی	شِ	کو	شُ	مَس	تی
-	-	U	-	U	-	-
قا	رون	کُ	نَد	گِ	دا	را

گزینه «۲»:

گُف	ت	می	سُل	طا	نِ	خو	بان
-	-	-	-	-	U	-	-
گُف	ت	ذَر	دُن	با	لِ	دِل	زَه
رَح	م	کُن	بَر	این	غَ	رِیب	
-	-	-	-	-	U	-	-
گُم	کُ	نَد	مِس	کِین	غَ	رِیب	

گزینه «۴»:

بی	دا	ر	شُ	وی	دی	دِ
-	-	U	U	-	-	U
زین	سی	لِ	دَ	ما	دَم	کِ

کِ	ای	مِن	نَ	تَ	وان	بود
U	-	-	U	U	-	-
دَ	رین	مَن	زِ	لِ	خا	بَسْت

(علوم و فنون ادبی (۱)، موسیقی شعر)

۲۶- گزینه «۴»

(الهام مهمری)

تقطیع هجایی مصراع گزینه «۴» به این صورت است:

-U---U---U---U-

(علوم و فنون ادبی (۱)، موسیقی شعر)

۲۷- گزینه ۱

(الهام مغمزی)

تقطیع هجایی صورت سؤال و گزینه «۱» به این شکل است:

U - U - U -- (مفاعیلن فاعلاتن مفاعیلن فاعلاتن)

تشریح سایر گزینه‌ها:

گزینه‌های «۲» و «۳»: U - U - U -- (فعلون فعلون فعلون فعلون)

گزینه «۴»: U - U - U - U - U - U (مفعول فاعلاتن مفعول فاعلاتن)

(علوم و فنون ادبی (۱)، موسیقی شعر)

۲۸- گزینه ۴

(سیرعلیرضا امیری)

تشریح سایر گزینه‌ها:

گزینه «۱»: مده از بن مضارع «ده» ساخته شده است و به شکل د + + ه تلفظ می‌شود. برای درک بهتر این موضوع می‌توانید این فعل را صرف کنید: مده، مدهید (در زبان محاوره این فعل چه به صورت امر و چه به صورت نهی، به شکل «ب د» یا «ن د» تلفظ می‌شود که این موضوع می‌تواند در تقطیع مشکل ساز شود.)

گزینه «۲»: «س راب» درست است نه «سر اب»!

گزینه «۳»: «تو بت» درست است نه «ن بت»

نکات درسی:

۱- برای درک تفاوت‌های پایان واژه باید به آن مصوت بلند ای (به‌عنوان یای نکره بدهید تا متوجه شوید. برای مثال «ده» به معنی روستا با یای نکره می‌شود:

«د هی» ولی «پرده» + «ی» می‌شود: پَر د ای

۲- مصوت مرکب: نوعی تلفظ خاص و کم‌کاربرد است که به شکل «و» می‌آید و مرکب است از یک مصوت کوتاه (و) و یک صامت (و)

(علوم و فنون ادبی (۱)، موسیقی شعر)

۲۹- گزینه ۱

(سیرعلیرضا امیری)

الف) تشبیهات: موسی‌وار و چو علی / تلمیح: اشاره غیر مستقیم به داستان دیدار حضرت موسی و خداوند در کوه طور و هم‌چنین جنگاوری امام علی (ع)

ب) بیت فاقد تشبیه است. / تلمیح: یادآور حکایت خضر و آب حیات

ج) بیت فاقد تشبیه است. / تلمیح: اشاره به «ألسْتُ بِرَبِّكُمْ...»

د) بیت فاقد تشبیه است. / تلمیح: یادآور ماجرای شیرین و فرهاد

ه) تشبیه: تشبیه روی یار به ماه کنعان (شاعر می‌گوید اگر تو با این زیبایی به مصر بروی، ماه کنعان بها و قیمت خود را برای تو رونما می‌سازد و رونما هدیه‌ای که در دیدار نخستین روی عروس بر او دهند.) / تلمیح: اشاره غیرمستقیم به داستان یوسف و خریداری شدنش در بازار مصر

(علوم و فنون ادبی، بیان و بریر)

۳۰- گزینه ۲

(مفسر بمشیری)

تشریح ابیات:

الف) تلمیح به باور کهن گذشتگان مبنی بر تأثیر افلاک بر سرنوشت بشر. میان واژگان مفتخر، طالع، مسعود و اختران مراعات‌نظیر وجود دارد.

ب) واژگان سجع، نیش، با خویش، بی‌خویش و درویش هستند. واژه آرایبی وجود ندارد. در مصراع اول، بی‌خویش و با خویش اصطلاح عرفانی و در معنای آزاد از تعلقات دنیوی و اسیر تعلقات دنیوی است. اما در مصراع دوم بی‌خویش و با خویش به معنای فردی است که به دور از مخاطب مد نظر است و فردی که همراه مخاطب مد نظر است.

ج) در این بیت موازنه وجود ندارد. واج آرایبی صامت «ش» مشهود است.
د) مصراع دوم تضمین از بیت «مشنو ای دوست که غیر از تو مرا یاری هست / یا شب و روز به جز فکر تو ام کاری هست» از سعدی است. در این بیت ترصیع وجود ندارد.

(علوم و فنون ادبی (۱) و (۳)، بریر لفظی و معنوی)

۳۱- گزینه ۳

(رضا ربیبری)

بیت دارای موازنه و تکرار است. / فاقد ترصیع

نکته: «ی» نکره، علامت‌های جمع (ان - ات - ها) و ضمائر متصل (م، ت، ش، مان، تان، شان) تأثیری در آرایه تکرار ندارند.

همان‌طور که مشاهده می‌کنید، در واژه‌های «مغان - سگان» نشانه «ن» تأثیری در آرایه تکرار نداشته و می‌توان گفت که «مغ و سگ» تکرار شده‌اند.

بررسی سایر گزینه‌ها:

گزینه «۱»: بیت دارای موازنه و فاقد ترصیع و تکرار می‌باشد. (رد گزینه ۱)

گزینه «۲»: بیت دارای موازنه و تکرار و ترصیع می‌باشد. (رد گزینه ۲)

گزینه «۴»: بیت دارای تکرار و فاقد ترصیع و موازنه / تکرار فعلی «باد». (رد گزینه ۴)

نکته ۱: با توجه به تعریف کتاب درسی، «ترصیع» را می‌توان نوعی موازنه دانست.

نکته ۲: ترصیع و موازنه می‌توانند در نیم مصراع و نثر نیز به کار روند. (مثال نثر: در بدایت، بند و چاه بود، در نهایت تخت و گاه بود.)

(علوم و فنون ادبی (۱)، بریر لفظی)

۳۲- گزینه ۳

(امیرمهین اشتری)

بیت «ب»: تلمیح: داستان رستم و پهلوانی‌هایش - پادشاهی‌داریوش

موازنه: تمامی واژه‌ها دو به دو متناظر همدیگر هستند و سجع‌های متوازن و متوازی دارند.

بیت «د»: تلمیح: داستان عاشقانه واقف و عذرا / موازنه: تمامی کلمات با سجع‌های متوازی و متوازن، روبه‌روی هم قرار می‌گیرند.

بیت «ه»: تلمیح: آیه ۱۰۷ سوره انبیا که پیامبر را مورد خطاب قرار می‌دهد و به ایشان می‌گوید که تو رحمت هستی.

(و ما أرسلناک إلا رحمة للعالمین) در این بیت نیز، شاعر معشوقش را مورد خطاب قرار می‌دهد و می‌گوید که تو رحمت هستی.

موازنه: واژگان، با سجع‌های متوازی و متوازن، دو به دو متناظر و هماهنگ هستند.

تشریح سایر ابیات:

الف) تلمیح: وجود ندارد و شاعر از کلمه خلیل، به معنای دوست استفاده کرده است نه در معنای حضرت ابراهیم.

موازنه: همه واژگان، دوبه‌دو روبه‌روی هم قرار می‌گیرند و سجع‌های متوازی و متوازن دارند.

ج) تلمیح: ندارد / موازنه: ندارد، زیرا واژگانی مانند برهان و بنیاد، عقل و نصرت با یکدیگر سجع ندارند.

نکته درسی:

دقت کنید که واژگان زیر دامی برای تلمیح هستند که معنای اول آن‌ها تلمیح نمی‌سازد، اما معنای دوم می‌تواند تلمیح بسازد.

مجنون (معنای دیوانه - قیس بنی عامر) - کلیم (نام شاعر - حضرت موسی) - خلیل (دوست - حضرت ابراهیم)

(علوم و فنون ادبی (۳) و (۱)، بریر لفظی و معنوی)

تشریح سایر گزینه‌ها:

گزینه «۱»: واژه «شیرین» معنای طعم شیرین می‌دهد و فاقد تلمیح است. هم چنین واج‌آرایی صامت «ش» ملموس است.
گزینه «۲»: «ه» در پایان هیچ واژه‌ای به شکل مصوت کوتاه «ه» نیامده است، به جز در واژه «به» که به شکل «ب» تلفظ می‌شود.
گزینه «۴»: شاعر در رباعی به تعریض و کنایه، بنای ایمان شیخ (نماد ریاکاری) را سست می‌پندارد و ادعا می‌کند که پیروی شیخ از کفر زلف یار، باعث می‌شود او خاک بر سر ایمانش بریزد! ولی در بیت مذکور در گزینه «۴»، شاعر زلف سیاه یار را دلیل و راهنمایی برای دستیابی به رخ او می‌داند (تصویر عاشقانه).
(علوم و فنون ادبی، ترکیبی)

۳۷- گزینه «۱»

(مهمد امین / دانش‌خام)
مفهوم بیت گزینه «۱» تحمل سختی‌های راه عشق است.
مفهوم مشترک ابیات سایر گزینه‌ها: اشاره به ارزشمندی دل شکسته و انسان دردمند و شکسته
در بیت گزینه «۴» شاعر به حدیث قدسی اشاره دارد که خدا می‌گوید: من نزد دل‌های شکسته‌ام.

(علوم و فنون ادبی (۳)، مفهوم، صفحه ۳۰)

۳۸- گزینه «۳»

(عزیز الیاسی پور)
مفهوم بیت گزینه «۳» معاد و رستاخیز روحانی و جسمانی انسان است، درحالی‌که ابیات دیگر می‌گویند ما از عالمی دیگر هستیم و به آن برمی‌گردیم. در ابیات دیگر بیشتر مفهوم عرفانی روحانی بودن اصل وجود انسان مطرح است و اینکه انسان محدود به ماده و جسم نیست.

(علوم و فنون ادبی (۱)، مفهوم، صفحه ۷۶)

۳۹- گزینه «۱»

(عزیز الیاسی پور)
همه بیت‌ها جز بیت گزینه «۱» در مورد حتمی بودن قضا و قدر است، در بیت گزینه «۱» شاعر مفهوم مقابل حتمی بودن قضا و قدر را بیان می‌کند و می‌گوید اینکه اختر (ستاره، مجاز از سرنوشت) کسی بد می‌شود به خاطر اعمال خود اوست و کسی که اعمال ناشایستی انجام می‌دهد نباید از فلک انتظار سرنوشت نیک داشته باشد.

(علوم و فنون ادبی (۱)، مفهوم، صفحه ۶۵)

۴۰- گزینه «۴»

(امیرهمین اشتری)
بیت صورت سؤال طلوع خورشید را وصف می‌کند که در ابیات گزینه‌های «۱» تا «۳» هم همین تصویر را داریم، اما بیت گزینه «۴» درباره طواف کعبه توسط همه موجودات است.

تشریح سایر گزینه‌ها:

گزینه «۱»: منظور از «یوسف زرین‌نقاب» خورشید است که از چاه بالا می‌آید و طلوع می‌کند.
گزینه «۲»: «نیزه کشیدن آفتاب بر شب» همان طلوع آفتاب است.
گزینه «۳»: «کوس سفر کوفت خواب» و «بال فرو کوفت مرغ» نشان از رسیدن صبح دارند.

(علوم و فنون ادبی (۳)، مفهوم، صفحه ۳۷)

۳۳- گزینه «۱»

(مهورزاد مشایفی)
در پایان دو مصراع، واژه‌های «سیم» و «لثیم» فاقد سجع متوازی و یا متوازن‌اند و در نتیجه بیت موازنه ندارد.

تشریح سایر گزینه‌ها:

گزینه «۲»: تشبیه: «چشمه خورشید رویش» و «زنجیر زلف»
گزینه «۳»: واژه «باد» و «تو» ۲ بار هم به صورت لفظی و هم معنایی تکرار شده‌اند.
گزینه «۴»: واژگان دو مصراع دو به دو با یکدیگر سجع متوازی دارند؛ بنابراین بیت دارای ترصیع می‌باشد.

(علوم و فنون ادبی (۱)، بدیع لفظی)

۳۴- گزینه «۴»

(هومن نمازی)
تکرار واژه دست، دست داشتن کنایه از دخالت و ایجاد کردن است؛ تلمیح به خلقت انسان در چهل روز (تلمیح قرآنی)؛ گل و چهل بامداد تناسب دارند.

تشریح سایر گزینه‌ها:

گزینه «۱»: خوش عیار بودن کنایه از مرغوب بودن است و بین «می و انگور» تناسب وجود دارد؛ تکرار و تلمیحی در بیت وجود ندارد.

گزینه «۲»: جناس تام دارد نه تکرار، یکی به معنی فرزند و دیگری رودخانه، تناسب در بیت وجود ندارد، از چشم رفتن کنایه از فراق و هجران است.

گزینه «۳»: تلمیح به داستان آب حیات و خضر؛ دل در سینه مردن کنایه دارد و میان «باد، انگور و شراب» تناسب وجود دارد.

(علوم و فنون ادبی، بیان و بدیع)

۳۵- گزینه «۱»

(مفسن اصغری)
ج (تضمین: شاعر (بهار) مصراع دوم را از جمال‌الدین عبدالرزاق تضمین کرده است.

کیست که پیغام من به شهر شروان برد / یک سخن از من بدان مرد سخندان برد
(جمال‌الدین عبدالرزاق: فنون ادبی ۳ صفحه ۸۷)

ه) ترصیع: بین تمامی کلمات دو مصراع تقابل سجع‌های متوازی مشهود است.

د) تکرار: واژه «دوش» دو بار در معنای یکسان آمده است.

ب) تشخیص: خطاب قرار دادن تن و دل (جان بخشی به اشیا)

الف) تلمیح: شاعر در این بیت به مثل معروف «جواب الاحمق السکوت» اشاره کرده است.

(علوم و فنون ادبی، بدیع لفظی و معنوی)

۳۶- گزینه «۳»

(سید علیرضا امیری)
کفر در ادبیات ما، مایه سیاهی است. برعکس ایمان که مایه سفیدی و روشنایی است. زلف از لحاظ سیاهی به کفر تشبیه شده است. ولی ترکیب «سر ایمان» اضافه استعاری است. ایمان مانند انسانی است که سر دارد.

جامعه‌شناسی (۳)

۴۱- گزینه ۳»

(باسین ساعری)

تشریح موارد نادرست:

گزینه «۱»: علوم اجتماعی ظرفیت داوری درباره ارزش‌ها و هنجارهای اجتماعی و نقد و اصلاح آن‌ها را دارند.
گزینه «۲»: به سبب آگاهانه و ارادی بودن کنش‌های اجتماعی پیش‌بینی در علوم اجتماعی پیچیده‌تر از علوم طبیعی است.

گزینه «۴»: علوم اجتماعی با شناخت پدیده‌های اجتماعی به انسان‌ها امکان می‌دهند که آثار و پیامدهای پدیده‌های اجتماعی را پیش‌بینی کنند.

(جامعه‌شناسی (۳)، علوم اجتماعی، صفحه ۱۱۳)

۴۲- گزینه ۴»

(کتاب آبی پیمان‌های - با تغییر)

پایامد آگاهی دادن علوم اجتماعی به انسان‌ها درباره فرصت‌ها و محدودیت‌های فناوری، آن است که شیوه صحیح استفاده از طبیعت و علوم طبیعی را آموزش می‌دهد.

پایامد داوری درباره ارزش‌ها و هنجارهای اجتماعی و نقد و اصلاح آن‌ها توسط علوم اجتماعی: فراهم آمدن فرصت موضع‌گیری اجتماعی مناسب و صحیح را برای دانشمندان

دانشمندان علوم اجتماعی تلاش می‌کنند نظم و قواعد جهان اجتماعی را کشف کنند. آن‌ها با کشف این قواعد می‌توانند تأثیر اجتماعات بر زندگی ما را توضیح دهند.

(جامعه‌شناسی (۳)، علوم اجتماعی، صفحه ۱۱۳)

۴۳- گزینه ۴»

(سید آرش مرتضائی‌فر)

علوم انسانی به دلیل این که به فهم معانی کنش‌های انسان‌ها می‌پردازد، علوم تفهیمی نامیده می‌شوند.

(جامعه‌شناسی (۳)، علوم اجتماعی، صفحه ۱۵)

۴۴- گزینه ۱»

(آزیتا بیرقی)

پایامد ابعاد و انواع مختلف کنش‌های اجتماعی: شکل‌گیری دانش‌های اجتماعی مختلف

روابط همسایگی، آلودگی و مهاجرت: موضوع جامعه‌شناسی شهری

علت رویکردهای مختلف در جامعه‌شناسی: دوری و نزدیکی به علوم طبیعی

(جامعه‌شناسی (۳)، علوم اجتماعی، صفحه‌های ۱۵ و ۱۶)

۴۵- گزینه ۲»

(باسین ساعری)

نظم اجتماعی در نتیجه قواعدی که ما انسان‌ها برای با هم زندگی کردن پذیرفته‌ایم برقرار می‌شود اما گاهی دیگران مطابق انتظارات رفتار نمی‌کنند و حوادثی خلاف قواعد رخ می‌دهند.

جامعه‌شناسان برای شناختن نظم از امور آشنا و مأنوس «آشنایی زدیایی» می‌کنند؛ یعنی از دید یک فرد غریبه به موضوعات آشنا و روزمره اطراف خود نگاه می‌کنند و در کنار بی‌نظمی نظم را می‌شناسند.

(جامعه‌شناسی (۳)، نظم اجتماعی، صفحه‌های ۲۰ و ۲۱)

۴۶- گزینه ۳»

(ریحانه امینی)

تشریح موارد:

گاهی تغییر در یک پدیده اجتماعی با تغییر در پدیده دیگر همراه است. این دو پدیده را «هم‌تغییر» می‌گویند.

ارتباط میان پدیده‌های اجتماعی ساختار اجتماعی نامیده می‌شود.

نظام اجتماعی یک ساختار اجتماعی پویاست. اگر ساختار اجتماعی را به خودرویی تشبیه کنیم که در یک جا پارک شده، نظام اجتماعی همان خودرو است که روشن شده و در حرکت است.

(جامعه‌شناسی (۳)، نظم اجتماعی، صفحه‌های ۲۳ و ۲۵)

۴۷- گزینه ۲»

(مهم‌مهوری یعقوبی)

در رویکرد تبیینی، جامعه‌شناسی با شناخت نظم اجتماعی، به انسان‌ها قدرت پیش‌بینی، پیشگیری و کنترل جامعه را می‌دهد، لذا در این رویکرد هدف جامعه‌شناسی نیز همانند هدف علوم طبیعی است.

نکات مهم درسی:

روش جامعه‌شناسی تبیینی، حس و تجربه می‌باشد.

(جامعه‌شناسی (۳)، نظم اجتماعی، صفحه‌های ۲۵ و ۲۷)

۴۸- گزینه ۲»

(ریحانه امینی)

تشریح مورد نادرست:

در تبیین، پدیده‌هایی که قبلاً مستقل از هم به نظر می‌رسیدند در ارتباط با یکدیگر قرار می‌گیرند.

(جامعه‌شناسی (۳)، علوم اجتماعی، صفحه‌های ۲۵ و ۲۷)

۴۹- گزینه ۳»

(سید آرش مرتضائی‌فر)

جوامعی که نظم اجتماعی را از این منظر برقرار می‌سازند شاید با تطبیع و تهدید و اجبار قادر باشند پیش‌بینی رفتارها را تضمین کنند اما در جلب مشارکت و همکاری افراد براساس میل، رضایت و رغبت موفق عمل نمی‌کنند.

(جامعه‌شناسی (۳)، نظم اجتماعی، صفحه ۲۸)

۵۰- گزینه ۳»

(آزیتا بیرقی)

بررسی گزینه‌ها:

گزینه «۱»: درست - درست

گزینه «۲»: درست - درست

گزینه «۳»: نادرست - نادرست

گزینه «۴»: نادرست - درست

از منظر رویکرد تبیینی نمی‌توان تغییرات بنیادین در جامعه ایجاد کرد و نیز نمی‌توان جوامع و تاریخ‌های گوناگون پدید آورد.

(جامعه‌شناسی (۳)، نظم اجتماعی، صفحه‌های ۲۹ و ۳۰)

جامعه‌شناسی (۱)

۵۱- گزینه ۲»

(آزیتا بیرقی)

اغلب جهان‌های اجتماعی آن را لازم دانسته‌اند: رعایت حق و مقابله با باطل

تقدیس حیوانات در معابد هندوستان: بخش باطل جهان اجتماعی

افتراق ناپسند بودن تذبذب با استکبارستیزی: آرمان بیرون از قلمرو واقعی

همان نظام معیار جهان اجتماعی است: آرمان‌ها

(جامعه‌شناسی (۱)، هویت، صفحه‌های ۵۲ و ۵۴)

۵۲- گزینه ۱»

تشریح گزینه‌ها:

- مهم‌ترین آرمان‌ها و ارزش‌های اجتماعی از دیدگاه اسلام: عمل به حق و پرهیز از باطل
- تصور اعضای جهان اجتماعی از وضعیت مطلوب فرهنگ و سیاست و ... : آرمان اجتماعی
- ابزارهای مهم برای شناخت عقاید و ارزش‌ها: عقل و وحی
- چگونگی امکان تغییر مرز بین قلمرو واقعی و قلمرو آرمانی جهان اجتماعی: عمل مردم

(پایه‌شناسی (۱)، هویت، صفحه‌های ۵۲ تا ۵۴)

۵۳- گزینه ۳»

ما در شکل‌گیری بعضی ویژگی‌های هویتی مانند زمان و مکان تولد (در شهر نیشابور متولد شده است) یا دختر و پسر بودن نقشی نداریم. برخی از ویژگی‌های هویتی تغییر می‌کنند مثل جایگاه فرد در جهان اجتماعی (مدیرعامل). فرد بدون ارتباط با دیگران یا عضویت در گروه‌های اجتماعی مختلف نمی‌تواند برخی ویژگی‌ها را داشته باشد؛ مثلاً ما تنها با عضویت در جامعه ایران ایرانی محسوب می‌شویم؛ در حالی که زنگی یا تنبلی، صبوری یا زودرنجی و ... ویژگی‌های فردی ما هستند.

(پایه‌شناسی (۱)، هویت، صفحه ۶۴)

۵۴- گزینه ۴»

- ناراحتی یک فرد که باعث درد معده او می‌شود: نفسانی بر طبیعی
- جهان متجدد مانع از شکوفایی فطرت معنوی انسان می‌شود: اجتماعی بر نفسانی
- سرما باعث مهاجرت گروهی از چادرنشینان می‌شود: طبیعی بر اجتماعی

(پایه‌شناسی (۱)، هویت، صفحه ۶۸)

۵۵- گزینه ۲»

- فرد با آموزش‌های اساسی که در خانواده می‌بیند اولین و مهم‌ترین آشنایی‌ها را با جهانی که در آن متولد شده است پیدا می‌کند.
- عضویت در جهان اجتماعی همواره با نظارت و کنترل اجتماعی همراه است و صرفاً به این توصیه بسنده نمی‌شود که: «من آنچه شرط بلاغ است با تو می‌گویم / تو خواه از سخنم پند گیر خواه ملال»؛ بنابراین بیت مذکور فقط به «جامعه‌پذیری» اشاره دارد و «کنترل اجتماعی» در آن نادیده گرفته شده است.

- اقناع روشی است که به واسطه آن فرهنگ در افراد درونی می‌شود.

(پایه‌شناسی (۱)، هویت، صفحه‌های ۷۶ تا ۷۹)

جامعه‌شناسی (۲)

۵۶- گزینه ۲»

مواجهه فرهنگ غرب با فرهنگ اسلام نمونه‌ای از چالش بین فرهنگ‌ها و تمدن‌ها در سطح جهان است و همچنین فرهنگ سلطه، جامعه جهانی را به بخش‌های مرکز و پیرامون تقسیم می‌کند و کشورهای پیرامون را به مرکز وابسته می‌سازد.

(پایه‌شناسی (۲)، فرهنگ معاصر غرب و نظام نوین جهانی، صفحه ۵۵)

۵۷- گزینه ۴»

(مریم فسروی رهنوی)
- دولت‌های سکولار غربی در حمایت از مبلغان مسیحی انگیزه دینی نداشتند. آن‌ها در ابتدا برای حذف قدرت کلیسا و ایجاد سیاست سکولار، حرکت‌های پروتستانی را به خدمت گرفتند.

- دولت‌های سکولار غربی با تبلیغ مسیحیت، فرهنگ عمومی جوامع غیرغربی را دچار اختلال می‌کردند و از طریق سازمان‌های فراماسونری نیز بر نخبگان سیاسی آن جوامع تأثیر می‌گذاشتند.

- شکل‌گیری دولت ملتها مربوط به مرحله اول از مراحل تکوین نظام نوین جهانی یعنی پیدایش قدرت‌های سیاسی سکولار است.

نفوذ اقتصادی، سیاسی و فرهنگی در جوامع غیرغربی مربوط به مرحله چهارم از مراحل تکوین نظام نوین جهانی یعنی استعمار و ادغام جوامع در نظام نوین جهانی است.

(پایه‌شناسی (۲)، فرهنگ معاصر غرب و نظام نوین جهانی، صفحه‌های ۵۷ تا ۶۲)

۵۸- گزینه ۴»

تشریح موارد نادرست:

(یاسین ساعری)
- دولت - ملت‌ها بر خلاف حاکمیت‌های پیشین خود را با هویت دینی و معنوی نمی‌شناختند و کاملاً سکولار بودند. هویت آن‌ها اغلب ناسیونالیستی و قومی است.

- کشورهای غربی به اقتضای بازار مصرف برخی صنایع وابسته را به کشورهای استعمارزده منتقل می‌کنند ولی این انتقال در جهت استقلال این کشورها یا تعدیل جهانی ثروت نیست بلکه در جهت منافع بیشتر کشورهای استعمارگر است. بدین ترتیب با وجود رشد و تحول کشورهای استعمارزده فاصله و وابستگی کشورهای غربی و غیرغربی همچنان حفظ می‌شود.

(پایه‌شناسی (۲)، فرهنگ معاصر غرب و نظام نوین جهانی، صفحه‌های ۶۵ تا ۶۹)

۵۹- گزینه ۳»

تشریح گزینه‌های نادرست:

(مریم فسروی رهنوی)
گزینه ۱: جهان غرب از طریق رسانه، فرهنگ عمومی جوامع غیرغربی را مدیریت می‌کند، اما تربیت نخبگان کشورهای غیرغربی بیشتر به شیوه‌های دیگر از جمله توزیع هدفمند علوم طبیعی و علوم انسانی و تثبیت مرجعیت علمی غرب انجام می‌شود.

گزینه ۲: کانون‌های ثروت و قدرت برای حفظ منافع خود، از طریق سازمان‌های بین‌المللی، موانع موجود بر سر راه تجارت بین‌المللی را بر می‌دارد و استقلال اقتصادی و سیاسی کشورهای مختلف را مخدوش می‌سازند.

گزینه ۴: تمرکز قدرت رسانه در دست چند شرکت یا چند فرد قدرتمند، موجب تضعیف سازوکارهای دموکراسی می‌شود.

(پایه‌شناسی (۲)، فرهنگ معاصر غرب و نظام نوین جهانی، صفحه‌های ۶۸ تا ۷۱)

۶۰- گزینه ۴»

(آزیتا بیدقی)
آزادی اقتصادی: شعار لیبرالیسم اولیه
آزادی فعالیت صاحبان سرمایه را ضامن پیشرفت جامعه می‌دانستند:
اشتراک مالتوس و ریکاردو
درون یک فرهنگ و تمدن: چالش بلوک شرق و بلوک غرب
جامعه‌گرا: اشتراک سوسیالیسم و کمونیسم

(پایه‌شناسی (۲)، پالاش‌های جهانی، صفحه‌های ۷۶ تا ۸۱)

روان شناسی

۶۱- گزینه «۲»

(فاطمه عبدالوتر)

یکی از ابتدایی ترین علائم رشد اجتماعی در کودکان، لیخنه اجتماعی است که در حدود ۲-۳ ماهگی بروز می کند (قسمت اول).

ترس از غریبه نیز در ۸-۷ ماهگی رخ می دهد (قسمت دوم).

بازی های موازی در سن ۴ یا ۵ سالگی است. در این بازی ها کودکان علاقه مندند در کنار یکدیگر باشند، ولی به تنهایی بازی کنند (قسمت سوم).

(روان شناسی، روان شناسی رشد، صفحه های ۵۰ و ۵۱)

۶۲- گزینه «۲»

(فاطمه بیات)

رشد انسان از زمان تشکیل نطفه شروع می شود.

تخمک بارور شده طبیعی دارای ۴۶ کروموزوم است (۲۳ کروموزوم از مادر و ۲۳ کروموزوم از پدر).

عواملی همچون سن مادر، کیفیت تغذیه، فشار روانی، آلودگی محیط، حالت های هیجانی، آرامش به ویژه ارتباط معنوی با خالق هستی و استفاده از داروها بر چگونگی رشد قبل از تولد تأثیر دارد.

(روان شناسی، روان شناسی رشد، صفحه ۴۵)

۶۳- گزینه «۴»

(عازله علیرضایی مقدم)

بررسی گزینه های نادرست:

گزینه «۱»: رشد هیجانی در کودکی، فرایندی پیچیده است.

گزینه «۲»: بروز هیجانان ساده تحت تأثیر نظام پدازش های فردی نیست و غالباً به یک صورت پدیدار می شود.

گزینه «۳»: رشد هیجانی در دوره کودکی، معطوف به سه هیجان ساده ترس، خشم و محبت است. با توجه به رشد آگاهی کودکان از هیجان های مختلف و واکنش اطرافیان (به خصوص واکنش مادر)، سه هیجان فوق به هیجان های مرکب دیگر، همچون احساس پشیمانی، سپاسگزاری و ترحم تعمیم می یابد.

(روان شناسی، روان شناسی رشد، صفحه ۴۹)

۶۴- گزینه «۳»

(فاطمه عبدالوتر)

با توجه به متن کتاب درسی دلیل درست بودن گزینه «۳» را متوجه می شویم:

در روند طبیعی زندگی انتظار می رود که نوجوانان برای رسیدن به خود آرمانی تلاش کنند (قسمت اول و دوم).

در حالی که بسیاری از آنان به جای تلاش برای کم کردن فاصله بین خود آرمانی و خود واقعی، رؤیاپردازی می کنند (قسمت سوم) و از آن لذت می برند. هر چند این پدیده در دوره نوجوانی غیر طبیعی نیست (قسمت چهارم)، ولی استفاده مکرر از آن باعث افت در عملکرد تحصیلی و سایر عملکردها می شود (قسمت پنجم).

(روان شناسی، روان شناسی رشد، صفحه ۶۳)

۶۵- گزینه «۱»

(مهمرب میبوی)

بررسی عبارت های نادرست:

عبارت دوم: در حدود یک سال پس از افزایش قد و وزن، ماهیچه ها رشد بیشتری می کنند.

عبارت چهارم: رشد نامتوازن اندام های داخلی (قلب، شش و ...) ارتباطی با احساس بی قوارگی ندارد. بی قواره بودن نوجوانان ناشی از تغییرات مربوط به قد و وزن است.

(روان شناسی، روان شناسی رشد، صفحه های ۵۳ و ۵۴)

۶۶- گزینه «۴»

(همیرضا توکلی)

عبارت اول: پرسیدن از مادر درباره موجود نبودن یک چیزی، به دلیل در نظر گرفتن احتمالات های مختلف، اشاره دارد به تفکر فرضی یا فرضیه سازی توسط نوجوانان.

عبارت دوم: تمرکز کردن به مدتی طولانی تر روی یک تکلیف نشان دهنده توجه گزینشی است.

عبارت سوم: استفاده از راه هایی برای تقویت حافظه اشاره دارد به مهارت های فراحافظه.

عبارت چهارم: افزایش سرعت تفکر و قراردادن حجم بیشتر اطلاعات در حافظه، نشان دهنده ظرفیت سازی حافظه است.

(روان شناسی، روان شناسی رشد، صفحه های ۵۵ و ۵۶)

۶۷- گزینه «۱»

(عازله علیرضایی مقدم)

عبارت صورت سؤال، به رشد هیجانی در دوره نوجوانی اشاره می کند؛ محمدرضا تحریک پذیری بالایی دارد و به سرعت حالات هیجانی او تغییر کرده است و این افزایش تحریک پذیری و سرعت تغییر حالات هیجانی در دوره نوجوانی، به دلیل تغییرات فیزیولوژیکی و هورمونی در این دوره است.

(روان شناسی، روان شناسی رشد، صفحه ۵۷)

۶۸- گزینه «۴»

(همیرضا توکلی)

عبارت اول: رشد انسان پیوسته است و مشخص کردن مرزهای آن کار دشواری است.

عبارت دوم: برخی پایان نوجوانی را زمانی می دانند که فرد شروع به کار کند و از والدین مستقل شود.

عبارت سوم: در هفت سال سوم یا دوره نوجوانی، نوجوان باید در تصمیم گیری ها و امور بزرگسالان دخالت داده شود.

عبارت چهارم: فهم امور خوب و بد برای هفت سال دوم یا دوره دبستان است.

(روان شناسی، روان شناسی رشد، صفحه های ۴۷ تا ۴۴)

۶۹- گزینه «۳»

(فاطمه بیات)

خود واقعی همان ویژگی های فردی است و خود آرمانی ویژگی هایی است که فرد دوست دارد آن ها را داشته باشد. در این مثال قبول شدن در کنکور و ستاره شناس بودن ویژگی هایی است که دختر دوست دارد آن ها را داشته باشد ولی درس خوان بودن و نداشتن ضریب هوشی پایین ویژگی هایی است که هم اکنون نیز آن ها را دارد.

(روان شناسی، روان شناسی رشد، صفحه ۶۲)

۷۰- گزینه «۴»

(مهمرب میبوی)

بررسی اطلاعات نادرست در جدول ها:

گزینه «۱»: دامنه سنی بزرگسالی دوم ۴۰ تا ۶۵ سالگی است.

گزینه «۲»: ترس از غریبه در ۸ ماهگی خود را نشان می دهد.

گزینه «۳»: غلت زدن از ۲ تا ۵ ماهگی است.

(روان شناسی، روان شناسی رشد، صفحه های ۴۱، ۴۲، ۴۴، ۴۷ و ۵۱)

عربی زبان قرآن (۳) و (۱)

۷۱- گزینه «۳»

(مبیر بنگلری)

«ما أبرىء نفسی»: نفسم را بی گناه نمی شمارم / «إِنَّ النَّفْسَ»: زیرا نفس / «لَأَمَّارَةٌ»: بسیار دستوردهنده / «بِالسَّوءِ»: به بدی (رد گزینه «۴») / «إِلَّا مَا»: مگر اینکه / «رَحِمَ كُنْدَ»: (به من) در گزینه های «۱» و «۲» اضافی (است) / «رَبِّي»: پروردگارم (رد گزینه های «۱» و «۴»)

(ترجمه)

۷۲- گزینه «۴»

(مبیر رضا قانرازمینی - اصفهان)

«الاستیعانَة»: یاری جستن، کمک خواستن (رد گزینه «۱») / «جُرْحٌ»: زخم (رد گزینه های «۱» و «۳») / «اعلموا»: بدانید (رد گزینه های «۱» و «۲») / «تَمْتَلِكُ»: دارد (رد گزینه «۳») / «عُدُدًا»: غده ها (رد گزینه «۱») / «مَمْلُوءٌ»: پر (رد گزینه «۱») ترجمه نشده است. (رد گزینه «۱»)

(ترجمه)

۷۳- گزینه «۳»

(مبیر کریمی نیا - رفسنجان)

«لَا فَضْلَ ل...»: هیچ برتری ندارد («لَا» از نوع نفی جنس است و با «هیچ» در کنار کلمه «برتری» ترجمه می شود، همچنین حرف «ل» معنای مالکیت (دارد) ایجاد کرده است) (رد گزینه های «۱» و «۲») / «أَكْرَمَ النَّاسِ»: گرامی ترین مردم (رد گزینه های «۱» و «۴») / «أَتَقَاهُمْ»: باتقواترینشان (رد سایر گزینه ها)

(ترجمه)

۷۴- گزینه «۴»

(ولی بربری - ابرهر)

«لنلعلم»: (لام امر) باید بدانیم (رد گزینه «۳») / «أَنَّ»: که (رد گزینه «۲») / «تبعم الله العظيمة» («العظيمة» مؤنث است، پس باید صفت «تبعم» جمع غیر انسان) باشد: نعمت های بزرگ خداوند (رد گزینه های «۱» و «۲») / «لعلّ»: شاید (رد گزینه «۳») / «لَا نَجِدُ»: نیابیم، پیدا نکنیم (رد گزینه «۳») / «أعطانا»: (ماضی) به ما داده است (رد گزینه «۱») / «فلنغتنم»: (لام امر) باید غنیمت بشماریم (رد گزینه های «۲» و «۳»)

(ترجمه)

۷۵- گزینه «۲»

(فاطمه منصورقالی)

«أَنْذَرْتُ»: (فعل مضارع) به یاد می آورم (رد گزینه های «۱» و «۳») / «عندما كنت طفلاً»: وقتی کودک بودم (رد گزینه «۳») / «كنتا... نرسم»: ماضی استمراری می کشیدیم، ترسیم می کردیم (رد گزینه «۳») / «مع أخوی»: (دقت کنید «أخوی»، با توجه به علامت تشدید، در واقع «أخوین» (مثنی) + ی» بوده است.) با برادرانم، با دو برادرم (رد گزینه «۴») / «صوراً جميلة»: نقاشی های زیبایی / «علی رمال شاطئ مدینتنا»: روی شن های ساحل شهرمان / «بفرح»: با خوشحالی، با شادی

(ترجمه)

۷۶- گزینه «۴»

(مصطفی قریمی فرد)

تشریح سایر گزینه ها:

گزینه «۱»: «لَا تَتَحَرَّكُ»: حرکت نمی کند (فعل ثلاثی مزید از باب «تَفَعَّلَ» است که غالباً معنای لازم دارد، نه متعدی) / «عینا»: چشمان یا دو چشم (در اصل «عینان» مثنی) بوده است. فاعل است، ولی به اشتباه به صورت مفعولی ترجمه شده است.

گزینه «۲»: «العُشب»: گیاه (مفرد) / «الوقایة»: پیشگیری
گزینه «۳»: «هؤلاء المرضى»: این بیماران (دقت کنید اسم بعد از اسم اشاره، «ال» گرفته است، پس «هؤلاء» در این جا به صورت مفرد ترجمه می شود.)
(ترجمه)

۷۷- گزینه «۳»

(روح الله گلشن)

ترجمه صحیح عبارت: «تنها کسی که سختی های زندگی را تحمل می کند به موفقیت رسیده و طعم واقعی خوشبختی را می چشد!»
دقت کنید «إنما» به معنی «فقط، تنها» است، هم چنین روی رکن دوم جمله تأکید می کند؛ بنابراین در ابتدای عبارت «مَنْ يَتَحَمَّلُ...» ترجمه می شود.
(ترجمه)

۷۸- گزینه «۱»

(ولی بربری - ابرهر)

«کاش»: لیت (رد گزینه «۲») / «از آنچه نمی خورند»: ممّا لا یأکلون (رد گزینه های «۲» و «۳») / «هرگز به نیازمندان نخوراند»: لا یطعمون المساکین (رد سایر گزینه ها؛ دقت کنید در گزینه «۴»، «مساکین» به صورت نکره آمده است و به معنای (نیازمندی) است و نادرست می باشد، هم چنین در این گزینه «أبداً» نیز در جای درست خود به کار نرفته است.)

(ترجمه)

۷۹- گزینه «۲»

(فاطمه منصورقالی)

حدیث صورت سؤال (همانا بهترین خوبی، خوش خویی است!) و گزینه های «۱»، «۳» و «۴» همگی در وصف خوش خلقی بیان شده اند؛ اما بیت گزینه «۲» در توصیف خوش خلقی نیست.
بیت گزینه «۲» می گوید که باد صبا که اخلاق شاهانه دارد، صبحگاهان پیام گل را به باده می رساند.

(مفهوم)

ترجمه متن درک مطلب:

خواب از مهم ترین موهبت های الهی برای موجودات زنده به خصوص انسان است. خواب قوای عقلی و جسمی انسان را تنظیم می کند. هنگامی که می خوابی، بدن به تعادل می رسد و تو برای روز بعد آماده می شوی. برخی مردم روز می خوابند و شب از خواب برمی خیزند در حالی که این خوب نیست چون به آن ها زبان می رسد همانطور که پزشکان بر خواب شب هنگام تأکید می کنند و نیز در قرآن کریم می بینیم که پروردگار بخشنده ما می فرماید: «او کسی است که شب را قرار داد تا در آن آرامش پیدا کنید...» و می فرماید: «... شب را برای شما پوشش و خواب را مایه آرامش قرار داد» برخی به دلیل شغل خاصشان باید روز بخوابند، اما برخی از مردم خوب نمی خوابند نه به جهت خواست خودشان یا شغلشان بلکه به دلیل بیماری هایی که کم خوابی را تشدید می کنند که به آن بیماری بی خوابی گفته می شود که از اضطراب ها یا عوامل دیگری ناشی می شود که در کیفیت خواب و مقدار آن تأثیر می گذارند. حکیمان گفته اند خواب کافی برای فرد سالم بین پنج تا هشت ساعت است!

۸۰- گزینه «۱»

(امیر رضائی رنبر)

در گزینه «۱» آمده است: «مردم در زمینه کم خوابی، بر حسب کیفیت و علت آن سه گروه هستند!» که مطابق متن صحیح است.

ترجمه گزینه های دیگر:

گزینه «۲»: برای فرد ممکن نیست که کمتر از سه ساعت یا بیشتر از هشت (ساعت) بخوابد! (نادرست)

۸۷- گزینه «۱» (ممبر رضا قائدازمینی - اصفهان)
در این گزینه، «لا» از نوع نفی جنس است که از لحاظ نفی، شدیدتر از سایر گزینه‌ها است: «نادان، هیچ تأملی قبل از سخن گفتن با شهروندان دیگر ندارد»

نکته مهم درسی:

همواره پس از لای نفی جنس، اسمی می‌آید که نه «ال» دارد و نه تنوین و نه مضاف واقع شده است.

تشریح سایر گزینه‌ها:

گزینه «۲»: «لا» در «لا أتکبر» از نوع لای نفی مضارع است.

گزینه «۳»: «لا» در «لا أتفرق» از نوع لای نفی مضارع است.

گزینه «۴»: «لا» به معنی «نه»، در جواب کلمه پرسشی «أ: آیا» آمده است.

(انواع جملات)

۸۸- گزینه «۴» (سیر ممبرعلی مرتضوی)
صورت سؤال، گزینه‌ای را می‌خواهد که برای از بین بردن شک به‌کار می‌رود. دقت کنید برای برطرف کردن شک و تردید، از تأکید استفاده می‌کنیم. وقتی در سخنان، تأکید (قطعاً، حتماً، بی‌شک و...) وجود داشته باشد، شک مخاطب برطرف می‌شود. در گزینه «۴»، «ان» از حروف مشبّهة بالفعل است که برای تأکید جمله آمده است.

تشریح سایر گزینه‌ها:

در گزینه «۱»، «ان»: که برای ایجاد ارتباط بین دو جمله است. در گزینه «۲»، «لیت: کاش» برای بیان آرزو است. در گزینه «۳»، «کان»: مثل اینکه، گویی» برای بیان حدس و گمان به کار رفته است.

(انواع جملات)

۸۹- گزینه «۳» (عمار تاپیش)
در گزینه «۳»، خبر «قبور» است که مضاف می‌باشد. «الأسرار» نیز مضاف‌الیه آن است.

تشریح سایر گزینه‌ها:

خبر در گزینه «۱»، «سلاح» است که موصوف می‌باشد. در گزینه «۲» عبارت «للغرب» خبر است. در گزینه «۴» خبر، فعل «یستتر» است و می‌دانیم که فعل‌ها هیچ‌گاه نمی‌توانند مضاف واقع شوند.

(انواع جملات)

۹۰- گزینه «۴» (کتاب آبی پیمان‌ای، با تغییر)
«قوانین» در این عبارت مفعول است که چون جمع مکسر است، منصوب با علامت فتحه محسوب می‌شود.

تشریح سایر گزینه‌ها:

گزینه «۱»: «عشرین» مفعول و منصوب با علامت یاء (ی) است.

گزینه «۲»: «للسائحین» مفعول و منصوب با علامت یاء (ی) است.

گزینه «۳»: «المزارعین» مفعول و منصوب با علامت یاء (ی) است.

(قواعد اسم)

گزینه «۳»: برخی مردم به‌خاطر بیماری‌هایشان شغلی را انتخاب می‌کنند که مستلزم نخواستن در شب باشد! (نادرست)
گزینه «۴»: خواب کم در شب بهتر از خواب زیاد در روز است اگر چه مستمر نباشد! (نادرست)

(درک مطلب)

۸۱- گزینه «۳»

(امیر رضائی، رنبر)
عبارت گزینه «۳» بدین شکل در متن ذکر نشده است: اهمیت خواب در شب و روز و تأثیر آن در توان انسان!

ترجمه گزینه‌های دیگر:

گزینه «۱»: عوامل کم‌خوابی و تشدید آن در برخی مردم! (صحیح)

گزینه «۲»: اثر خواب در تعادل جسم و بهبود زندگی روزانه! (صحیح)

گزینه «۴»: آنچه انسان سالم از خواب، در مقدار و کیفیتش نیاز دارد! (صحیح)

(درک مطلب)

۸۲- گزینه «۲»

(امیر رضائی، رنبر)
از متن می‌فهمیم که:
خواب، بخششی از جانب خداست، پس انسان باید آن را غنیمت بشمارد!

ترجمه گزینه‌های دیگر:

گزینه «۱»: افراط و تفریط در خواب، برای انسان ناپسند است!

گزینه «۳»: مقدار خواب بر انتخاب شغل‌ها تأثیر می‌گذارد!

گزینه «۴»: مردم خواب‌بند، پس هرگاه بیدار می‌شوند!

(درک مطلب)

۸۳- گزینه «۴»

(سیر ممبرعلی مرتضوی)
«مفعوله: الجسم» نادرست است. «الجسم» نقش فاعل را دارد.

(تلیل صرفی و اعراب)

۸۴- گزینه «۳»

(سیر ممبرعلی مرتضوی)
«مزید ثلاثی من باب تفعّل» نادرست است. «تشدّد» بر وزن «تفعلّ» فعل مضارع از باب تفعیل است.

(تلیل صرفی و اعراب)

۸۵- گزینه «۱»

(ممبر کرمی‌نیا - رفسنجان)
در این جمله، «تنوع» اسم و مصدر از باب «تفعلّ» است که نقش مبتدا را دارد. (تنوّع)

(ضبط حرکات)

۸۶- گزینه «۱»

(امیر حسین شکوری)
برای جای خالی اول، نیاز به یک اسم منصوب داریم که نقش اسم «لعلّ» را داشته باشد، بنابراین «اللّه» صحیح است (اسم حروف مشبّهة بالفعل همیشه منصوب است). (رد گزینه «۲»).

برای جای خالی دوم، باید به مرجع فعل توجه کنیم که «الله» است و چون مذکر است، «برزق» صحیح است (رد گزینه‌های «۲ و ۳»). در جای خالی سوم هم نیاز به خبر برای «کان» داریم که باید مرفوع باشد و «قریب» صحیح است (خبر حروف مشبّهة بالفعل همواره مرفوع است). (رد گزینه‌های «۳ و ۴»)

(انواع جملات)

تاریخ (۳)

۹۱- گزینه «۳»

(مهم‌مهری یعقوبی)

تشریح عبارتهای نادرست:

ب) کشورهای اروپایی به ویژه انگلیس، روسیه، فرانسه و اتریش به بهانه دفاع از حقوق اقلیت‌ها در امور داخلی عثمانی مداخله کردند و در نتیجه این دخالت‌ها، اروپایی‌ها توانستند به تدریج بخش‌هایی از قلمرو عثمانی را تصاحب کنند. دولت‌های فرانسه، انگلستان و هلند هنگامی که وارد هندوستان شدند، با تأسیس شرکت‌های بزرگ تجاری با نام کمپانی هند شرقی، فعالیت‌های استعماری خود را گسترش دادند و به تدریج با دامن زدن به اختلافات دینی و قومی در هند بخش‌هایی از آن سرزمین را تصرف کردند. (در این عبارت برعکس ذکر شده است.)

پ) تقریباً هم زمان با روی کار آمدن حکومت افشاریه، دلایلی مثل نفوذ و مداخله قدرت‌های استعماری موجب ضعف و زوال عثمانی شد به طوری که دولتمردان از طریق اصلاحات قادر به کاستن آن نبودند.

نکات مهم درسی:

آمریکا در سال ۱۷۸۳ میلادی یعنی در قرن هجدهم به استقلال رسید و از آن طرف عثمانی در همین قرن بر بخش‌های وسیعی از شمال آفریقا و آسیای غربی تا اروپای شرقی حکومت می‌کرد.

(تاریخ (۳)، ایران و جهان در آستانه دوره معاصر، صفحه ۲۵)

۹۲- گزینه «۳»

(علیرضا پیرا)

تشریح موارد نادرست:

ب) پس از مرگ کرامول، مجلس و نظام سلطنت دوباره احیا شدند، اما پادشاه انگلستان، به مجلس توجهی نداشت. از این رو، دوباره با یکدیگر ستیز کردند تا اینکه مجلس پیروز شد (۱۶۸۸ میلادی) این اتفاق در تاریخ انگلستان به انقلاب باشکوه شهرت دارد.

د) از پیامدهای انقلاب باشکوه در انگلستان، نفی منشأ الهی سلطنت و افزایش قدرت مجلس بود.

(تاریخ (۳)، ایران و جهان در آستانه دوره معاصر، صفحه ۲۶)

۹۳- گزینه «۴»

(مریم فسروی هنوی)

تشریح عبارتهای نادرست:

ب) طبقه متوسط جامعه، از اینکه طبقه ممتاز برایشان امتیازی قائل نبود به شدت ناراضی بودند نه طبقه فقیر.

ج) طبقه فقیر جامعه، حکومت فرانسه و طبقه ممتاز را عامل سیه‌روزی خود می‌دانستند نه طبقه متوسط.

نکته مهم: در عبارت «ب» بخش اول جمله درست است و فقط قسمت پایانی آن نادرست است که موجب نادرست شدن کل عبارت می شود پس اگر جمله را کامل نخوانده باشید، آن را درست به حساب آورده و در دام افتاده‌اید!

(تاریخ (۳)، ایران و جهان در آستانه دوره معاصر، صفحه ۲۸)

۹۴- گزینه «۴»

(مریم فسروی هنوی)

نخستین پادشاه قاجار، آقامحمدخان پسر بزرگ محمدحسن خان قاجار بود. پس باید به دنبال گزینه ای باشیم که به درستی به اقدامات آقامحمدخان اشاره کرده باشد.

تشریح گزینه‌های نادرست:

گزینه «۱»: سال‌های نخست حکومت فتحعلی‌شاه به سرکوب شورش‌های داخلی و تحکیم پادشاهی خاندان قاجار گذشت.

گزینه «۲»: در دوران پادشاهی محمدشاه و دوران صدارت میرزا آقاسی، نفوذ دولت‌های روسیه و انگلستان در ایران افزایش یافت.

گزینه «۳»: آقامحمدخان نخست نواحی شمالی و مرکزی ایران را تصرف کرد و تهران را پایتخت خود قرار داد، سپس با غلبه بر لطفعلی‌خان زند و سرکوب طغیان حاکم گرجستان در سال ۱۲۱۰ ق / ۱۱۷۴ ش در تهران تاج‌گذاری کرد.

(تاریخ (۳)، سیاست و حکومت در عصر قاجار، صفحه‌های ۳۲ تا ۳۵)

۹۵- گزینه «۳»

(مهم‌ابوالحسنی)

فتحعلی‌شاه که درگیر جنگ با روسیه بود و به متحد قدرتمندی نیاز داشت، از پیشنهاد امپراتور فرانسه برای برقراری رابطه استقبال کرد و سرانجام عهدنامه‌ی فن کنتستین بین دو کشور بسته شد.

بررسی گزینه‌های نادرست:

گزینه «۱»: انگلستان با تحمیل معاهده گلد اسمیت به حکومت قاجار، مناطقی از سیستان و بلوچستان را از ایران جدا و ضمیمه هندوستان کرد.

گزینه «۲»: در دوران ناصرالدین شاه، روس‌ها در رقابت تنگاتنگ با انگلیسی‌ها، موفق شدند امتیاز بانک شاهنشاهی را از ایران دریافت کنند.

گزینه «۴»: اتحاد اسلام قرارداد نبود بلکه شعاری بود که عثمانی به واسطه نفرت تاریخی ایران از روسیه و انگلستان، توانست توجه برخی اندیشمندان ایرانی را به خود جلب کند.

(تاریخ (۳)، سیاست و حکومت در عصر قاجار، صفحه‌های ۴۴ تا ۴۶)

تاریخ (۱)

۹۶- گزینه «۱»

(مبیه مهبی)

تشریح عبارتهای نادرست:

ب) نوشته‌های مورخان تا دو قرن پیش درباره تاریخ ایران در عهد باستان ترکیبی از افسانه و واقعیت بود.

د) تا دو قرن پیش، درباره اشکانیان، مطالب بسیار کم و محدود به بعضی اسامی بود.

(تاریخ (۱)، مطالعه و کاوش در گذشته‌های دور، صفحه ۶۲)

۹۷- گزینه «۱»

(مبیه مهبی)

الف) متحدشدن حاکمان کوچک و مستقل ایلامی و تأسیس پادشاهی ایلام: فرمانروایان سومری و اکدی، پیایی به سرزمین ایلامی‌ها لشکرکشی می کردند.

ب) به‌دست آمدن ظروف سفالی ساده با نقش‌های متنوع از سکونتگاه‌های باستانی ایران: با اختراع چرخ سفالگری پیشرفت قابل توجهی در ساخت ظروف سفالی به‌وجود آمد.

ج) شکل‌گیری تمدن‌های نخستین و سیر رویدادها و تحولات تاریخی در سرزمین‌های مختلف: عوامل جغرافیایی تأثیر بسزایی در پیدایش تمدن‌های نخستین و سیر رویدادها و تحولات تاریخی در سرزمین‌های مختلف داشته است.



(مقدم ابوالفستنی)

۱۰۲- گزینه «۳»

بررسی عبارات نادرست:

«ب»: اگر چه معدودی از خلفای فاطمی، محدودیت‌هایی را برای پیروان سایر مذاهب از جمله اهل تسنن ایجاد کردند؛ اما در بیشتر دوران حکومت فاطمیان، اهل تسنن آزادانه به زندگی و فعالیت دینی و اجتماعی خود مشغول بودند.

«ت»: از اواخر دوران مستنصر حکومت فاطمیان دچار ضعف سیاسی و بحران اقتصادی شد. حملات پی‌درپی سلجوقیان و سپس شروع جنگ‌های صلیبی، وضعیت آن را بدتر کرد. حکومت فاطمیان سرانجام توسط صلاح الدین ایوبی منقرض شد.

(تاریخ (۲)، جهان اسلام در عصر خلافت عباسی، صفحه‌های ۷۴ تا ۷۶)

(مقدم مهدی یعقوبی)

۱۰۳- گزینه «۲»

تشریح عبارات های نادرست:

الف) بعد از آنکه دولت آل منذر یا لخمیان توسط خسرو پرویز برداشته شد، دسته‌ای از سپاهیان ساسانی، از قبیله‌های عرب مجاور مرزهای ایران شکست خوردند و بر اثر این واقعه، عظمت قدرت ساسانیان در چشم اعراب فرو ریخت. پ) مطابق برخی روایت‌ها، خسرو پرویز از جمله فرمانروایانی بود که توسط حضرت محمد به اسلام دعوت شد اما دعوت ایشان را نپذیرفت و به باذان، حاکم ایرانی یمن امر کرد که به حجاز برود و آن حضرت را دستگیر و روانه تیسفون (پایتخت پراوازه ساسانیان) کند.

(تاریخ (۲)، اسلام در ایران، زمینه‌های ظهور تمدن اسلامی - ایرانی، صفحه‌های ۸۱ تا ۸۴)

(مقدم مهدی یعقوبی)

۱۰۴- گزینه «۴»

در فاصله سده‌های سوم تا پنجم هجری به ویژه در دوران حکومت‌های طاهریان، سامانیان و آل بویه فعالیت‌های اقتصادی از رونق مناسبی برخوردار بود. در آن زمان کشاورزی، تجارت و صنعت رشد چشمگیری یافت. به واسطه چنین رشدی بود که شهر و شهرنشینی در قلمرو آل بویه گسترش یافت.

(تاریخ (۲)، ظهور و گسترش تمدن ایرانی - اسلامی، صفحه‌های ۸۹، ۹۰، ۹۳ و ۹۴)

(علیرضا پیرا)

۱۰۵- گزینه «۳»

تشریح موارد نادرست:

ب) مساجد جایگزین نشدند، بلکه حلقه‌های درس بزرگی در مساجد تشکیل می‌شد.

ج) در زمان سلسله‌های سامانیان و آل بویه، با مدارا و اجتناب از تعصب و تنگ‌نظری، شرایطی فراهم آمد که اهل علم و اندیشمندان پیرو ادیان مختلف در امنیت و آسایش کامل فعالیت کنند که این موضوع خود باعث پیشرفت‌های علمی و فکری شد.

(تاریخ (۲)، ظهور و گسترش تمدن ایرانی - اسلامی، صفحه‌های ۹۵ و ۹۶)

جغرافیا (۳)

(مقدم مهدی یعقوبی)

۱۰۶- گزینه «۱»

تشریح عبارات های نادرست:

ب) رعایت نشدن عدالت اجتماعی در توزیع درآمدها و بی‌توجهی حکومت‌ها به حمایت‌های تأمین اجتماعی، علت‌هایی است برای این‌که فقیران شهری پول کافی برای اجاره یا خرید مسکن ندارند.

ت) در شهر مانیل در کشور فیلیپین، زاغه‌ها در بخش‌های مختلف شهر پراکنده شده‌اند.

(جغرافیا (۳)، مدیریت شهر و روستا، صفحه‌های ۲۱ و ۲۲)

د) شکل‌گیری نخستین سکونتگاه‌ها در غرب و سایر نواحی ایران: با روی آوردن گروه‌هایی از مردم به کشاورزی و دامپروری، به تدریج سکونتگاه‌ها و روستاهایی نخست در غرب و سپس در دیگر مناطق ایران پدید آمد.

(تاریخ (۱)، سپهر دم تمدن ایرانی، صفحه‌های ۷۰، ۷۳ و ۷۶)

۹۸- گزینه «۲»

(مریم فسروی هنجوی)

یکی از ویژگی‌های مهم تمدن ایلامی و در واقع تمدن کهن ایرانی، مقام و منزلت والایی است که زنان داشته‌اند. به‌طور کلی در جوامع باستانی فلات ایران، زنان موقعیت اجتماعی ممتازی داشتند و دارای قدرت و نفوذ فراوان بودند. زنان در کارهای مهم جامعه، نقش اساسی و تعیین کننده داشتند. نقوش و پیکره‌های برجای مانده از دوره ایلامی نشان می‌دهد که زنان در امور اجتماعی و اقتصادی و مراسم سیاسی و دینی حضور چشمگیری داشته‌اند.

تشریح گزینه‌های نادرست:

گزینه «۱»: در کاوش‌های باستان‌شناسی شوش، پیکره‌های گلی فراوانی که به «الهی» معروف‌اند کشف شده است که دلالت بر احترام و تقدس آنها نزد مردم دارد. از دیگر مراکز تمدنی ایران نیز پیکره‌های از الهه‌های مادر به دست آمده که نشان می‌دهد عقیده به این الهه‌ها در ایران فراگیر بوده است.

گزینه «۳»: ایلامیان الهه‌های مادر را به عنوان مادر خدایان می‌پرستیدند.

گزینه «۴»: معبد چغازنبیل ستایشگاه اینشوشیناک، خدای شهر شوش بود

(تاریخ (۱)، سپهر دم تمدن ایرانی، صفحه‌های ۷۸ و ۷۹)

(مقدم ابوالفستنی)

۹۹- گزینه «۴»

گزینه‌های «۱» تا «۳» منتسب به کوروش بزرگ (کوروش دوم) مؤسس سلسله هخامنشیان می‌باشند در حالی که گزینه «۴» مربوط به دوره حکومت فرزند وی، یعنی کمبوجیه است.

(تاریخ (۱)، از ورود آریایی‌ها تا پایان هخامنشیان، صفحه‌های ۸۲ تا ۸۵)

(علیرضا پیرا)

۱۰۰- گزینه «۲»

مطابق متن کتاب درسی تاریخ (۱)، مورخان یونان باستان، پیرامون حمله سریع و جنگ تن به تن سرداران آتنی علیه سربازان پارسی در ماراثن (مورد «ب») و نبرد دریایی سربازان خشایارشا هخامنشی و یونانی‌ها در تنگه سلامیس (مورد «ج») با آب و تاب فراوان به گزارش وقایع و جزئیات پرداخته‌اند و حتی برخی موارد را به‌صورت غیرواقعی بیان کرده‌اند.

(تاریخ (۱)، از ورود آریایی‌ها تا پایان هخامنشیان، صفحه‌های ۸۶ و ۸۷)

تاریخ (۲)

(هیبه مصبی)

۱۰۱- گزینه «۳»

تشریح گزینه های دیگر:

گزینه «۱»: هر دو عبارت درباره دوران خلفای نخستین است.

گزینه «۲»: در دوره خلافت عباسیان، تشکیلات اداری منظم و منسجمی با اقتباس از نظام دیوانی عهد ساسانیان شکل گرفت.

گزینه «۴»: تشکیلات اداری و مالی حکومت اسلامی در زمان پیامبر بسیار ساده بود.

(تاریخ (۲)، ترکیبی، صفحه‌های ۷۰ و ۸۴)



جغرافیای ایران

۱۰۷- گزینه «۲»

(مریم فسروی رهنوی)

یکی از مشکلات مهم شهرها افزایش طبیعی جمعیت شهری از یک سو و افزایش در اثر مهاجرت نیروی کار از سوی دیگر به شهرهاست. مهاجران از روستاها و شهرهای کوچک به شهرهای بزرگ مهاجرت می‌کنند تا شغلی بیابند و درآمد بیشتری کسب کنند. آن‌ها عمدتاً کارگر ساده و فاقد مهارت و تخصص هستند. از سوی دیگر فرصت‌های شغلی در شهر محدود است؛ به همین سبب مهاجران به کارهایی مانند کارگری موقتی و روزمزد یا خدمتکاری در رستوران‌ها و نظایر آن مشغول می‌شوند و درآمدشان تکافوی هزینه‌های مسکن، خوراک و پوشاک و زندگی را در یک شهر بزرگ نمی‌کند.

تشریح گزینه‌های نادرست:

گزینه «۱»: برای مقابله با آسیب‌های اجتماعی در شهرها و تأمین امنیت، نخست باید علل و ریشه‌های آسیب‌ها را مانند فقر و بیکاری شناسایی شود و از بین برود.

گزینه «۳»: برای مقابله با آسیب‌های اجتماعی برگزاری آموزش عمومی و کارگاه‌های آموزشی برای شهروندان مفید است و اهمیت دارد.

گزینه «۴»: وندالیسم شهری، خسارت وارد کردن به اموال عمومی، بناها و آثار فرهنگی یکی از انحرافات اجتماعی در شهرهاست.

(بغرافیا ۳)، مدیریت شهر و روستا، صفحه‌های ۲۳ و ۲۴

۱۰۸- گزینه «۱»

(مهمم ابوالسنی)

- الگوهای مصرف آب و برق مربوط به محیط زیست شهری می‌باشد.
- طراحی هوشمند خیابان‌ها به طوری که نور آن‌ها با توجه به میزان رفت و آمد کم و زیاد شود، مربوط به هوشمندسازی شهر است.
- نیمکت و صفحه خورشیدی از جلوه‌های میلمان شهری می‌باشند.

(بغرافیا ۳)، مدیریت شهر و روستا، صفحه‌های ۲۴ تا ۲۷

۱۰۹- گزینه «۳»

(علیرضا پیرا)

سرانه فضای مسکونی را به ازای هر نفر در شهر A و B محاسبه می‌کنیم:

$$A = \frac{\text{فضای مسکونی}}{\text{جمعیت}} = \frac{5 \text{ مترمربع}}{250 \text{ نفر}} = 20$$

$$B = \frac{\text{فضای مسکونی}}{\text{جمعیت}} = \frac{6 \text{ مترمربع}}{500 \text{ نفر}} = 12$$

تشریح موارد نادرست:

ب) سرانه در شهر A (۲۰ متر مربع به ازای هر نفر) از استاندارد موجود (۱۵ متر مربع به ازای هر نفر) بیشتر است، یعنی تراکم مسکونی کمتر از وضعیت استاندارد است.

پ) سرانه در شهر B (۱۲ متر مربع به ازای هر نفر) از استاندارد موجود (۱۵ متر مربع به ازای هر نفر) کمتر است، یعنی در این شهر باید فضاهای مسکونی بیشتری فراهم شود.

(بغرافیا ۳)، مدیریت شهر و روستا، صفحه‌های ۲۸ و ۲۹

۱۱۰- گزینه «۴»

(مهمم مهری یعقوبی)

تشریح عبارت‌های نادرست:

پ) بر اساس گزارش سازمان ملل ۶۳ درصد فقر در جهان به نواحی روستایی مرتبط می‌شود و علاوه بر آن ۷۶ درصد فقیران کشورهای آسیا و آفریقا و آمریکا لاتین در نواحی روستایی زندگی می‌کنند.

ت) روستاییان عمدتاً به درآمد حاصل از کشاورزی (نه دامداری) وابسته‌اند ولی این درآمد فصلی و ناکافی است و در برخی زمین‌ها میزان تولید پایین می‌باشد و در حد رفع نیازهای داخلی روستاهاست.

(بغرافیا ۳)، مدیریت شهر و روستا، صفحه‌های ۳۰ و ۳۱

۱۱۱- گزینه «۴»

(هیبه ممبیه)

عرض جغرافیایی (تصویر نقشه صورت سؤال)، پرفشار جنب حاره‌ای و دوری و نزدیکی به دریاها، مهم‌ترین عوامل جغرافیایی ناشی از موقعیت جغرافیایی است که بر آب و هوای کشور اثر دارد.

در مناطق جنوبی کشور، که در عرض‌های پایین جغرافیایی قرار دارند (به خط استوا نزدیک‌ترند)، زاویه تابش خورشید هنگام ظهر، نزدیک به عمود است و به همین دلیل در این نواحی، مقدار تابش خورشید بیشتر و هوا گرم‌تر است؛ مانند استان‌های هرمزگان و جنوب سیستان و بلوچستان؛ ولی در مناطق شمالی کشور که در عرض‌های بالای جغرافیایی قرار دارند و زاویه تابش خورشید مایل‌تر است، مقدار تابش کمتر و هوا سردتر است؛ مانند استان‌های آذربایجان غربی و شرقی.

(بغرافیای ایران، آب و هوای ایران، صفحه‌های ۳۷ و ۳۸)

۱۱۲- گزینه «۳»

(علیرضا پیرا)

توده هوای مرطوب موسمی در فصل گرم سال از اقیانوس هند و توده هوای سودانی در فصل سرد سال از دریای سرخ وارد کشور می‌شوند. دقت کنید هر دو میزان بارندگی را در داخل کشور افزایش می‌دهند.

(بغرافیای ایران، آب و هوای ایران، صفحه ۴۰)

۱۱۳- گزینه «۱»

(مهمم مهری یعقوبی)

در آب و هوای گرم و خشک، شاهد بارندگی کم و خشکی هوا هستیم و از طرفی دیگر در آب و هوای گرم و شرجی نیز بارندگی کم می‌باشد.

(بغرافیای ایران، آب و هوای ایران، صفحه ۴۲)

۱۱۴- گزینه «۳»

(مهمم ابوالسنی)

بررسی گزینه‌ها:

گزینه «۱»: نادرست است (در ایران بیشتر بارش‌ها در اواخر فصل پاییز تا اوایل فصل بهار می‌بارد) - درست است

گزینه «۲»: درست است - نادرست است (این مکان‌ها کانون‌های آبگیر نام دارند)

گزینه «۳»: درست است - درست است
گزینه «۴»: نادرست است (حوضه آبریز دریای خزر نوعی از حوضه‌های آبریز خارجی است که به دریاها اطراف می‌ریزد) - نادرست است (رودهایی که از کانون‌های آبگیر سرچشمه می‌گیرند، ممکن است در جهات مختلف جریان یابند)

(بغرافیای ایران، منابع آب ایران، صفحه‌های ۴۹ تا ۵۱)

۱۱۵- گزینه «۳»

(زهرآ کتیبه)

تشریح گزینه‌های نادرست:

گزینه «۱»: خلیج فارس از مهم‌ترین مراکز صید و پرورش مروراید است نه دریای عمان.

گزینه «۲»: تنگه هرمز که محل اتصال خلیج فارس به دریای عمان است و از مهم‌ترین مناطق استراتژیک جهان به‌شمار می‌رود.

گزینه «۴»: از جمله دلایل اهمیت دریای عمان، دسترسی به همه آب‌های آزاد جهان، حمل و نقل کالا و مسافر از طریق راه‌های دریایی است.

(بغرافیای ایران، منابع آب ایران، صفحه‌های ۵۲ تا ۵۳)

جغرافیا (۲)

۱۱۶- گزینه «۱»

(علیرضا پدرازی)

«ب»، «ج» و «د» هر کدام نمایش یک بومسازگان (اکوسیستم) هستند. هر بومسازگان شامل دو بخش زنده و غیرزنده است که تنها یک نوع تولیدکننده (گیاهان) و چندین نوع مصرف کننده دارند.

(جغرافیا (۲)، نواهی زیستی، صفحه‌های ۵۳ و ۵۴)

۱۱۷- گزینه «۴»

(مهمرب ابوالفلسفی)

یکی از راهکارهای حفاظت از نواحی ساحلی، حفاظت از تپه‌های ماسه‌ای و تثبیت آن‌ها از طریق کشت گیاهان سازگار با محیط مانند آموفیلا (علف ساحلی) روی آن‌هاست.

(جغرافیا (۲)، نواهی زیستی، صفحه‌های ۵۹ و ۶۱)

۱۱۸- گزینه «۴»

(مریم فسروی دهنوی)

یکی از موضوعات مورد توجه جغرافی‌دان‌ها، اهمیت تنوع جغرافیایی زبان‌هاست. امروزه در اثر رشد ارتباطات و فناوری اطلاعات برخی از زبان‌ها در جهان غلبه بیشتری پیدا کرده‌اند. همچنین پیش‌بینی می‌شود که در آینده برخی از زبان‌های بومی و محلی در نواحی مختلف از بین بروند. به همین دلیل اغلب کشورهای جهان یا نواحی سعی می‌کنند زبان ملی و زبان‌های بومی و محلی خود را حفظ کنند تا هویت فرهنگی‌شان پابرجا بماند.

(جغرافیا (۲)، نواهی فرهنگی، صفحه‌های ۶۹ تا ۷۱)

۱۱۹- گزینه «۳»

(صبیه مهبی)

نقشه پراکندگی ادیان نشان می‌دهد که ادیان به‌طور کلی، به دو گروه تقسیم می‌شوند:

الف) ادیان مبتنی بر یکتاپرستی مانند دین اسلام، مسیحیت، یهود و زرتشت؛

ب) ادیان مبتنی بر پرستش غیرخدای یگانه مانند هندوئیسم، بودائیسم، آنیسم (مذاهب قبیله‌ای)

(جغرافیا (۲)، نواهی فرهنگی، صفحه ۷۳)

۱۲۰- گزینه «۲»

(مهمرب مهری یعقوبی)

پدیده پخش یا انتشار فرایندی است که طی آن یک موضوع یا پدیده مانند زبان، مذهب، افکار و ایده‌ها، نوآوری، وسایل و ابزار، لباس، شیوه زندگی و حتی بیماری از یک مکان به سایر مکان‌ها گسترش می‌یابد؛ در این زمینه زبان انگلیسی از یک مکان به مکان‌های دیگر گسترش یافته است.

(جغرافیا (۲)، نواهی فرهنگی، صفحه ۷۹)

فلسفه دوازدهم

۱۲۱- گزینه «۴»

(کتاب آبی پیمان‌های)

پرسش‌های بنیادین با پیشرفت علم باقی می‌مانند اما اینکه جهان از اتم تشکیل شده یا نه، وابسته به علم تجربی است و با پیشرفت علم ثابت باقی نمی‌ماند و علوم تجربی به آن‌ها پاسخ قطعی و ثابت می‌دهند.

(فلسفه دوازدهم، جهان ممکنات، صفحه ۹)

۱۲۲- گزینه «۴»

(همید سوربان)

اگر در هر وضعیت ممکن، یک قضیه صادق باشد، یعنی عقل نمی‌تواند شرایط ممکن را تصور کند که آن قضیه کاذب باشد و این دقیقاً همان معنای ضروری در فلسفه است.

بررسی سایر گزینه‌ها:

گزینه «۱»: قطعیت علمی با قطعیت فلسفی و عقلی متفاوت است. مثلاً اینکه آب در ۱۰۰ درجه می‌جوشد از نظر علمی قطعی ولی از نظر عقلی امکانی است. زیرا عقل می‌تواند ذات آب را به گونه‌ای تصور کند که در ۵۰ درجه بجوشد و تناقضی هم پیش نمی‌آید.

گزینه «۲»: وقتی که نقیض یک گزاره همواره صادق نباشد، یعنی گاهی اوقات کاذب و در نتیجه خود قضیه صادق باشد، لزوماً به معنی ضروری بودن آن قضیه نیست. مثلاً اگر قضیه «این انسان شاعر است.» و نقیض آن، «این انسان شاعر نیست.» را در نظر بگیریم، این قضایا گاهی درست و گاهی غلط هستند و در نتیجه نمی‌توان گفت که نقیض آن‌ها همواره صادق است اما همچنان ضروری نیز نیستند.

گزینه «۳»: اینکه یک قضیه همواره درست باشد، دلیل ضروری عقلی بودن آن نیست. بسیاری از اصول علمی می‌توانند همواره درست باشند ولی عقل می‌تواند امکان نادرستی آن‌ها را بپذیرد. همچنین اینکه انسان نتواند یک قضیه را نقض کند، دلیل بر نقض ناپذیری آن نیست. زیرا انسان موجودی با توانایی‌های محدود است و هر کار ممکن را نمی‌تواند انجام دهد.

(فلسفه دوازدهم، جهان ممکنات، صفحه‌های ۹ و ۱۰)

۱۲۳- گزینه «۲»

(علیرضا نصیری)

قضایای وجوبی، قضایایی هستند که عقل حکم به ثبوت آن می‌دهد. اما لزوماً این‌طور نیست که این‌گونه قضایا بی‌نیاز از اثبات باشند. (رد گزینه «۳») مثلاً این قضیه که «مجموع زوایای داخلی مثلث ۱۸۰ درجه است.» یک قضیه ضروری و وجوبی است که البته باید اثبات شود و نیازمند دلیل می‌باشد. پس لزوماً نمی‌شود گفت که محمول آن‌ها مندرج در ذات موضوع است. (رد گزینه «۱») همچنین باید گفت که عقل، همان‌طور که در پذیرش این‌گونه قضایا مضطرب است، از پذیرش نقیض آن‌ها نیز ابا دارد. (رد گزینه «۴») به عبارت دیگر، نقیض این قضایا نیز در کاذب بودن ضروری و وجوبی هستند. (تأیید گزینه «۲»)

(فلسفه دوازدهم، جهان ممکنات، صفحه‌های ۹ و ۱۰)

۱۲۴- گزینه «۱»

(علیرضا نصیری)

گزینه‌های «۲» و «۳» و «۴» همگی در نسبت با وجود، امکانی هستند. با این‌که در باریابی جیوه و زرافهٔ دویا در جهان خارج وجود ندارند اما ذات آن‌ها از پذیرش وجود ابایی ندارند و معدوم بودن آن‌ها به واسطهٔ معدوم بودن علت آن‌هاست. اما بر خلاف این مفاهیم، شریک باری مفهومی ممتنع‌الوجود است و معدوم بودن از ناحیهٔ ذات آن است که از پذیرش وجود ابا دارد.

(فلسفهٔ دوازدهم، پیمان مملکت، صفحه‌های ۱۰ تا ۱۲)

۱۲۵- گزینه «۴»

(سین آفونری، راهنمایی)

بنا بر اصل سنخیت علی و معلولی، هر علت معلول خاص خود را دارد و این‌گونه نیست که علتی خاص به چیزهایی مختلف وجود ببخشد.

بررسی سایر گزینه‌ها:

گزینه «۱»: رابطهٔ علیت بر علت بنا شده و علت است که معلول را به وجود می‌آورد و در نتیجه تا قبل از علت، رابطهٔ علیت نیز وجود ندارد.

گزینه «۲»: اگر علت باشد، معلول هم خواهد بود.

گزینه «۳»: اگر علت نباشد، معلول نیز نخواهد بود.

(فلسفهٔ دوازدهم، پیمان علی و معلولی، صفحه‌های ۱۴، ۱۵ و ۱۸)

۱۲۶- گزینه «۳»

(مهمر رضایی‌بغا)

از نظر فلاسفهٔ مسلمان، با اینکه کشف علل امور طبیعی از طریق حس و تجربه صورت می‌گیرد، اما خود اصل علیت از این طریق به دست نمی‌آید. از نظر این فیلسوفان، پس از شکل‌گیری ذهن و درک اصل امتناع اجتماع نقیضین است که وقتی کودک صدایی را می‌شنود یا حرکتی را مشاهده می‌کند، به دنبال منشأ صدا و عامل حرکت برمی‌آید.

(فلسفهٔ دوازدهم، پیمان علی و معلولی، صفحه‌های ۱۵ تا ۱۸)

۱۲۷- گزینه «۲»

(مهرشاه عباسی)

در نحوهٔ حصول اصل علیت، دکارت معتقد به فطری بودن آن است و فیلسوفان مسلمان مخالف فطری بودن آن هستند. (رد گزینه «۱») فیلسوفان تجربه‌گرا بر خلاف عقل‌گرایان، به اصلی فطری باور ندارند، و بر خلاف فیلسوفان مسلمان، خود تجربه را مبتنی بر اصول عقلی نمی‌بینند. (رد گزینه‌های «۳» و «۴») علیت نیز از این قاعده مستثنی نیست؛ دیوید هیوم، فیلسوف تجربه‌گرا، علیت را نیز حاصل وهمی می‌داند که از تکرار پدیده‌ها حاصل شده است.

(فلسفهٔ دوازدهم، پیمان علی و معلولی، صفحه‌های ۱۵ تا ۱۸)

۱۲۸- گزینه «۲»

(سین آفونری، راهنمایی)

این بیت بیشترین ارتباط را با سنخیت علی و معلولی دارد و به این نکته اشاره دارد که هر چیزی از هر چیزی پدید نمی‌آید و هر علتی، معلول خاص خود و هر معلولی، علت خاص خود را خواهد داشت.

(فلسفهٔ دوازدهم، پیمان علی و معلولی، صفحه‌های ۱۸ و ۱۹)

۱۲۹- گزینه «۴»

(مهمر رضایی‌بغا)

رفع گرسنگی و پُردن معده با تغذیه سنخیت و تناسب دارد و وقتی با ورزش انجام شود، سنخیت را نقض کرده است. وقتی همهٔ عوامل لازم فراهم باشد، اما باران نبارد، و جواب علی و معلولی نقض شده است، زیرا آن‌چه به معلول، ضرورت وجود می‌دهد، علت است.

(فلسفهٔ دوازدهم، پیمان علی و معلولی، صفحه‌های ۱۸ تا ۲۰)

۱۳۰- گزینه «۴»

(لنگور سراسری ۱۴۰۲ - نوبت اول ری‌ماه)

هر دو قضیهٔ مطرح‌شده در گزینه «۴» از نوع وجوبی یا همان ضروری می‌باشد. چراکه ویژگی ذاتی اکسیژن و فلز مطرح شده و حمل ویژگی ذاتی بر ماهیت حملی ضروری و وجوبی است.

بررسی سایر گزینه‌ها:

گزینه «۱»: وجوبی (بی‌رنگ، بی‌بو، بی‌طعم و شفاف بودن از ذاتیات آب به شمار می‌روند، پس حمل ضروری است). - امکانی (فعل ممکن است بیان انجام کاری نباشد و بیانگر وقوع یک حالت یا اتفاق باشد، پس این حمل امکانی است و ضروری نمی‌باشد).

گزینه «۲»: امکانی (عایق بودن یک ویژگی ضروری یا ذاتی برای چوب نیست، پس حمل امکانی است). - وجوبی (دقت کنید که در این قضیه موضوع و محمول جابه‌جا ذکر شده‌اند و موضوع «ویروس آنفولانزا» و محمول «یکی از انواع ویروس‌ها» است، پس حمل وجوبی است و نه امکانی).

گزینه «۳»: امکانی (می‌توان کرهٔ زمین را بدون آب تصور کرد، این محمول برای کرهٔ زمین ضروری نیست و امکانی است). - وجوبی (تعریف مفهومی جسم یعنی چیزی که دارای ابعاد طول و عرض و ارتفاع است، بنابراین هر جسمی ضرورتاً دارای مکانی است و بخشی از فضا را اشغال می‌کند).

(فلسفهٔ دوازدهم، پیمان مملکت، صفحه‌های ۹ تا ۱۲)

منطق

۱۳۱- گزینه «۳»

(علی معزی)

هرگاه مفهومی فقط یک فرد خارجی داشته باشد، اما ذهن بتواند افراد دیگری را برای آن فرض کند، مفهومی کلی است؛ مثل مولود کعبه که در دنیای واقعی خارجی فقط مختص به حضرت علی (ع) است، اما می‌توان مصادیق دیگری هم برای آن فرض کرد.

تشریح سایر گزینه‌ها:

گزینه «۱»: تصور کلی می‌تواند واحداً المصداق باشد یعنی فقط یک مصداق خارجی داشته باشد مثل مولود کعبه.

گزینه «۲»: صفات مختص به یک فرد یا یک شیء، تصور کلی هستند مثل امیرالمؤمنین، ضامن آهو.

گزینه «۴»: مصادیق مفهومی کلی ممکن است واقعیتی خارجی باشند (مثل انسان، درخت) و یا فرضی و وهمی باشند مثل دیو، سیمرغ.

(منطق، مفهوم و مصداق، صفحه‌های ۲۰ و ۲۱)



۱۳۲- گزینه «۱»

(فیروز نژادنیف - تبریز)

اگر دو مفهوم «الف» و «ب» را داشته باشیم به طوری که الف اعم از ب باشد، نسبت نقیض آن‌ها همیشه عموم و خصوص مطلق است به طوری که عام و خاص جای خود را عوض می‌کنند.

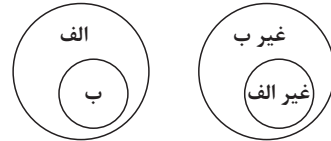

(منطق، مفهوم و مصداق، صفحه‌های ۲۱ تا ۲۳)

۱۳۳- گزینه «۴»

(مهمد رضایی‌بغا)

مفهوم کلی، قابلیت داشتن بیش از یک مصداق را دارد، خواه از مصداق واقعی باشد یا فرضی. تمامی عناوین و صفت‌ها، مانند «پایتخت ایران» و «بلندترین قله ایران» مفاهیمی کلی هستند. اما یک لفظ خاص مانند «کوه» مفهومی جزئی است. ترکیب‌هایی مانند «تنها فرزند این آقا» هم کلی محسوب می‌شوند، زیرا در ذهن گوینده می‌توانند مصداق متعددی داشته باشند.

(منطق، مفهوم و مصداق، صفحه‌های ۲۰ و ۲۱)

۱۳۴- گزینه «۳»

(مهرشاد عباسی)

در گزینه‌های «۱» و «۲» و «۴»، شاهد رابطه عموم و خصوص من‌وجه هستیم. اما در گزینه «۳» شاهد یک رابطه تباین هستیم. نکته: توجه کنید که رابطه جزء ساختاری یک چیز با خود آن چیز همیشه تباین است. پا و انگشت، و ساعت و عقربه، و ... همگی از همین سنخ هستند.

(منطق، مفهوم و مصداق، صفحه‌های ۲۱ تا ۲۳)

۱۳۵- گزینه «۴»

(علیرضا نصیری)

در عبارت مطرح‌شده، مفاهیم «رتبه ۲۸» و «کنکور سراسری» با هم رابطه تباین دارند. میان مفاهیم «رشته روان‌شناسی» و «رشته محبوب» عموم و خصوص من‌وجه برقرار است. نسبت تساوی در این عبارت دیده نمی‌شود. عموم و خصوص مطلق نیز در این عبارت وجود ندارد؛ دقت کنید که «دانشگاه تهران» اسم خاص یک مکان خاص است و بنابراین جزئی محسوب می‌شود و نمی‌تواند هیچ نسبتی با مفهوم «معتبرترین دانشگاه کشور» داشته باشد.

(منطق، مفهوم و مصداق، صفحه‌های ۲۱ تا ۲۳)

۱۳۶- گزینه «۳»

(فیروز نژادنیف - تبریز)

در گزینه «۳» همه موارد کلی هستند.

بررسی سایر گزینه‌ها:

گزینه «۱» به ترتیب: جزئی - کلی - کلی - جزئی

گزینه «۲» به ترتیب: کلی - کلی - جزئی - جزئی

گزینه «۴» به ترتیب: کلی - کلی - جزئی - کلی

(منطق، مفهوم و مصداق، صفحه‌های ۲۰ و ۲۱)

۱۳۷- گزینه «۳»

(موسی سپاهی - سراوان)

در صورتی که نسبت بین دو مفهوم کلی عموم و خصوص مطلق باشد و مفهوم خاص را نقیض کنیم، آن‌گاه بین دو مفهوم نسبت عموم و خصوص من‌وجه ایجاد می‌شود. مانند شکل و مربع که نسبت عموم و خصوص مطلق بین آن‌ها برقرار است، مفهوم خاص (مربع) را نقیض می‌کنیم و بین شکل و غیرمربع نسبت عموم و خصوص من‌وجه شکل می‌گیرد زیرا بعضی شکل‌ها غیرمربع هستند و بعضی شکل‌ها غیرمربع نیستند و بعضی غیرمربع‌ها شکل هستند و بعضی غیرمربع‌ها شکل نیستند.

مفهومی که در خارج دارای مصادیق پرشمار باشد کلی است، برخلاف مفهوم «سقراط» که اسم خاص یک فرد است و در نتیجه جزئی تلقی می‌شود.

(منطق، مفهوم و مصداق، صفحه‌های ۲۰ تا ۲۳)

۱۳۸- گزینه «۳»

(مهرشاد عباسی)

مفهومی که فقط بر یک چیز خاص دلالت کند، یعنی یک مصداق خاص دارد و لاغیر، مفهومی جزئی است؛ در صورتی که نسبت‌های چهارگانه، فقط برای مفاهیم کلی برقرار است. عبارت «یکی اعم از دیگری و مصادیق جدایی نیز دارد.» یادآور عموم و خصوص مطلق است. نسبت «ساعت برقی نیما» و «وسایل برقی» نیز عموم و خصوص مطلق است.

(منطق، مفهوم و مصداق، صفحه‌های ۲۰ تا ۲۳)

۱۳۹- گزینه «۴»

(علیرضا نصیری)

نسبت میان دو مفهوم «مدرسه» و «محل آموزش» عموم و خصوص مطلق است. چون هر مدرسه‌ای محل آموزش است ولی هر محل آموزشی لزوماً مدرسه نیست؛ مثلاً ممکن است که دانشگاه یا یک آموزشگاه خصوصی باشد. بنابراین ما باید گزینه‌ای را به عنوان جواب درست انتخاب کنیم که نسبت آن با مفهوم «دیوار» عموم و خصوص مطلق باشد.

گزینه‌های ۲ و ۳: نسبت «پنجره» و «آجر دیوار» با مفهوم «دیوار» تباین است؛ چون هیچ پنجره یا آجری، دیوار نیست و هیچ دیواری نیز پنجره یا آجر خالی نیست.

گزینه «۴»: اما نسبت میان «دیوار» و «دیوار آجری» عموم و خصوص مطلق است. چون هر دیوار آجری‌ای، دیوار است ولی برخی از دیوارها آجری نیستند. مثلاً ممکن است کاهگلی یا بتنی باشند. پس همین گزینه جواب صحیح این تست خواهد بود.

گزینه «۱»: دقت کنید که «دیوار چین» نمی‌تواند نسبتی با هیچ مفهوم کلی‌ای بسازد چون اسم خاص یک محل خاص است و در نتیجه جزئی محسوب می‌شود و نسبت‌های چهارگانه فقط میان مفاهیم کلی برقرار هستند.

(منطق، مفهوم و مصداق، صفحه‌های ۲۰ تا ۲۳)

۱۴۰- گزینه «۱»

(موسی سپاهی - سراوان)

در چنین عبارتی، «الف» می‌تواند یا کلی باشد یا جزئی. مانند «علی کتاب من را قرض گرفت.» که در آن «علی» جزئی است و همچنین «انسان ناسپاس است.» که انسان در آن مفهومی کلی است.

اما «ب» باید همواره کلی باشد و نمی‌توان آن را جزئی فرض کرد.

(منطق، مفهوم و مصداق، صفحه‌های ۲۰ و ۲۱)

فلسفه یازدهم

۱۴۱- گزینه ۲»

(مسین آفوندری راهنمایی)

زادگاه فلسفه یونانی قسمتی از یونان باستان به نام «یونیا» است که واقع در مغرب آسیای صغیر می‌باشد.

امروزه ایونیا در کشور یونان نیست بلکه در کشور ترکیه فعلی واقع شده است. ضمناً اولین فلاسفه یونان در ایونیا پا به عرصه وجود گذاشتند، نه تمام آن‌ها.

(فلسفه یازدهم، آغاز تاریخی فلسفه، صفحه ۳۰)

۱۴۲- گزینه ۳»

(علی معزی)

پارمنیدس، برای نخستین بار به مفهوم «شدن» و «بودن» توجه دقیق کرد. او معتقد بود که با عقل می‌توان به آن لایه باطنی و حقیقی هستی رسید که بدون تغییر و جاودانه است.

بررسی سایر گزینه‌ها:

گزینه ۱: عبارت اول مربوط به هراکلیتوس و عبارت دوم مربوط به پارمنیدس است.

گزینه ۲: این اندیشمندان اهل آتن نیستند.

گزینه ۴: واضح واژه «کیهان» یعنی فیثاغورس معتقد بود که اعداد و اصول اعداد عناصر اولی همه موجودات هستند.

(فلسفه یازدهم، آغاز تاریخی فلسفه، صفحه‌های ۳۰ تا ۳۳)

۱۴۳- گزینه ۲»

(فیروز نژادنیف - تبریز)

اولین اندیشه مشهور هراکلیتوس وحدت اضداد است. اموری که با هم ضد هستند، می‌توانند با یکدیگر جمع شوند و وجود این اضداد است که جهان را می‌سازد.

بررسی سایر گزینه‌ها:

گزینه ۱: هراکلیتوس معتقد نیست که تمام قواعد هستی در حال تغییرند، بلکه اشیا را در سیلان می‌داند. همین قاعده که همه اشیا در حرکت هستند، از نظر هراکلیتوس یک قاعده ثابت است.

گزینه ۳: هراکلیتوس بر این عقیده نیست که فقط ظاهر جهان در حرکت است.

گزینه ۴: ثبات جایگاهی در نظام فکری هراکلیتوس ندارد.

(فلسفه یازدهم، آغاز تاریخی فلسفه، صفحه‌های ۳۱ و ۳۲)

۱۴۴- گزینه ۲»

(مهمر رضایی‌نقا)

تمدن‌های قدیم‌تر و ساده‌تر، مقدمه و پلکان شکل‌گیری تمدن‌های جدیدتر بوده‌اند و دستاوردهای آن‌ها به تمدن‌های جدیدتر منتقل شده است.

دلیل نادرستی سایر گزینه‌ها:

گزینه ۱: برای دانش فلسفه نمی‌توان از نظر زمانی و مکانی آغازی تعیین کرد، نه این که آغازی ندارد!

گزینه ۳: از برخی تمدن‌های قدیمی آثار مکتوبی به دست ما نرسیده و ما اطلاعی از اندیشه‌ها و سخن‌های آنان نداریم. پس نمی‌توانیم همه تمدن‌ها را دارای فلسفه بدانیم.

گزینه ۴: نخستین مجموعه‌ها یا قطعه‌هایی که به زبان فلسفی نگاشته شده یا جنبه فلسفی در آن‌ها غلبه داشته، از یونان باستان به یادگار مانده است، اما نمی‌توان تمدن یونان را آغازگر فلسفه دانست.

(فلسفه یازدهم، آغاز تاریخی فلسفه، صفحه‌های ۲۹ و ۳۰)

۱۴۵- گزینه ۳»

(علی معزی)

سوفیست‌ها به این دلیل که سخن اندیشمندان با یکدیگر متضاد بود و آن‌ها نتوانسته بودند تفسیر درستی از جهان به دست آورند، نظریات آن‌ها را بیهوده دانسته و به جای آموزش علوم به فن سخنوری روی آوردند.

(فلسفه یازدهم، آغاز تاریخی فلسفه، صفحه ۳۴)

۱۴۶- گزینه ۳»

(مسین آفوندری راهنمایی)

از نظر تالس، اولین عنصر و پایه و اساس سایر چیزها آب است و همه چیز با واسطه یا بی‌واسطه از آب ساخته شده است.

تشریح سایر گزینه‌ها:

گزینه ۱: به دنبال این بود که جهان از چه ساخته شده است، نه این که چه کسی آن را ساخته است.

گزینه ۲: مشخص نیست که او نوشته‌ای داشته و در طول تاریخ از بین رفته و یا این که کلاً نوشته‌ای نداشته است.

گزینه ۴: تالس نخستین فیلسوف یونان است.

(فلسفه یازدهم، آغاز تاریخی فلسفه، صفحه‌های ۳۰ تا ۳۳)

۱۴۷- گزینه ۲»

(کتاب آبی پیمان‌های)

اگر چیزی به وجود آید، یا از وجود به وجود می‌آید یا از لاوجود.

از لاوجود نمی‌تواند به وجود بیاید چون چیزی از عدم به وجود نمی‌آید و از وجود هم نمی‌تواند، چون در آن صورت از قبل موجود بوده است.

بنابراین جهان هرگز به وجود نیامده و همواره وجود داشته است.

(فلسفه یازدهم، آغاز تاریخی فلسفه، صفحه ۳۴)



اقتصاد

۱۴۸- گزینه «۲»

(فیروز نژادنیف - تبریز)

لائوتسه: بی حد و بی تمام، پیرجاست بی صدا و بی جسم، تنها ایستاده است و تغییر را نمی شناسد ... من نام او را نمی دانم برای نامیدن است که او را تائو می نامم. با زحمت سعی دارم از چگونگی او خبر بدهم، او را بزرگ می خوانم.
(فلسفه یازدهم، آغاز تاریخی فلسفه، صفحه ۳۰)

۱۴۹- گزینه «۲»

(کنکور سراسری ۱۴۰۰)

فیثاغورس از پایه گذاران ریاضی و هندسه و فلسفه محسوب می شود. او ریاضیات را به گونه ای خاص با فلسفه و عرفان در هم آمیخت و یک دستگاه فلسفی عمیق بنیان نهاد. (پس نمی توان گفت تنها با ریاضیات می خواست جهان را بشناسد / رد گزینه «۱»). در نظر فیثاغورسیان، اصول ریاضی درباره تمام موجودات صادق است و اعداد و اصول اعداد، همان عناصر اولی همه موجودات هستند (اعداد خود عناصر اولی موجودات هستند نه حاصل آنها! / رد گزینه های «۳» و «۴»)

(فلسفه یازدهم، آغاز تاریخی فلسفه، صفحه ۳۱)

۱۵۰- گزینه «۱»

(پوار پاکدل)

آراء و نظرات گوناگون و غالباً متضاد فیلسوفان اولیه سبب شد تا نوعی تشویش و نگرانی بر مردم آتن غالب شود و بذریعۀ اعتمادی نسبت به علم و دانش در میان مردم آتن پراکنده شد.

بررسی سایر گزینه ها:

گزینه «۲»: ظهور گروه سوفیست ها خود یکی از ثمرات و نتایج سخنان متفاوت فیلسوفان اولیه بوده است.

گزینه «۳»: ظهور گروه سوفیست ها خود یکی از ثمرات و نتایج سخنان متفاوت فیلسوفان اولیه بوده است.

گزینه «۴»: مرگ سقراط سبب بدنامی سوفیست ها در تاریخ فلسفه یونان و میان مردم آتن شده است اما دلیل بی اعتمادی مردم آتن نسبت به علم و دانش چیز دیگری بوده است.

(فلسفه یازدهم، آغاز تاریخی فلسفه، صفحه ۳۴)

۱۵۱- گزینه «۱»

(کنکور سراسری ۱۴۰۲ - نوبت دوم تیرماه)

$$12 \times (\text{ارزش سرمایه فیزیکی } \frac{1}{8} \times) = \text{هزینه خرید سالانه مواد اولیه}$$

$$= \frac{1}{8} \times 800 \times 12 = 1200 \text{ میلیون تومان}$$

$$\text{میلیون تومان } 480 = 4 \times 10 \times 12 = \text{دستمزد سالانه مجموع کارگران}$$

$$12 \times (\text{دستمزد کارگران در سال } \frac{25}{100} \times) = \text{هزینه آب، برق، گاز و اجاره سالانه}$$

$$= \frac{25}{100} \times 480 \times 12 = 1440 \text{ میلیون تومان}$$

$$\text{میلیون تومان } 800 = \text{سرمایه فیزیکی}$$

$$12 \times 1500 \times 600,000 = \text{درآمد سالانه حاصل از فروش محصولات}$$

$$= 10,800,000,000 \text{ تومان } 10800 \text{ میلیون تومان}$$

$$\text{میلیون تومان } 240 = 20 \times 12 = \text{هزینه فرصت سالانه}$$

$$\text{مجموع هزینه های کارگاه تولید کفش با احتساب هزینه فرصت}$$

$$= 1200 + 480 + 1440 + 800 + 240 = 4160 \text{ میلیون تومان}$$

چون میزان درآمد از هزینه ها بیشتر است، تولیدکننده از فعالیت خود سود برده است.

$$\text{مجموع هزینه های تولید (هزینه های مستقیم و هزینه فرصت) - درآمد = سود واقعی}$$

$$\text{تومان } 6,640,000,000 = 6640 \text{ میلیون تومان } = 10800 - 4160$$

(اقتصاد، ترکیبی، صفحه های ۸، ۹، ۲۵، ۲۶ و ۳۳)

۱۵۲- گزینه «۴»

(تفرین ساهری)

ابتدا باید میزان سود سالانه هر یک از موارد را محاسبه کنیم:

$$\text{میلیون تومان } 180 = 15 \times 12 = \text{سود سالانه اجاره زمین}$$

$$\text{میلیون تومان } 90 = 500 \times \frac{18}{100} = \text{سود سالانه سپرده گذاری در بانک}$$

$$\text{سود هر کیلو از محصول } \times \text{مقدار محصول} = \text{سود سالانه کشت محصول}$$

$$\text{میلیون تومان } 150 = 300 \times 500,000 = 150,000,000 \text{ تومان}$$

$$\text{میلیون تومان } 400 = 500 \times \frac{80}{100} = \text{کل سود راه اندازی کارگاه}$$

$$\text{میلیون تومان } 200 = 400 + 2 = \text{سود سالانه راه اندازی کارگاه}$$

بنابراین انتخاب پر سودترین گزینه (راه اندازی کارگاه) از نظر اقتصادی

به صرفه تر است و هزینه فرصت این انتخاب سود حاصل از بهترین گزینه

بعدی (اجاره زمین با سود سالانه ۱۸۰ میلیون تومان) است که از خرید آن

صرف نظر کرده است.

(اقتصاد، اصول انقلاب درست، صفحه های ۲۵ و ۲۶)



۱۵۳- گزینه «۱»

(مهری کاروان)

الف) در نقطه «ب» ۳۰۰۰ جفت کفش و در نقطه «الف» ۲۰۰۰ جفت کفش خریداری می‌شود.

بنابراین هزینه فرصت حرکت از نقطه «ب» به نقطه «الف»، ۱۰۰۰ جفت کفش است ($3000 - 2000 = 1000$) که از خرید آن صرف‌نظر شده است، اما در صورت سؤال ارزش هزینه فرصت به ریال خواسته شده است و نه براساس واحد یا تعداد کالایی که از خرید آن صرف‌نظر کرده‌ایم؛ در نتیجه خواهیم داشت:

تعداد (واحد) کالایی که از خرید آن صرف‌نظر شده است = ارزش هزینه فرصت ارزش هر واحد از کالایی که از خرید آن صرف‌نظر شده است \times

$$= 1,000 \times 25,000 = 25,000,000 \text{ تومان}$$

$$= 25,000,000 \times 100 = 2,500,000,000 \text{ ریال}$$

ب) هر نقطه بر روی نمودار خط بودجه، نشان‌دهنده مقدار کالای کیف و کفش است که مغازه می‌تواند با بودجه مشخص ۹۰ میلیون تومان بخرد، در نتیجه خواهیم داشت:

$$90,000,000 = (3,000 \times 25,000) + (x \times 20,000)$$

$$\Rightarrow 90,000,000 - 75,000,000 = x \times 20,000$$

$$\Rightarrow x = \frac{15,000,000}{20,000} = 750$$

(اقتصاد، اصول انتخاب درست، صفحه‌های ۲۵ تا ۲۸)

۱۵۴- گزینه «۳»

(تفرین ساپری)

با توجه به اندازه نبودن پیراهن، هزینه صرف شده بابت آن «از هزینه‌های هدررفته» محسوب می‌شود، امین با دادن پیراهن به برادر خود دچار اشتباه رایج «توجه به هزینه‌های هدررفته» نشده است. اگر وی با وجود تنگی پیراهن اصرار بر پوشیدن آن داشت، دچار این اشتباه شده بود.

بررسی گزینه‌ها:

گزینه «۱»: نوشتن بودجه‌بندی ماهانه به دلیل وقت‌گیر بودن از مصادیق «چسبیدن به وضعیت فعلی» است.

گزینه «۲»: تصمیم به خرید به دلیل حراج مصداق «اثرگذاری حقه‌های فروش بر تصمیم‌گیری» است.

گزینه «۴»: برای تأمین هزینه‌های مصرف فعلی، مثل خرید پیراهن زیر بار بدهی رفتن مثالی از «بی‌صبری زیاد» است.

(اقتصاد، اصول انتخاب درست، صفحه ۳۱)

۱۵۵- گزینه «۴»

(احسان عالی‌نژاد)

خرید کالا یا خدمات در جامعه هیچ وقت برای جامعه رایگان نیست چون هزینه‌ای که برای ایاب و ذهاب می‌شود را می‌توان برای افراد دیگر جامعه یا خدمات دیگری در جامعه به کار برد.

(اقتصاد، مرز امکانات تولید، صفحه ۳۷)

۱۵۶- گزینه «۳»

(سارا شریفی)

الف) در نقطه (ه) میزان تولید کالاها: ۷۰۰ واحد کالای A و ۲۰۰ واحد کالای B است.

در نقطه (ب) میزان تولید کالاها: ۴۰۰ واحد کالای A و ۸۰۰ واحد کالای B است.

بنابراین: در نقطه (ه) میزان تولید کالاها در مقایسه با نقطه (ب): میزان تولید کالای A، ۳۰۰ واحد بیشتر است و میزان تولید کالای B، ۶۰۰ واحد کمتر است.

ب) در نقطه (و) میزان تولید کالاها: ۸۰۰ واحد کالای A و صفر واحد کالای B است. اگر بنگاه تصمیم بگیرد میزان تولید کالای A را به میزان ۱۰۰ واحد کاهش دهد، در این حالت احتمالاً تقاضای مشتریان برای کالای B افزایش یافته است. میزان تولید این کالا برابر با ۷۰۰ واحد خواهد شد، یعنی در طول مرز امکانات تولید به سمت چپ و بالا حرکت خواهیم کرد و به نقطه (ه) منتقل خواهیم شد. در این نقطه میزان تولید کالای A ۷۰۰ واحد میزان تولید کالای B ۲۰۰ واحد است. یعنی ۲۰۰ واحد به تولید کالای B افزوده می‌شود. هزینه فرصت این تصمیم ۱۰۰ واحد کالای A است که از تولید آن صرف‌نظر کرده‌ایم.

ج) تولید بر روی نقاط روی منحنی مرز امکانات تولید یعنی نقاط: الف - ب - ج - د - ه - و کارا است.

تولید در نقاط زیر منحنی مرز امکانات تولید یعنی نقطه (ی) ناکارا است. تولید در نقاط بالای منحنی مرز امکانات تولید یعنی نقطه (ز) غیرقابل دستیابی است.

د) در نقطه (د) میزان تولید کالاها: ۶۰۰ واحد کالای A و ۴۰۰ واحد کالای B است.

در نقطه (ب) میزان تولید کالاها: ۴۰۰ واحد کالای A و ۸۰۰ واحد کالای B است.

بنابراین: هزینه فرصت تولید ۴۰۰ واحد کالای B بیشتر، صرف‌نظر از تولید ۲۰۰ واحد کالای A است.

(اقتصاد، مرز امکانات تولید، صفحه‌های ۳۶ تا ۴۲)



۱۵۷- گزینه «۴»

(مهری ضیائی)

زمانی که اقتصاد کاراست؛ یعنی شرکت یا کشور از منابع موجود خود، بیشترین استفاده را می برد. در غیر این صورت حداقل بیش از یک کالا یا خدمت می توان در دسترس مردم قرار داد؛ بدون آنکه کالاها یا خدمات دیگر کاهش پیدا کنند. توجه داشته باشید هنگامی که روی مرز کارایی قرار داریم، بهتر شدن وضعیت ما، مستلزم بدتر شدن وضع دیگری خواهد شد.

(اقتصاد، مرز امکانات تولید، صفحه های ۳۸ تا ۴۰)

۱۵۸- گزینه «۳»

(مهری ضیائی)

- افزایش تعداد کارگران به معنای افزایش منابع تولید است که این امر سبب انتقال مرز امکانات خواهد شد.

- با افزایش تقاضا برای یک کالا و کاهش تقاضا برای کالای دیگر صرفاً در طول مرز امکانات جابه جا خواهیم شد.

- افزایش منابع تولید سبب انتقال مرز امکانات خواهد شد.

(اقتصاد، مرز امکانات تولید، صفحه ۳۱)

۱۵۹- گزینه «۲»

(سارا شریفی)

الف) نادرست است. میزان بودجه فرد برابر با ۵۰ هزار تومان است.

هر نقطه بر روی نمودار خط بودجه، نشان دهنده مقدار کالای A و B است که فرد می تواند بخرد.

در نقطه الف می توانیم ۲ واحد کالای A و ۶ واحد از کالای B را خریداری کنیم، و با توجه به اینکه قیمت هر واحد کالای A، ۱۰,۰۰۰ تومان و قیمت هر واحد کالای B، ۵,۰۰۰ تومان است، خواهیم داشت:

$$\text{بودجه فرد} = (2 \times 10,000) + (6 \times 5,000) = 20,000 + 30,000$$

هزار تومان ۵۰ = تومان ۵۰,۰۰۰

ب) درست است.

ج) نادرست است. در نقطه ب می توانیم ۳ واحد از کالای A و ۴ واحد از کالای B را خریداری کنیم.

د) نادرست است. در نقطه الف می توانیم ۲ واحد کالای A و ۶ واحد از کالای B را خریداری کنیم.

ه) درست است.

و) نادرست است.

با توجه به اینکه: ۱- میزان بودجه فرد برابر با ۵۰ هزار تومان است و ۲-

قیمت هر واحد کالای A، ۱۰,۰۰۰ تومان است، خواهیم داشت:

$$\frac{\text{میزان بودجه فرد}}{\text{قیمت هر واحد کالای A}} = \text{حداکثر کالای A خریداری شده}$$

$$\text{عدد } 5 = \frac{50,000}{10,000} = \text{حداکثر کالای A خریداری شده} \Rightarrow$$

اگر فرد تمام پول خود را به خرید کالای A اختصاص دهد می تواند ۵ واحد از این کالا را خریداری کند.

ی) نادرست است.

با توجه به اینکه: ۱- میزان بودجه فرد برابر با ۵۰ هزار تومان است و ۲- قیمت هر واحد کالای B، ۵,۰۰۰ تومان است، خواهیم داشت:

$$\frac{\text{میزان بودجه فرد}}{\text{قیمت هر واحد کالای B}} = \text{حداکثر کالای B خریداری شده}$$

$$\text{عدد } 10 = \frac{50,000}{5,000} = \text{حداکثر کالای B خریداری شده} \Rightarrow$$

اگر فرد تمامی بودجه خود را به خرید کالای B اختصاص دهد، حداکثر می تواند ۱۰ واحد از این کالا را خریداری کند.

(اقتصاد، اصول انتخاب درست، صفحه های ۲۷ و ۲۸)

۱۶۰- گزینه «۱»

(سارا شریفی)

الف) تغییر مکان از نقطه ۳ به نقطه ۴ (تغییر مکان از یک نقطه ناکارا به یک نقطه کارا)

نقطه «۳» زیر منحنی مرز امکانات تولید است و تولید در این نقطه ناکارا است. (هر نقطه زیر منحنی مرز امکانات تولید، نشان دهنده این است که اقتصاد از بیشترین منابع استفاده نکرده است؛ زیرا حداقل بیشتر از یک کالا می توانست تولید کند، بدون اینکه تولید کالاهای دیگر کاهش یافته یا حذف گردند.)

در نتیجه با تغییر مکان از نقطه ۳ به نقطه ۴ (تغییر مکان از یک نقطه ناکارا به یک نقطه کارا) مقادیر بیشتری از کالای الف تولید می شود، بدون آن که از میزان تولید کالای ب کاسته شود.

ب) تغییر مکان از نقطه ۴ به نقطه ۱ (تغییر مکان از یک نقطه کارا به یک نقطه کارای دیگر در طول منحنی مرز امکانات تولید)

عوامل و منابع تولیدی در حالت کارا هستند و بنگاه تولیدی با این جابه جایی متحمل هزینه فرصت می شود؛ چراکه در حالت کارایی برای تولید مقادیر بیشتری از یک کالا باید از میزان تولید کالای دیگر کاست.

ج) تغییر مکان از نقطه ۲ به نقطه ۳ (تغییر مکان از یک نقطه کارا به یک نقطه ناکارا)

ناکارایی منابع تولید و رکود اقتصادی سبب این تغییر وضعیت شده است.

(اقتصاد، مرز امکانات تولید، صفحه های ۳۸ تا ۴۲)



کتاب‌های آیة انسانیت را



پیمانانای تهرین کنید

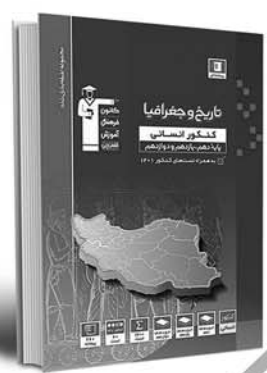
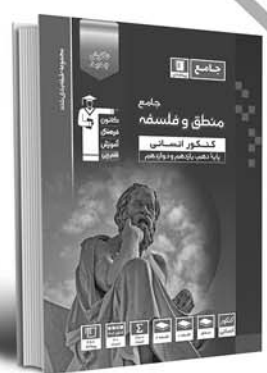

۸۴۵۱

www.kanoon.ir

www.kanoonbook.ir



دفترچه پاسخ

آزمون هوش و استعداد
(دوره دوم)
۱۸ آبان

تعداد کل سوالات آزمون: ۲۰
زمان پاسخ‌گویی: ۳۰ دقیقه

گروه فنی تولید

حمید لنجان‌زاده اصفهانی	مسئول آزمون
فاطمه راسخ، حمیدرضا رحیم خانلو	ویراستار
محیا اصغری	مدیر گروه مستندسازی
علیرضا همایون‌خواه	مسئول درس مستندسازی
حمید اصفهانی، فاطمه راسخ، سجاد محمدنژاد، حمید گنجی، فرزاد شیرمحمدلی، کیارش صانعی، حلما حاجی نقی	طراحان
معصومه روحانیان	حروف‌چینی و صفحه‌آرایی
حمید عباسی	ناظر چاپ



استعداد تحلیلی

۲۵۱- گزینه ۲»

(ممد اصفوانی)

در تصویر، فردی ثروتمند به همان اندازه به پول می‌اندیشد که فردی فقیر. این یعنی پول - برای شخص طماع - هرگز کافی نیست. تصویر به نوعی انتقادی است از جایگاه پول در جوامع امروزی، که از ابزار به هدف تبدیل شده است.

(هوش کلامی)

۲۵۲- گزینه ۳»

(ممد اصفوانی)

شکل درست متن:

ج) چنین به نظر می‌رسد که پس از جدایی اولیه‌ی زبان‌های ایرانی از زبان‌های هندواروپایی شرقی، نیاز به یک تفکیک دوباره‌ی زبانی نزد ایرانیان حس شده است.

الف) حکومت ایران در آن زمان، هخامنشیان، زبان فارسی را برای این منظور به عنوان وسیله‌ای برگزیدند که قبایل مختلف ایرانی را متحد کنند.

ب) زبان فارسی به‌خوبی به هدفی که برای آن تعریف شده بود رسید و باعث اتحاد قبایل ساکن در فلات ایران شد.

د) امروزه برخی دسته‌ها و گروه‌های ایرانی تصور می‌کنند انتخاب زبان فارسی به عنوان زبان مرکزی عامل ضعف زبان‌های ایشان شده است.

ه) حال آن که اگر زبان فارسی را نه به عنوان جایگزین بلکه به عنوان ابزاری برای تقویت روابط زبانی در نظر بگیریم، نادرستی این استدلال آشکار می‌شود.

(هوش کلامی)

۲۵۳- گزینه ۱»

(ممد اصفوانی)

شکل درست متن:

الف) شنیدم که شاهی به هندوستان / برافروخت بزم از رخ دوستان

د) چو طوطی به هر نکته گویا شدند / به نادر خبرها شکرخا شدند

ب) یکی گفت کاندر دیار عرب / یکی جانور دیده‌ام بس عجب

ج) شترپیکری رسته زو بال و پر / ولیکن نه پرنده نی باربر

(هوش کلامی)

۲۵۴- گزینه ۱»

(کنکور کارشناسی ارشد زبان و ادبیات فارسی)

در بیت صورت سؤال، شاعر می‌گوید درست است که عیب، بهتر است پنهانی باشد نه آشکار، اما اگر دوست همچون آینه باشد و عیب دوست را به او گوشزد کند، بهتر است. این یعنی عیب را نباید از دوست نهان داشت.

(هوش کلامی)

۲۵۵- گزینه ۴»

(کنکور کارشناسی ارشد زبان و ادبیات فارسی)

در بیت صورت سؤال، «خدایی» یعنی «یک خدا». دقت کنید گزینه‌های «۱»، «۲» و «۳» همگی از واژه‌ها و عبارات «کنه»، «حقیقت» و «ذات» استفاده کرده‌اند که در صورت سؤال نیست، بیت تنها به «هستی» خداوند اشاره می‌کند و نه چیستی او. «اگر خدا او را راهنمایی نمی‌کرد، کی به وجود خدا آگاه می‌شد؟»

(هوش کلامی)

۲۵۶- گزینه ۳»

(کتاب استعداد تحلیلی هوش کلامی)

استدلال کمیته انضباطی در متن صورت سؤال ناقص است، چرا که تعداد و مبلغ جریمه‌ها به شرطی تعیین کننده است که میزان خطاها یکسان بوده باشد. عبارت گزینه ۳» به خوبی این موضوع را آشکار می‌کند: اگر مبالغ جریمه‌ها با میزان ناشایست بودن رفتارها متناسب نبوده باشد، مبالغ جریمه‌ها تعیین کننده عدالت یا بی‌عدالتی کمیته انضباطی نیست.

(هوش کلامی)

۲۵۷- گزینه ۳»

(کتاب استعداد تحلیلی هوش کلامی)

اگر قیمت کالایی ۱۰۰۰ تومنی را بیست درصد افزایش دهیم، می‌شود ۱۲۰۰ تومن. اگر قیمت کالایی ۲۰۰۰ تومنی را ده درصد افزایش دهیم، می‌شود ۲۲۰۰ تومن. همچنان قیمت کالای دوم بیشتر است، هرچند درصد افزایش قیمت آن کمتر بوده است. استدلال صورت سؤال نادرست است چون بیشتر بودن تعداد هواداران اولیه فوتبال از والیبال را در نظر نگرفته است.

(هوش کلامی)

۲۵۸- گزینه ۳»

(ملما عابن تقی)

در آن عددی سه رقمی (□○Δ) که صورت سؤال وصف می‌کند، رابطه

$$-1 \circ = \frac{\square + \Delta}{2}$$

برقرار است. پس حاصل $\square + \Delta$ باید زوج باشد تا

$$\frac{\square + \Delta}{2}$$

حاصل عدد طبیعی باشد. در ثانی، باید عددی حاصل شود که اگر

آن را در خودش ضرب کنیم، یکان آن دو واحد بیش‌تر شود. همه ده رقم را برای یکان امتحان می‌کنیم:

یکان فرضی عدد فعلی	۰	۱	۲	۳	۴	۵	۶	۷	۸	۹
یکان فرضی عدد نهایی	۰	۱	۴	۹	۶	۵	۶	۹	۴	۱

که تنها در سه حالت این اتفاق ممکن است رخ دهد. حال با توجه به مقدمه بالا می‌توانیم اعداد را حدس بزنیم:

$$\Delta = 2 \Rightarrow \frac{\square + 2}{2} = -1 \circ \Rightarrow \square = 2 \circ - 4 \Rightarrow$$

{○=۳, □=۲}, {○=۴, □=۴}



$$\Rightarrow 1010 \circ^2 + 2010 \square + 1010 \square^2 = 1010 \circ + 1010 \square$$

اگر سمت راست تساوی بزرگ‌ترین مقدار خود را داشته باشد، یعنی $\square = 8$ و $\circ = 9$ باشد، حاصل آن خواهد بود. این در حالی است که عبارت $1010 \circ^2$ در سمت چپ حتی به ازای $\circ^2 = 9$ برابر 9090 خواهد بود که عددی بسیار بزرگ‌تر از عبارت سمت راست خواهد شد. این یعنی \circ را کمینه می‌گیریم و \square را حدس می‌زنیم. \circ نمی‌تواند صفر باشد. پس $\circ = 1$ را می‌آزماییم:

$$1010 + 2010 \square + 1010 \square^2 = 1010 + 1010 \square$$

که تنها به ازای $\square = 0$ صحیح است: $1010 \square^2 = -1910 \square$
پس عبارت‌ها به شکل زیر است:

$$101$$

$$\times 10$$

$$1010$$

و حاصل $\square \square \times \square \square$ ، برابر حاصل $10 \times 10 = 100$ یعنی $\square \square \square$ خواهد بود.

(هوش منطقی ریاضی)

(فرزاد شیرمحمدی)

۲۶۱- گزینه «۱»

تعداد صفرهای سمت راست عدد حاصل برابر است با تعداد دفعاتی که می‌توان عدد را بر عدد ۱۰ تقسیم کرد و همچنان یک عدد درست طبیعی به دست می‌آید. به عبارت دیگر، تعداد 2×5 هاست که تعیین‌کننده است. در عبارت صورت سؤال، تنها عدد 55555 است که عامل اول ۵ دارد، آن هم یکی، پس یک رقم صفر در سمت راست عدد حاصل وجود دارد.

(هوش منطقی ریاضی)

(فاطمه اسخ)

۲۶۲- گزینه «۴»

نه ماه دقیق خرید تلویزیون معلوم است و نه ماه تولد خریدار و نه ماه تولد فروشنده. در واقع با این داده‌ها می‌توانیم هر ماهی را پاسخ بدانیم.

(هوش ریاضی)

(فاطمه اسخ)

۲۶۳- گزینه «۳»

با داده «الف» به تنهایی نمی‌توان به پاسخ رسید، چرا که ترتیب زیر ممکن است: دختر - پسر - دختر - پسر - پسر - دختر - دختر - پسر - دختر

با داده «ب» نیز به تنهایی نمی‌توان به پاسخ رسید، ترتیب زیر را در نظر بگیرد.

امیر - ندا - هما - امین

امیر - امین - ندا - هما

اما اگر هر دو داده را داشته باشیم، فقط یک حالت ممکن است که در آن فرزند دوم پسر نیست: امیر - ندا - امین - هما

(هوش منطقی ریاضی)

$$\{\circ = 5, \square = 6\}, \{\circ = 6, \square = 8\}$$

$$\Delta = 4 \Rightarrow \frac{\square + 4}{2} = \circ - 1 \Rightarrow \square = 2\circ - 6 \Rightarrow$$

حالت‌های ممکن: $\{\circ = 4, \square = 2\}, \{\circ = 5, \square = 4\}$

$$\{\circ = 6, \square = 6\}, \{\circ = 7, \square = 8\}$$

$$\Delta = 7 \Rightarrow \frac{\square + 7}{2} = \circ - 1 \Rightarrow \square = 2\circ - 9 \Rightarrow$$

حالت‌های ممکن: $\{\circ = 5, \square = 1\}, \{\circ = 6, \square = 3\}$

$$\{\circ = 7, \square = 5\}, \{\circ = 8, \square = 7\}, \{\circ = 9, \square = 9\}$$

پس عددهای ممکن عبارتند از:

$$\{232, 442, 652, 862, 244, 454, 664, 874, 157, 367, 577, 787, 997\}$$

(هوش منطقی ریاضی)

(کیارش صانعی)

۲۵۹- گزینه «۲»

تعداد روزهای هر سال و تعداد کل روزهای عمر هر شخص را محاسبه می‌کنیم:

روزهای عمر شخص تا پایان سال	تعداد ماه‌ها ضرب در تعداد روزهای هر ماه	سال
۱	$1 \times 1 = 1$	۱
$1 + 4 = 5$	$2 \times 2 = 4$	۲
$5 + 9 = 14$	$3 \times 3 = 9$	۳
$14 + 16 = 30$	$4 \times 4 = 16$	۴
$30 + 25 = 55$	$5 \times 5 = 25$	۵
$55 + 36 = 91$	$6 \times 6 = 36$	۶
$91 + 49 = 140$	$7 \times 7 = 49$	۷

پس معلوم است که شخصی که ۱۲۰ روز دارد، در هفتمین سال زندگی‌اش است، چرا که $140 > 120$ است.

بنابراین از عمر این شخص، ۹۱ روز در ۶ سال سپری شده است و $120 - 91 = 29$ روز در سال هفتم، در سال هفتم، هر ماه ۷ روز دارد، پس این فرد طبق تقسیم $1 + (7 \times 4) = 29$ چهار ماه و یک روز در سال هفتم زندگی خود زیسته است.

(هوش منطقی ریاضی)

(فاطمه اسخ)

۲۶۰- گزینه «۲»

برای درست بودن عبارت صورت سؤال داریم:

$$(1000 \circ + 100 \square + 10 \circ) \times (10 \circ + \square) = 1000 \circ + 100 \square + 10 \circ + \square$$

$$\Rightarrow 1000 \circ^2 + 100 \circ \square + 10 \circ \square + 10 \square^2$$

$$+ 10 \circ^2 + \circ \square = 1010 \circ + 101 \square$$



با ادامه این الگو، تعداد مستطیل‌ها معلوم می‌شود:

$$11 + 7 + 6 + 5 + 4 + 3 + 2 + 1 = 39$$

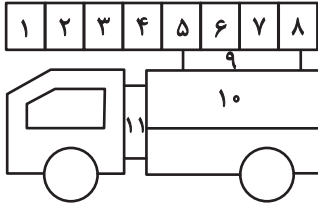

(هوش غیرکلامی)

(سیار ممبرنزار)

۲۶۹- گزینه «۴»

قسمت‌های مشخص شده:

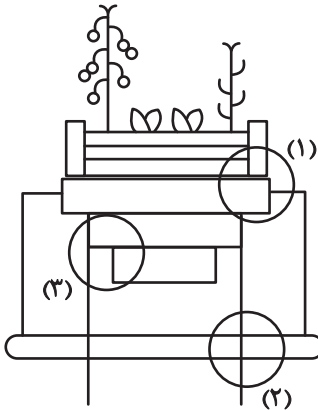

(هوش غیرکلامی)

(ممیدکنش)

۲۷۰- گزینه «۳»

قسمت‌های مشخص شده:

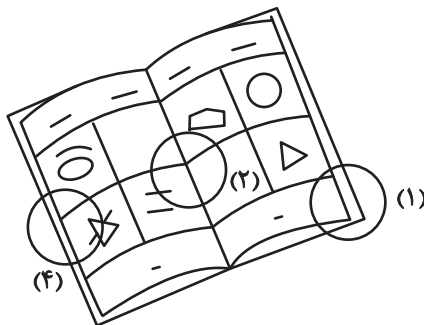

(هوش غیرکلامی)

(فاطمه اسخ)

۲۶۴- گزینه «۴»

با داده «الف» داریم:

$$2\Box + \bigcirc \geq 2\bigcirc + \Box \Rightarrow \Box \geq \bigcirc$$

که معلوم نیست $\Box = \bigcirc$ است یا $\Box > \bigcirc$

با داده «ب» نیز هیچ قیاسی بین \Box و \bigcirc نداریم، پس پاسخ گزینه «۴» است.

(هوش منطقی ریاضی)

(فاطمه اسخ)

۲۶۵- گزینه «۲»

از طریق یکان می‌توان به راحتی به پاسخ رسید:

$$\text{گزینه «۱»}: 1723 \times 1345 + 8745 - 2 \Rightarrow 3 \times 5 + 5 - 2 \Rightarrow 5 + 3 \Rightarrow 8$$

$$\text{گزینه «۲»}: 1231 + 234 \times 9872 - 20 \Rightarrow 1 + 4 \times 2 - 0 \Rightarrow 1 + 8 = 9$$

$$\text{گزینه «۳»}: 26798 + 3999 \times 573 - 45 \Rightarrow 8 + 9 \times 5 - 5 \Rightarrow 8 + 0 = 8$$

$$\text{گزینه «۴»}: 9898 \times 235 + 246 - 98 \Rightarrow 8 \times 5 + 6 - 8 \Rightarrow 46 - 8 \Rightarrow 8$$

(هوش منطقی ریاضی)

(فاطمه اسخ)

۲۶۶- گزینه «۴»

واضح است که کدهای C در شکل‌هایی است که پاره‌خطی اضافه دارند و کدهای B در شکل‌هایی است که پاره‌خط اضافه ندارند. همچنین A کد شکل‌هایی است که تعداد نقطه‌های دایره‌ای آن‌ها برابر است، D کد شکل‌هایی که دایره سمت راست آن‌ها بیش‌تر از دایره سمت چپ دارد و E شکل‌هایی که دایره سمت چپ آن‌ها نقاط بیش‌تری نسبت به دایره سمت راست دارد.



(هوش غیرکلامی)

(غریزاد شیرممدلی)

۲۶۷- گزینه «۴»

در دو شکل صورت سؤال، هاشورها به شکل

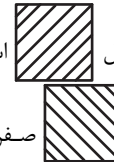

«صفر» دارند. هاشورهای دیگر به شکل



صفر ندارند. همچنین تفاوت دیگر شکل‌ها در جایگاه هاشور خورده است:

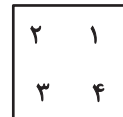

(هوش غیرکلامی)

(فاطمه اسخ)

۲۶۸- گزینه «۴»

یازده مستطیل در نگاه اول در شکل هست، اما از ترکیب مستطیل‌ها نباید غافل شد:

هفت تا $\rightarrow (1, 2), (1, 2, 3), \dots, (1, 2, 3, \dots, 8)$

شش تا $\rightarrow (2, 3), (2, 3, 4), \dots, (2, 3, 4, 8)$

⋮