



آزمون ۱۸ آبان ماه ۱۴۰۳

یازدهم انسانی

مدت پاسخ گویی: ۱۱۰ دقیقه

تعداد سؤال: ۱۰۰

عنوان مواد امتحانی، تعداد، شماره سؤالها و مدت پاسخ گویی

ردیف	مواد امتحانی	تعداد سؤال	از شماره	تا شماره	مدت پاسخ گویی (به دقیقه)
۱	ریاضی و آمار (۲)	۱۰	۱	۱۰	۱۵
۲	علوم و فنون ادبی (۲)	۱۰	۱۱	۲۰	۱۵
۳	جامعه‌شناسی (۲)	۱۰	۲۱	۳۰	۱۰
۴	روان‌شناسی	۱۰	۳۱	۴۰	۲۰
۵	روان‌شناسی - آشنا	۱۰	۴۱	۵۰	
۶	عربی، زبان قرآن (۲)	۱۰	۵۱	۶۰	۱۵
۷	عربی، زبان قرآن (۲) - آشنا	۱۰	۶۱	۷۰	
۸	تاریخ (۲)	۱۰	۷۱	۸۰	۱۰
۹	جغرافیا (۲)	۱۰	۸۱	۹۰	۱۰
۱۰	فلسفه	۱۰	۹۱	۱۰۰	۱۵

سؤالاتی که با نشان گر مشخص شده‌اند مشابه سؤالات امتحانات نهایی هستند. با تمرین این دسته از سؤالات می‌توانید در امتحانات نهایی عملکرد بهتری داشته باشید.

پدید آورندگان آزمون

طراحان به ترتیب حروف الفبا

نام درس	نام طراحان
ریاضی و آمار (۲)	محمد اسدی، میثم خشنودی، رضاخان بابایی
علوم و فنون ادبی (۲)	امیرمحمد حسن زاده، سیدعلیرضا علویان، احمد فهیمی، امیر محمودی، محمد نورانی
جامعه‌شناسی (۲)	ملیکا ذاکری، محمدمهدی یعقوبی، سیده‌نسرین نوربخش
روان‌شناسی	محمدحبیبی، ملیکا ذاکری، شقایق زارعی، حمیدرضا توکلی، عادلہ علیرضایی‌مقدم
عربی، زبان قرآن (۲)	علی‌اکبر ایمان‌پرور، آرمین ساعدپناه، کامران عبداللہی، ولی‌الہ نوروزی، مجید ہمایی
تاریخ (۲)	مهدی کاردان، حبیبہ محبی، محمدمهدی یعقوبی
جغرافیا (۲)	مهدی کاردان، حبیبہ محبی، محمدمهدی یعقوبی
فلسفہ	یاسین حیدری، محمد رضایی‌بقا، یاسین ساعدی، آرمین کریمی‌زرنندی، سیدمحمد مدنی‌دینانی

گزینشگران و ویراستاران

نام درس	مسئول درس	ویراستار	رتبه برتر	مستندسازی
ریاضی و آمار (۲)	مهدی مسلمانی	محمد بحیرایی، ماهان زواری، سیدعلی موسوی‌فرد	نازنین حاجیلو	سمیه اسکندری
علوم و فنون ادبی (۲)	اعظم نوری‌نیا	احسان کلاته، الهام محمدی، مریم پیروی	نازنین حاجیلو محدثہ حقانی	الناز معتمدی
جامعه‌شناسی (۲)	محمدمهدی یعقوبی	ملیکا ذاکری، آرش مرتضایی، امیرحسین کاروین	محدثہ حقانی نازنین حاجیلو	سجاد حقیقی‌پور
روان‌شناسی	محمد حبیبی	عاطفہ طاہر، فرہاد علی‌نژاد محمد صمدی‌زاد اسفنگرہ	نازنین حاجیلو محدثہ حقانی	محمدصدرا پنجه‌پور
عربی، زبان قرآن (۲)	مریم آقاباری	درویشعلی ابراہیمی، احسان کلاته، اسماعیل یونس‌پور	نازنین حاجیلو	لیلا ایزدی
تاریخ (۲)	محمدمهدی یعقوبی	حبیبہ محبی، فاطمہ عزیزی	تینا شمسی نازنین حاجیلو	عطیہ محلوجی
جغرافیا (۲)	محمدمهدی یعقوبی	حبیبہ محبی، فاطمہ عزیزی	نازنین حاجیلو تینا شمسی	عطیہ محلوجی
فلسفہ	یاسین ساعدی	عاطفہ طاہر، فرہاد علی‌نژاد	نازنین حاجیلو	سوگند بیگلری

گروه فنی و تولید

مدیر گروه	فرہاد علی‌نژاد
گروه مستندسازی	مدیر: محیا اصغری، مسئول دفترچه: سوگند بیگلری
مسئول دفترچه	حبیبہ محبی
حروف‌چین و صفحه‌آرا	مہین علی‌محمدی‌جلالی
ناظر چاپ	سوران نعیمی



ریاضی و آمار (۲)

وقت پیشنهادی: ۱۵ دقیقه

آشنایی با منطق و استدلال ریاضی
گزاره‌ها و ترکیب گزاره‌ها
صفحه ۲ تا ۱۱

۱- با توجه به جدول زیر به جای \square ، \triangle ، \circ و \square به ترتیب از راست به چپ، چه ارزش‌هایی ^{نهایی} باید قرار بگیرند؟

p	$\sim q$	$p \Leftrightarrow q$	$q \Rightarrow p$	$\sim p \vee q$
T	\square	F	\circ	\triangle

- T, F, T (۴) F, T, T (۳) T, F, F (۲) F, F, T (۱)

۲- ارزش چه تعداد از گزاره‌های زیر درست است؟ ^{نهایی}

- الف) $\sqrt{2}$ عددی گنگ است و ۹۱ عددی اول است. (۱) ۲
 ب) $9 = 3^2$ یا هیچ عدد زوجی اول نیست. (۲) ۱
 ج) $(\sim p \wedge q) \vee \sim p \equiv \sim p$ (۳) ۴
 د) $p \vee \sim p \equiv T$ (۴) ۳
 هـ) $32 = 2^{-5}$ یا $\sqrt{3} - \pi$ عددی مثبت است. (۳) ۴
 ۱ (۲) ۲ (۳) ۳ (۴)

۳- اگر p درست و $\sim(\sim q) \equiv \sim p$ باشد، گزاره $[(p \vee \sim q) \wedge \sim q] \vee r$ چه ارزشی دارد؟

- (۱) همواره درست است. (۲) همواره نادرست است.
 (۳) هم‌ارز r است. (۴) هم‌ارز $\sim r$ است.

۴- فرض کنید گزاره‌های p ، q و r به صورت p : عدد ۲ تنها عدد اول زوج است، q : هر عدد حسابی صحیح نیست و r :

مجموع هر دو عدد اول زوج است. در این صورت ارزش کدام گزاره نادرست است؟

- $p \Rightarrow q$ (۴) $r \Rightarrow p$ (۳) $q \Rightarrow r$ (۲) $q \Rightarrow p$ (۱)

۵- اگر گزاره‌های $p \Rightarrow q$ و $q \vee r$ دارای ارزش نادرست باشند، کدام یک از گزاره‌های زیر همواره درست است؟

- (۱) $(p \wedge q) \Leftrightarrow (p \vee q)$ (۲) $(\sim p \vee r) \wedge (\sim p \Leftrightarrow q)$
 (۳) $(p \wedge \sim r) \Rightarrow (q \wedge \sim p)$ (۴) $\sim(p \vee \sim q) \Rightarrow p$

۶- اگر ارزش گزاره $(\sim p \wedge \sim q) \sim (p \wedge \sim p)$ نادرست باشد، ارزش گزاره $((p \vee q) \vee (p \vee \sim p)) \wedge \sim (p \wedge \sim p)$ کدام است؟

(۱) همواره درست (۲) همواره نادرست

(۳) هم‌ارز p (۴) هم‌ارز q

۷- در چند حالت ارزش گزاره $[p \Leftrightarrow (q \vee \sim r)] \Rightarrow (q \vee \sim q)$ در جدول ارزش گزاره‌ها نادرست است؟

(۱) صفر (۲) ۱ (۳) ۸ (۴) ۲

۸- اگر p گزاره‌ای درست باشد، کدام یک از گزاره‌های زیر هم‌ارز گزاره $(p \Leftrightarrow \sim q) \wedge p$ می‌باشد؟

(۱) p (۲) $\sim p$ (۳) q (۴) $\sim q$

۹- اگر r گزاره‌ای نادرست باشد، تحت کدام شرایط گزاره $(p \wedge r) \vee (q \Rightarrow r)$ درست است؟

(۱) p و q الزاماً هر دو درست باشند. (۲) p درست و q نادرست باشد.

(۳) p نادرست و q درست باشد. (۴) همواره ارزش نادرست دارد.

۱۰- در چه حالتی گزاره شرطی به انتفای مقدم دارای ارزش درست است؟

نهایی

(۱) مقدم درست و تالی نادرست (۲) مقدم نادرست و تالی نامعلوم

(۳) مقدم و تالی درست (۴) گزاره شرطی به انتفای مقدم نادرست است.

وقت پیشنهادی: ۱۵ دقیقه

تاریخ ادبیات فارسی در قرن های هفتم، هشتم و نهم / پایه های آوایی / تشبیه و کارگاه تحلیل فصل صفحه ۱۰ تا ۳۴

علوم و فنون ادبی (۲)

۱۱- در متن زیر چند اشتباه وجود دارد؟

نهایی

«عبید زاکانی منظومه صد پند را سرود. سلمان ساوجی قصایدی به سبک خراسانی دارد. غزل های حافظ، شاعر معروف قرن هشتم، بر خواجوی کرمانی، اثر گذاشت. نجم دایه کتابی در بیان سلوک دین و تربیت انسانی دارد به نام مرصادالعباد.»

(۱) سه (۲) دو (۳) یک (۴) چهار

۱۲- موضوع کدام اثر نادرست است؟

- (۱) کتاب تذکره دولتشاه شرح احوال بیش از صد تن از شاعران ایرانی است.
- (۲) کتاب المعجم فی معاییر اشعارالعجم، از نخستین و مهم ترین آثار در علم عروض، قافیه، بدیع و نقد شعر به شمار می رود.
- (۳) منظومه موش و گربه ناهنجاری های اجتماعی را به شیوه طنز و تمثیل بیان کرده است.
- (۴) کتاب تاریخ گزیده تاریخ پیامبران، خلفای چهارگانه، خلفای بنی امیه و تاریخ ایران را تا سال ۸۳۰ دربرمی گیرد.

۱۳- هر یک از آرایه های ادبی «تشبیه، تلمیح، کنایه، تضاد» به ترتیب در کدام گزینه آمده است؟

نهایی

- | | |
|---|--|
| الف) گرز مسیح پرسدت مرده چگونه زنده کرد | بوسه بده به پیش او جان مرا که همچنین |
| ب) اگر از کمند عشقت بروم کجا گریزم | که خلاص بی تو بند است و حیات بی تو زندان |
| ج) خوشا و خرما آن دل که هست از عشق بیگانه | که من تا آشنا گشتم دل خرم نمی بینم |
| د) مطرب آهنگ بگردان که دگر هیچ نماند | که از این پرده که گفתי به در افتد رازم |

(۱) ج، د، الف، ب (۲) ب، الف، د، ج (۳) ب، الف، ج، د (۴) ب، ج، الف، د

۱۴- در کدام بیت بیشترین تشبیه بلیغ اضافی به کار رفته است؟

- | | |
|---------------------------------------|--|
| (۱) می رس کشته شمشیر عشق را چونی | چنان که هر که بیند بر او ببخشاید |
| (۲) در خاک طلب بذر دعا کاشته ام | باران اجابت تو را می طلبم |
| (۳) خسان خورند بر از باغ وصل او و مرا | ز گلستان جمالش نصیب خار آید |
| (۴) بردی بسا دلی به قد سرو و روی ماه | ما را چو سرو این همه دل ها به بار نیست |

۱۵- در همه گزینه ها به جز..... همه ارکان تشبیه وجود دارد.

نهایی

- | | |
|---|------------------------------------|
| (۱) که صاحب حالتان یکباره مردند | ز بی سوزی همه چون یخ فسرند |
| (۲) در عشق، چو رودکی، شدم سیر از جان | از گریه خونین مژهام شد مرجان |
| (۳) خود را به آتش غم روی تو سوختیم | چون روزگار سوخته از خام خوش تر است |
| (۴) چون مار زخم خورده، دل افتد به پیچ و تاب | هرگه که یاد طره پیچان کند تو را |

۱۶- مرز میان پایه‌های آوایی چند مصراع درست آمده است؟

- الف) جهان را بدیدم وفایی ندارد: جَ هان رابِ / دی دَم وَ فا / یی نَ دا رَد
 ب) وان که نمرده‌ست و نمیرد تویی: وَا ن کِ نَ / مَر دَس تَ / نَ می رَد / تَ یی
 پ) قوَت طبع از متکلّم نجوی: قُو وَ تِ طَب / عَز مَ تِ کَل / لِمَ نَ جوی
 ت) به می سجاده رنگین کن گرت پیر مغان گوید: بِ می سَج جا / دِ رَن گین کُن / گَ رَت یی رِ / مَ غان گو یَد
- (۱) دو (۲) سه (۳) یک (۴) چهار

۱۷- به ترتیب در جاهای خالی زیر، چه کلماتی قرار داده شوند تا بیت از نظر وزنی کامل شود؟

«دادگر اندر دو جهان / و ر نه همان جا گداست»

- (۱) سنگدل - چشمه (۲) درد - باغ
 (۳) در بلاست - رو که تو را (۴) آمده - همین
- ۱۸- از دیدگاه تاریخ ادبیات، کدام عبارت دربارهٔ اوضاع ادبی قرن هفتم، هشتم و نهم نادرست است؟
- (۱) با توجه به پایان یافتن خلافت در قرن هفتم زبان رسمی و رایج عربی از رواج افتاد.
 (۲) با از بین رفتن دربارهای ادب‌دوست ایرانی تبار، در قرن هشتم، قصیده‌سرایی از رونق افتاد.
 (۳) بازماندگان تیمور، همچون بازماندگان چنگیز، کم و بیش از فرهنگ ایرانی تأثیر پذیرفتند و بعد از مدتی در ایران متمدن شدند.
 (۴) سبک عراقی از اوایل قرن ششم تا اوایل قرن نهم به مدت ۳۰۰ سال سبک غالب متون ادب فارسی بود.

۱۹- مفهوم کدام بیت در مقابل آن نادرست است؟

- (۱) هر چه به گرد خویشان می‌نگرم در این چمن آینهٔ ضمیر من جز تو نمی‌دهد نشان (تجلی خداوند در هستی)
 (۲) گر کشته ز عشق تو شوم صاحب نامم ور زنده ز کوی تو روم مایهٔ ننگم (کسب آبرو با کشته شدن در راه عشق)
 (۳) آن که چون یوسف به نقد جان خریدارش شدم نیست وزن برگ کاهی در ترازویش مرا (بی‌ارزشی عاشق برای معشوق)
 (۴) به عزت مردن از بی‌اعتباری زیستن خوش‌تر چراغ روز را پروایی از کشتن نمی‌باشد (کوتاه‌نظری)

۲۰- کدام گزینه با بیت زیر قرابت معنایی ندارد؟

- «این زبان چون سنگ و هم آهن‌وش است»
- (۱) دشمن خانگی از خصم برونی بترست
 (۲) ما به تردستی زبان خصم کوتاه می‌کنیم
 (۳) هین دهان بریند و خامش چون صدف
 (۴) به حرف و صوت ز لب برمدار مهر خموشی
- و آنچه بجهد از زبان چون آتش است»
- اختیار سر خود را به زبان نسپاری
 سبز سازد خار دامنگیر را دامان ما
 کاین زبانت خصم جانست ای پسر
 که ریخته است بسی خون خلق، تیغ زبان‌ها

وقت پیشنهادی: ۱۰ دقیقه

فرهنگ جهانی

جهان فرهنگی، فرهنگ جهانی
نمونه‌های فرهنگ جهانی ۱
صفحه ۱ تا ۲۶

جامعه‌شناسی (۲)

۲۱- درستی یا نادرستی تعامل میان جهان‌ها، در کدام گزینه به درستی آمده است؟ (به ترتیب)
- بر اساس دیدگاه دوم تعامل میان جهان‌ها، جهان تکوینی بسیار مهم و ماده‌خامی است که جوامع مختلف در آن
دخل و تصرف می‌کنند.

- جهان تکوینی مانند جهان انسانی وابسته به اراده و خواست انسان است.
- پرسش (آیا عقل به عنوان ابزار شناخت جهان معتبر است؟) یک نوع پرسش معرفت‌شناسانه محسوب می‌شود.
- فرهنگ محصول آگاهی و عمل مشترک انسان‌هاست.

(۱) ص - ص - ص - غ (۲) ص - غ - غ - غ (۳) غ - غ - ص - ص (۴) غ - ص - غ - ص

۲۲- کدام گزینه نادرست است؟

- (۱) بخش اجتماعی جهان انسانی یا جهان فرهنگی دارای هویت فرهنگی است.
- (۲) اگر انسان با جهان هستی تعامل صحیح نکند، نمی‌تواند استعدادهايش را به‌طوراند.
- (۳) از نگاه قرآن کریم، ادراک و آگاهی به انسان‌ها منحصر نمی‌شود.
- (۴) متفکران مسلمان از وجود چهار جهان سخن می‌گویند.

۲۳- پاسخ پرسش‌های زیر به ترتیب کدام است؟

- طرفداران دیدگاه اول بین علوم طبیعی و ... تفاوتی قائل نیستند.

- عمر جهان تکوینی به ... برمی‌گردد.

- عقاید اساسی یا تصاویر بنیادی هر فرهنگ بر مبنای ... ساخته می‌شود.

- (۱) علوم اجتماعی - پیش از جهان انسانی - لایه‌های عمیق
- (۲) علوم تجربی - پس از جهان انسانی - هویت
- (۳) علوم انسانی - پیش از جهان انسانی - پرسش و پاسخ‌های بنیادی
- (۴) علوم مافوق طبیعی - پس از جهان انسانی - لایه‌های سطحی

۲۴- کدام گزینه با متن زیر ارتباط منطقی و مفهومی دارد؟

«در کلاس نگارش ۲، معلم به دانش‌آموزان گفت که درباره فصل بهار انشایی بنویسند و سپس به صورت اختیاری، برای همه دانش‌آموزان کلاس بخوانند. سه نفر داوطلب شدند تا انشای خود را بخوانند. پس از خوانش، معلم که از انشای سه دانش‌آموز خوشحال شده بود، گفت: جالب بود که سه فرد در یک کلاس، درباره موضوعی واحد، سه انشای مختلف و زیبا نوشته‌اند.»

- (۱) بین دو بخش ذهنی و فرهنگی جهان انسانی تناسب و هماهنگی وجود دارد چرا که هر فرهنگی نوع خاصی از عقاید و خصوصیات ذهنی را در افراد به وجود می‌آورد و به همان نوع از عقاید و خصوصیات، اجازه بروز می‌دهد.
- (۲) وقتی فردی درباره موضوعی خاص می‌اندیشد، در محدوده فردی و ذهنی خود قرار دارد، ولی هنگامی که اندیشه‌اش را به صورت گفته یا نوشته بیان می‌کند یا براساس اندیشه و تصمیم خود با دیگران رفتار می‌کند، به جهان فرهنگی وارد می‌شود.
- (۳) بخش فردی جهان انسانی به زندگی شخصی و فردی انسان‌ها باز می‌گردد. ابعاد ذهنی، اخلاقی و روانی انسان‌ها به این بخش تعلق دارد. هر کدام از ما دانسته‌ها، تجربه‌ها و خلیات ویژه‌ای داریم که افراد دیگر با ما در آن‌ها شریک نیستند.
- (۴) جهان انسانی، محصول زندگی انسان است و در واقع هر چه با اندیشه و عمل انسان پدید آید، به این جهان تعلق دارد و بخش اجتماعی آن، که به جهان فرهنگی نیز یاد می‌شود، دربرگیرنده زندگی اجتماعی انسان‌هاست.

۲۵- کدام گزینه صحیح است؟

- (۱) فرهنگ شینتو در ژاپن ظرفیت جهانی شدن را دارد.
- (۲) تأکید بر شباهت‌ها در فرهنگ جهانی مستلزم نادیده گرفتن تفاوت‌هاست.
- (۳) از نظر فارابی جامعه‌ای که عقاید، ارزش‌ها و هنجارهای آن مطابق حق نباشد، مدینه فاسقه است.
- (۴) فرهنگی که دارای ارزش‌های قومی و قبیله‌ای است، بدون نگاه سلطه‌جویانه در محدوده جغرافیایی خود باقی می‌ماند.

۲۶- فرهنگ‌ها چه زمانی، توانایی دفاع از هویت خود را نخواهند داشت؟

- (۱) اگر به حقیقتی قائل نباشند.
 - (۲) اگر آزادی انسان از قید و بندها را تأمین نکنند.
 - (۳) اگر به پرسش‌های بنیادین بشر درباره انسان و جهان پاسخ ندهند.
 - (۴) اگر روحیه تعهد و مسئولیت را در انسان ایجاد نکنند.
- ۲۷- هر یک از عبارات‌های زیر به ترتیب، مربوط به فقدان کدام ویژگی فرهنگ جهانی مطلوب است؟ (به ترتیب)

- الف) قید و بندهایی که مانع رسیدن انسان به کمال و حقوق انسانی‌اش می‌شوند.
- ب) فرهنگ‌هایی که انسان‌ها را به موجوداتی منفعل تبدیل می‌کنند و زمینه نفوذ سلطه‌گران را فراهم می‌آورند.
- (۱) عقلانیت - آزادی
 - (۲) آزادی - تعهد و مسئولیت
 - (۳) تعهد و مسئولیت - عدالت
 - (۴) عدالت - عقلانیت

۲۸- کدام گزینه عبارات‌های زیر را از حیث درست یا نادرست بودن مشخص کرده است؟ (به ترتیب)

- الف) در استعمار فرانو، شکل حضور استعمارگران به صورت پنهان و مجریان به صورت آشکار است.
- ب) غلبه نظامی به حضور مستقیم مهاجمان در مناطق جغرافیایی مورد تهاجم منجر می‌شود و همواره گسترش فرهنگی آن‌ها را به دنبال می‌آورد.
- ج) قومی که در اثر تهاجم نظامی شکست می‌خورد، اگر هویت فرهنگی‌اش را حفظ کند با ضعیف شدن تدریجی قدرت نظامی مهاجم، می‌تواند استقلال سیاسی خود را به دست آورد.

- (۱) ص - غ - غ
- (۲) غ - ص - غ
- (۳) غ - غ - ص
- (۴) ص - ص - ص

۲۹- چند مورد از عبارات‌های زیر درباره «امپریالیسم» و «استعمار» درست است؟

- الف) اروپا در پانصد سال اخیر، به کانون شکل‌گیری فرهنگ جدیدی تبدیل شده است که آن را به نام فرهنگ غرب می‌شناسیم که از سلطه آن، با نام‌هایی مثل استعمار و امپریالیسم یاد کرده‌اند.
- ب) واژه امپریالیسم از امپراتوری گرفته شده است که به هر نوع سلطه‌ای اطلاق می‌شود و انواعی دارد برای مثال امپریالیسم سیاسی یا نظامی با اشغال نظامی جوامع ضعیف شکل می‌گیرد.
- پ) در امپریالیسم فرهنگی، مقاومت فرهنگی منطقه‌ای که تحت تصرف اقتصادی یا نظامی جامعه‌ای دیگر قرار گرفته است، از بین می‌رود و قوم مغلوب، برتری فرهنگی جامعه مسلط را می‌پذیرد.
- ت) استعمار از قرن پانزدهم توسط اروپاییان شروع شد و در قرن نوزدهم به اوج رسید. به طوری که در سده هفدهم و هجدهم میلادی بزرگ‌ترین برده‌داری تاریخ بشر توسط استعمار اروپایی برپا شد.

- (۱) یک
- (۲) دو
- (۳) سه
- (۴) چهار

۳۰- کدام گزینه از ویژگی‌های استعمارنو محسوب نمی‌شود؟

- (۱) از مجریان داخلی و بومی کشورهای مستعمره برای رسیدن به اهداف استعماری خود استفاده می‌کنند.
- (۲) برای به قدرت رساندن نیروهای وابسته به خود از کودتای نظامی استفاده می‌کنند.
- (۳) با استفاده از نهادها و سازمان‌های اقتصادی و سیاسی بین‌المللی و از طریق دولت‌های دست‌نشانده، کنترل بازار و سیاست کشورهای دیگر را در اختیار می‌گیرند.
- (۴) استعمارگران برای پیشبرد اهداف استعماری خود به ناچار از ابزارهای رسانه‌ای و فناوری اطلاعات استفاده می‌کنند.

روان‌شناسی

وقت پیشنهادی: ۲۰ دقیقه

روان‌شناسی: تعریف و روش مورد مطالعه

روان‌شناسی رشد

تا پایان «عوامل محیطی»

صفحه ۸ تا ۴۲

۳۱- هر عبارت به کدام روش کسب معرفت اشاره دارد؟

- داروین فسیل حیوانات مختلف را بررسی کرد و متوجه شباهت‌هایی بنیادین میان آن‌ها شد.
- در گذشته با استناد به کتاب مقدس، زمان آفرینش زمین را تعیین می‌کردند.
- کارآگاه با کنار هم گذاشتن شواهد، جزئیات را می‌فهمد و به وسیله آن به کلیت قضیه دست می‌یابد.
- دانشمند در خواب و الهامات خود، برای لحظه‌ای پاسخ مسئله حل‌نشده را دیده بود.

(۱) روش تجربی - استناد به آیات الهی و سخن بزرگان - روش فلسفی - روش شهودی

(۲) روش تجربی - استدلال‌های منطقی - روش علمی - روش عقلی

(۳) روش عقلی - استناد به آیات الهی و سخن بزرگان - روش فلسفی - روش شهودی

(۴) روش عقلی - استدلال‌های منطقی - روش علمی - روش عقلی

۳۲- درستی یا نادرستی هر یک از عبارات‌های زیر، در خصوص مفاهیم علم تجربی، به ترتیب در کدام گزینه آمده است؟

نهایی

- پژوهش‌های دانشمندان، با طرح مسئله شروع می‌شود.
- اولین قدم برای تأیید یک فرضیه، مطابقت با یافته‌های مقبول در علم تجربی است.
- دانشمندان تلاش می‌کنند که بدون استفاده از قوه تخیل و صرفاً با توجه به دانش و تجربه‌های قبلی، پاسخ‌های اولیه و سنجیده‌ای به مسائل علمی بدهند.

- فرضیه در صورت تأیید تجربی، به یک اصل یا قانون تبدیل می‌شود.

(۱) درست - نادرست - درست - نادرست

(۲) نادرست - درست - درست - نادرست

۳۳- به ترتیب، درستی یا نادرستی عبارات زیر را مشخص کنید.

- با رسیدن به جدیدترین تبیین، می‌توان تبیین‌های دیگر را رد کرد.

- ذهن دانشمند غالباً خالی از فرضیات و سوگیری‌ها نیست.

- برای پیش‌بینی وقوع پدیده، نخست باید به ماهیت آن پی برد.

- تبیین‌های مختلف در روان‌شناسی معلول جنبه جسمانی انسان هستند.

(۱) ن - د - ن - د (۲) ن - د - د - ن (۳) د - ن - د - د (۴) د - ن - ن - ن

۳۴- استاد راهنمای عماد به او می‌گوید «متغیرهایی که برای مقاله‌اش انتخاب می‌کند، باید دقیق، شفاف و قابل اندازه‌گیری باشند و روش اندازه‌گیری‌شان را نیز مشخص کند.» استاد او به کدام یک از ویژگی‌های روش علمی اشاره می‌کند؟

نهایی

(۱) کنترل (۲) مشاهده (۳) تکرارپذیری (۴) تعریف عملیاتی

۳۵- به ترتیب، هر عبارت به کدام مفهوم در روان‌شناسی اشاره دارد؟

- انتخاب غذای مورد نظر در یک رستوران

- گوش دادن به صحبت‌های معلم

- لازمه شکل‌گیری ادراک

- اولین رکن شکل‌گیری سطوح فرایندهای ذهنی

(۱) توجه - ادراک - حافظه - حافظه (۲) شناخت عالی - توجه - توجه - احساس

(۳) تفکر - تمرکز - قضاوت - تحریک گیرنده‌ها (۴) تصمیم‌گیری - توجه - شناخت عالی - محرک

۳۶- محمد یک ساله است. او در یک خانواده پرجمعیت و ثروتمند زندگی می‌کند. محمد به تازگی تعداد زیادی از کلمات را یاد گرفته است در حالی که دخترخاله‌اش که در همین سن است، فقط کلمات محدودی را به خوبی به زبان می‌آورد. علت اینکه

محمد تعداد کلمات زیادی یاد گرفته است، چیست؟

- (۱) عوامل وراثتی نقش مهم‌تری در یادگیری کلمات دارد.
 (۲) عوامل محیطی نقش بسزایی در یادگیری کلمات دارد.
 (۳) چون یادگیری کلمات به رشد نیازمند است.
 (۴) چون محمد برخلاف دختر خاله‌اش به رشد شناختی رسیده است.

۳۷- کدام گزینه به درستی جاهای خالی زیر را پر می‌کند؟

- انسان علاوه بر بدن دارای بعد غیر جسمانی نیز هست که با بدن در ... است.

- پیش‌بینی و کنترل پدیده‌های ... دشوارتر از مفاهیم فیزیکی است.

- در جست و جوی چیزی بودن باعث می‌شود تا روش علمی، ... باشد.

- دانشمند به دنبال ... موقعیت نامعین است.

- (۱) مراد - روانشناختی - هدفمند - روشن‌سازی
 (۲) مناقشه - عصب‌شناختی - نظام‌دار - روشن‌سازی
 (۳) مراد - روانشناختی - هدفمند - ابهام‌زایی
 (۴) مناقشه - عصب‌شناختی - نظام‌دار - ابهام‌زایی

۳۸- از بین عبارتهای زیر که در مورد روانشناسی رشد است، کدام عبارت درست نیست؟

(الف) روان‌شناسی رشد یکی از گرایش‌های روان‌شناسی است.

(ب) منظور از روانشناسی تحولی، همان روان‌شناسی رشد است.

(ج) روان‌شناسی رشد تغییرات در طول زندگی آدمی را بررسی می‌کند.

(د) روان‌شناسان رشد علاوه بر شناسایی تغییرات آدمی، آن‌ها را پیش‌بینی نیز می‌کنند.

(ه) جنبه‌های مختلف رشد انسان پیوسته هستند و قابلیت تفکیک ندارند.

(۱) ب - د
 (۲) د - ج - ه

(۳) هیچ‌کدام نادرست نیست.
 (۴) فقط عبارت «ه»

۳۹- درستی یا نادرستی عبارتهای زیر را، به ترتیب، مشخص کنید.

- برای پیش‌بینی وقوع ویژگی‌های رشدی در نوزاد، صرفاً خصوصیات افراد فامیل نزدیک بررسی می‌شود.

- سارا و سپیده دوقلو هستند و به دلیل هم‌جنس بودن از یک تخمک واحد به وجود آمده‌اند.

- همه ویژگی‌های کودک، وابسته به آمادگی زیستی است و طبق یک برنامه طبیعی انجام می‌گیرد.

- ابیات «عاقبت گرگ زاده گرگ شود / گرچه با آدمی بزرگ شود» و «هیچ صیقل نکو نداند کرد / آهنی را که بدگهر باشد» به

عوامل متفاوت مؤثر بر رشد اشاره دارند.

- (۱) درست - نادرست - درست - نادرست
 (۲) درست - درست - نادرست - درست
 (۳) نادرست - نادرست - نادرست - نادرست
 (۴) نادرست - نادرست - درست - نادرست

۴۰- افراد عادی جامعه بیشتر با روش در روانشناسی مواجه شده‌اند و این روش به عنوان ابزاری جهت است.

- (۱) پرسش‌نامه - یک گفت‌وگوی هدفمند و سازمان یافته
 (۲) مصاحبه - اخذ اطلاعات عمیق و دقیق
 (۳) مشاهده - جلوگیری از پیش‌داوری
 (۴) آزمون - به کمیت درآوردن ویژگی‌های روان‌شناختی

روانشناسی - آشنا

۴۱- نوع منبع کسب آگاهی در کدام گزینه به درستی مشخص نشده است؟

- (۱) لیلا معتقد است با قلب خود حضور خدا را درک می کند، پس جهان خالقی دارد. ← روش های شهودی
- (۲) آقای کریمی معتقد است جهان طبیعت دارای نظم است و هر نظم ناظمی دارد، پس جهان دارای خالقی است که به آن نظم بخشیده است. ← روش های تجربی
- (۳) آیه ۳ سورة ملک «الذی خلق سبع سماوات...» به برهان نظم و لزوم وجود یک خالق برای تدبیر این نظم اشاره دارد ← استناد به وحی
- (۴) محسن می گوید هیچ چیز در جهان به صورت اتفاقی پدید نیامده و همه چیز دارای علت است، پس این جهان باید خدایی داشته باشد. ← روش های عقلی

۴۲- چرا پیش بینی انگیزه پیشرفت، به مراتب، دشوارتر از پیش بینی پدیده های علوم دیگر است؟ زیرا ...

- (۱) پیش بینی این موضوع در علم روان شناسی و سایر علوم، امکان پذیر نیست.
- (۲) برای پیش بینی این موضوع به منبع های مختلفی نیازمندیم که هیچ یک از آنها در دسترس نیست.
- (۳) پیش بینی این موضوع برای قاعده مندتر شدن نیاز به استدلال های منطقی و دلایل فلسفی دارد.
- (۴) این موضوع تحت تأثیر عوامل متعددی است که به راحتی نمی توان آنها را تبیین کرد.

۴۳- به ترتیب گزاره های کدام گزینه در رابطه با فرضیه و نظریه کاملاً صحیح است؟

- (۱) در همه مسائل کاربرد دارد - آخرین مرحله از مراحل علم تجربی است.
- (۲) برای تایید، باید آن را براساس مقبولات عقلانی بیازماییم - خود می تواند باعث طرح سؤالی دیگر شود.
- (۳) پاسخ اولیه پژوهشگران به مسائل علمی است - در صورت پذیرفته شدن، به قانون یا اصل تبدیل می شود.
- (۴) امکان رد شدن آن همواره وجود دارد - مجموعه ای منسجم از اصول و قوانین علمی است.

۴۴- یافته های یک تحقیق علمی نشان داد که تماشای فیلم های خشونت آمیز موجب افزایش پرخاشگری کودکان می شود، در چند

نهایی

تحقیق دیگر که در موقعیت های مشابه انجام شد، نیز همین یافته به دست آمد. این یافته های تحقیقاتی کدام ویژگی روش علمی را نشان می دهد؟

- (۱) کنترل (۲) مشاهده (۳) تکرار پذیری (۴) تعریف عملیاتی

۴۵- همه گزینه های زیر صحیح است، به جز:

- (۱) گذشت زمان و تغییر در مبانی و پیش فرض های علم باعث تغییر در توصیف و تبیین ها می شود.
- (۲) فرایندهای ذهنی به شکل مستقیم قابل مشاهده نیستند و به واسطه آثار و کارکردهای قابل مشاهده شان مورد بررسی تجربی قرار می گیرند.
- (۳) در بین روان شناسان تعریف واحدی از علم روان شناسی وجود ندارد.
- (۴) بسیاری عقیده دارند روان شناسی یعنی مطالعه فرایندهای ذهنی و شناخت.

۴۶- کدام گزینه به ترتیب نشان دهنده یکی از ویژگی های جمع آوری اطلاعات از طریق مشاهده، مصاحبه و پرسش نامه می باشد؟

- (۱) باید با ثبت دقیق همراه باشد - این روش برخلاف گفت و گوی معمولی هدفمند و سازمان یافته است - به صورت های گوناگون نمره گذاری می شود.
- (۲) باید به دور از پیش داوری های شخصی باشد - نتایج آن را باید در کنار سایر روش ها استفاده کرد - به صورت های گوناگون نمره گذاری می شود.
- (۳) باید دقیق و معتبر باشد - این روش برخلاف گفت و گوی معمولی هدفمند و سازمان یافته است - باید با ثبت دقیق همراه باشد.
- (۴) باید به دور از پیش داوری های شخصی باشد - این روش برخلاف گفت و گوی معمولی هدفمند و سازمان یافته است - باید با ثبت دقیق همراه باشد.

۴۷- کدام عبارت، نشانگر مفهوم «رسش» است؟

- (۱) رفتارهایی که وابسته به آمادگی زیستی است.
- (۲) افزایش تجربیات روان شناختی افراد در زندگی است.
- (۳) پیش بینی تغییراتی که در طول زندگی صورت می گیرد.
- (۴) تغییراتی که معلول عوامل محیطی از دوره جنینی تا سالمندی است.

۴۸- صحیح یا غلط بودن عبارت های زیر در کدام گزینه به ترتیب و به درستی بیان شده است؟

الف) به طور میانگین، کودک در ۱۸ ماهگی بدون کمک می تواند راه برود.

ب) دوقلوهای ناهمسان الزاماً غیرهم جنس هستند.

پ) بسیاری از توانمندی های جسمانی و شناختی به یادگیری نیازمند است.

ت) عوامل وراثتی ایجادکننده صفاتی اند که از قبل در فرد نهفته است.

- (۱) غ - ص - غ - ص (۲) ص - غ - ص - غ (۳) ص - غ - ص - ص (۴) غ - غ - ص - ص

۴۹- به لحاظ رشد جسمانی، کودک به طور میانگین در ... بدون کمک می تواند راه برود و یا به طور میانگین نوجوان در ... به بلوغ می رسد.

نهایی

(۱) ۱۷ ماهگی - ۱۲ تا ۱۴ سالگی

(۲) ۱۵ ماهگی - ۱۱ تا ۱۴ سالگی

(۳) ۱۳ ماهگی - ۱۳ تا ۱۴ سالگی

(۴) ۱۰ ماهگی - ۱۱ تا ۱۴ سالگی

۵۰- ... نقش تعیین کننده ای در رسش یا آمادگی زیستی افراد دارد و در بسیاری از موارد با بررسی خصوصیات افراد فامیل، برخی

نهایی

از ویژگی های ... و ... قابل پیش بینی است.

(۱) وراثت - جسمانی - هیجانی

(۲) عوامل محیطی - رفتاری - شناختی

(۳) وراثت - رفتاری - شناختی

(۴) عوامل محیطی - جسمانی - هیجانی

وقت پیشنهادی: ۱۵ دقیقه

مواعظ قیمه
درس ۱
صفحه ۱۶ تا ۱

عربی، زبان قرآن (۲)

عین الأنسب في الجواب للترجمة أو التعريب أو المفهوم للعبارة التالية: (۵۱ - ۵۵)

۵۱- «علينا أن نكون مشتاقين إلى تعلم المهارات والفنون النافعة وصابرين على المشاكل؛ فإن ذلك من أهم الأمور.»:

- ۱) بر ما واجب است مشتاق باشیم به یاد دادن مهارت‌ها و هنرهای سودمند و بر مشکل‌ها صبرکننده باشیم، چرا که این‌ها کارهای مهم است.
- ۲) ما باید به یادگیری مهارت‌ها و هنرهای مفید مشتاق باشیم و بر مشکلات صبور باشیم، چرا که آن از مهم‌ترین کارهاست.
- ۳) ما باید به مسأله یادگیری مهارت‌ها و هنرهای مفید مشتاق باشیم و بر مشکلات صبور باشیم، چرا که آن از مهم‌ترین کارهاست.
- ۴) ما باید به یاد دادن مهارت و هنر مفید مشتاق باشیم و بر مشکلات صبور باشیم، زیرا این از مهم‌ترین کارهاست.

۵۲- عین الخطأ:

- ۱) رؤية الأَوْلَاد مع أحسن الأَصْدِقَاء أمل الوالدين: دیدن فرزندان با بهترین دوستان، آرزوی پدر و مادر است!
- ۲) أحبَّ الطَّالِبَات من يُسَاعِدْنَ المَعْلَمَات: محبوب‌ترین دانش‌آموزان کسی است که به معلمان کمک می‌کند!
- ۳) هل يُمَكِّن أن تُعْطِنِي تخفِيفاً لهذا الفِستان النَّسَائِي؟! آیا ممکن است که تخفیفی برای این پیراهن زنانه به من بدهی؟!
- ۴) أَحْسَن الأَصْدِقَاء إلى من يُهْدِي إلى عِيُوبِي؟! بهترین دوستان، نزد من کسی است که عیب‌هایم را به من هدیه می‌کند!

۵۳- عین الصَّحیح:

نهایی

- ۱) ﴿بَا بُنَى أَقِمِ الصَّلَاةَ وَاصْبِرْ عَلَى مَا أَصَابَكَ إِنَّ ذَلِكَ مِنْ عَزْمِ الْأُمُورِ﴾: ای فرزندانم نماز را به‌پا دارید و صبر کنید بر آنچه به شما می‌رسد، به‌راستی آن از مهم‌ترین کارها است.
- ۲) ﴿لَا تُنصَرَّ خَدَّكَ لِلنَّاسِ وَلَا تَمْشِ فِي الْأَرْضِ مَرْحًا إِنَّ اللَّهَ لَا يُحِبُّ كُلَّ مُخْتَالٍ فَخُورٍ﴾: باتکبر رویت را برای مردم برنگردان و در زمین با ناز و خودپسندی راه نرو، به‌راستی خدا هیچ خودپسند فخرفروشی را دوست ندارد.
- ۳) ﴿وَاقْصِدْ فِي مَشْيِكَ وَاغْضُضْ مِنْ صَوْتِكَ إِنَّ أَنْكَرَ الْأَصْوَاتِ لَصَوْتُ الْحَمِيرِ﴾: در راه‌رفتنت میانه‌روی کن و صدایت را بپوشان، به‌راستی زشت‌ترین صداها، صدای خر است.
- ۴) يُرْشِدُنَا الوَالِدَانِ إلى الإِهْتِمَامِ بِالرِّيَاضَةِ وَالاِقْتِصَادِ فِي اسْتِهْلَاكِ المَاءِ وَالكَهْرِبَاءِ.: پدر و مادر، ما را به توجه به ورزش و صرفه‌جویی در به‌هدر رفتن آب و برق راهنمایی کرده‌اند.

۵۴- «بدترین مردم کسی است که در طول زندگی‌اش به ضعیف ستم می‌کند!»:

- ۱) الَّذِي شَرَّ النَّاسِ يَظْلِمُ عَلَى الْإِنْسَانِ الضَّعِيفِ أَثْنَاءَ حَيَاتِهِ!
- ۲) شَرُّ النَّاسِ مَنْ يَعْمَلُ بِالظُّلْمِ عَلَى الضَّعِيفِ أَثْنَاءَ حَيَاتِهِ!
- ۳) شَرُّ النَّاسِ مَنْ يَظْلِمُ الضَّعِيفَ أَثْنَاءَ حَيَاتِهِ!
- ۴) الَّذِي شَرَّ النَّاسِ يَعْمَلُ بِالظُّلْمِ عَلَى الضَّعِيفِ أَثْنَاءَ حَيَاتِهِ!

٥٥- عَيْنُ الْمُنَاسِبِ فِي الْمَفْهُومِ لِلْبَيْتِ التَّالِي: «ندارد چشم من، تاب نگاه صحنه‌سازی‌ها / من یکرنگ بیزارم از این نیرنگ‌بازی‌ها»

(١) أَحَبَّ عِبَادِ اللَّهِ إِلَى اللَّهِ أَنْفَعُهُمْ لِعِبَادِهِ.

(٢) عداوة العاقل خيرٌ من صداقة الجاهل.

(٣) شرّ النَّاسِ ذُو الْوَجْهِينِ.

(٤) من ساءَ خُلُقُهُ عَدَّ بِنَفْسِهِ.

٥٦- عَيْنُ الْخَطَا فِي ضَبْطِ حَرَكَاتِ الْكَلِمَاتِ:

(١) خَيْرُ إِخْوَانِكُمْ مَنْ نَفَعَ النَّاسَ!

(٢) يُسْتَخْدَمُ الْحِمَارُ لِلْحَمْلِ وَ الرُّكُوبِ!

(٣) اِشْتَرَيْتُ الْفَسَاتِينِ مِنَ الْمُتَجَرِّ!

(٤) أَحْسِنِ الزِّيْنَةَ لِلرَّجُلِ صَبْرٌ عَلَى الشَّدَائِدِ!

٥٧- عَيْنُ الْخَطَا فِي التَّرَادِفِ وَ التَّضَادِ:

نهایی

(١) مُخْتَالٌ = مُعْجَبٌ بِنَفْسِهِ / الْأَرَادِلُ ≠ الْأَفْاضِلُ

(٢) نُهَاةٌ = نَاهِيْنٌ / الْمُتَوَاضِعُ ≠ الْمُتَكَبِّرُ

(٣) أَنْكَرٌ = أَقْبَحٌ / الْإِبْتِعَادُ ≠ التَّقَرُّبُ

(٤) أَسْوَدٌ = أَبْيَضٌ / أَعْلَى ≠ أَعْلَى

٥٨- عَيْنٌ مَا لَيْسَ فِيهِ اسْمُ الْمَكَانِ:

(١) إِنَّمَا بُعِثْتُ لِأَتَمِّمَ مَكَارِمَ الْأَخْلَاقِ.

(٢) أَعْبُدُ رَبَّ الْمَشْرِقِ وَ الْمَغْرِبِ.

(٣) إِنَّ الْأَفْاضِلَ فِي الْمَعَابِدِ يَعْبُدُونَ اللَّهَ كَثِيرًا.

(٤) ذَهَبْتُ إِلَى الْمَلْعَبِ بَعْدَ الْخُرُوجِ مِنَ الْمَطَارِ.

٥٩- عَيْنٌ عِبَارَةٌ جَاءَ فِيهَا اسْمُ التَّفْضِيلِ:

(١) أَحْسَنَ إِلَى النَّاسِ كَمَا تُحِبُّ أَنْ يُحْسِنَ إِلَيْكَ.

(٢) أَكْرَمَ الْمُؤْمِنِينَ عِنْدَ اللَّهِ أَتْقَاهُمْ.

(٣) أَحَبُّ الْمَعْلَمِ لِأَنَّهُ يَزِيدُ مَعْرِفَتَنَا.

(٤) أَحْسَنَ الْمَعْلَمِ إِلَى التَّلَامِيذِ وَ حَلَّ مَشَاكِلِهِمْ.

٦٠- عَيْنٌ مَا فِيهِ اسْمُ التَّفْضِيلِ وَ اسْمُ الْمَكَانِ مَعًا:

نهایی

(١) هَذَا الطَّالِبُ خَيْرُ الطَّلَّابِ فِي مَدْرَسَتِنَا.

(٢) مَا قَسَمَ اللَّهُ لِلْعِبَادِ شَيْئًا أَفْضَلَ مِنَ الْعَقْلِ.

(٣) مَا أَحْسَنَ هَذَا الْعَامِلِ فِي الْمَصْنَعِ أَحَدًا.

(٤) هَؤُلَاءِ الْمُزَارِعُونَ أَنْفَعُ النَّاسِ لِعِبَادِ اللَّهِ.

عربی، زبان قرآن (۲) - آشنا

عَيْنِ الْأَنْسَبِ فِي الْجَوَابِ لِلتَّرْجَمَةِ: (۶۱ - ۶۳)

۶۱- ﴿أَدْعُ إِلَى سَبِيلِ رَبِّكَ بِالْحُكْمَةِ وَالْمَوْعِظَةِ الْحَسَنَةِ وَجَادِلْهُمْ بِلَا تَأْتِي هِيَ أَحْسَنُ﴾: **نهایی**

- ۱) با دانش و اندرز نیکوتر به راه پروردگار خویش دعوت کن و به چیزی [شیوه‌ای] که بهتر است با ایشان بحث کن.
 - ۲) با دانش و اندرز نیکو به راه پروردگارت فرا بخوان و با آنان به چیزی [شیوه‌ای] که بهتر است، گفت‌وگو کن.
 - ۳) به راه پروردگار خویش فرا بخوان با دانش و پند و به چیزی [طریقی] که بهتر است با آنها به جدال بپرداز.
 - ۴) به راه پروردگارت با حکمت و نصیحت خوب دعوت کن و با آنها به چیزی [روشی] که مناسب است، جدل کن.
- ۶۲- «لَا يَرْضَىٰ أَحَىٰ أَنْ يَسَبَّ مَنْ أَسْخَطَهُ، وَ يَحْلَمُهُ يُرَضَىٰ اللَّهُ.»:

- ۱) دشنام‌دادن به کسی که او را خشمگین کرده، برادرم را خشنود نمی‌کند و بردباری‌اش خدا را راضی می‌نماید.
- ۲) دشنام‌دادن به کسی که او را عصبانی کرده، برادرم را راضی نمی‌کند و خداوند از بردباری‌اش راضی می‌شود.
- ۳) برادرم رضایت نمی‌دهد که دشنام دهد به کسی که او را عصبانی کرده و خداوند از بردباری‌اش خشنود می‌گردد.
- ۴) برادرم راضی نمی‌شود به کسی که او را خشمگین کرده است، دشنام دهد و با بردباری‌اش خدا را خشنود می‌سازد.

۶۳- عَيْنِ الْخَطَا:

- ۱) أَكْبَرُ الْعَيْبِ، أَنْ تَعَيْبَ مَا فِيكَ مِثْلَهُ: بزرگ‌ترین عیب آن است که [از کسی] عیب بگیری که مانند توست.
- ۲) قَدَّمْتُ جِدَّتِي لَنَا مَوَاعِظَ قِيمَةٍ: مادر بزرگم نصیحت‌های ارزشمندی را به ما تقدیم کرد!
- ۳) لَا تَعْمُرُ الْحِكْمَةَ فِي قَلْبِ الْإِنْسَانِ الْجَبَّارِ: حکمت در قلب انسان بسیار ستمکار عمر نمی‌کند!
- ۴) قُرْبَ مَنْزِلِنَا مَصْنَعٌ تُصْنَعُ فِيهِ الْحَقَائِبُ!: نزدیک خانه‌مان کارخانه‌ای است که در آن کیف‌ها ساخته می‌شود!

۶۴- عَيْنِ الصَّحِيحِ لِلْفَرَاغِ: «السَّبْعُونَ ... السُّتَيْنِ.» **نهایی**

- ۱) لَيْسَ أَكْثَرَ مِنْ (۱) ۲) لَيْسَ بَعْدَ (۲) ۳) أَقَلُّ مِنْ (۳) ۴) أَكْثَرُ مِنْ (۴)

۶۵- عَيْنِ الْخَطَا (فِي اسْمِ التَّفْضِيلِ): **نهایی**

- ۱) لَا شَكَّ أَنْ لُغَةَ الْقُرْآنِ أَبْلَغُ مِنْ جَمِيعِ اللُّغَاتِ الْأُخْرَى!
- ۲) إِنَّ أُخْتِي الصَّغْرَى هِيَ التَّلْمِيذَةُ الْكُبْرَى فِي الصَّفِّ!
- ۳) مَعْلَمُونَا فِي الْمَدْرَسَةِ مِنْ أَفْضَلِ مَعْلَمِي الْبِلَادِ!
- ۴) هَذِهِ التَّلْمِيذَةُ صُغْرَى مِنْ زَمِيلَاتِهَا فِي الصَّفِّ!

۶۶- عَيْنِ الصَّحِيحِ عَنِ الْأَفْعَالِ:

- ۱) قَدْ كَرَّمْتُ الضِّيُوفَ: فعل ماضٍ و مصدره «تَكْرَمَ»
- ۲) مَا سَافَرْتُ إِلَى مَدِينَةِ «أَمَلٍ»: بمعنى «مسافرت نکردم» و مُضَارَعَةُ الْمَثْبُوتِ «نَسَافِرُ»
- ۳) هَلْ كَتَبْتُمْ الْوَأَجَابَاتِ الْمَدْرَسِيَّةِ?: بمعنى «نوشتید»، الفعل المستقبل له «سَوْفَ يَكْتُبُونَ»
- ۴) لَا تَشْرَبِ الْمَاءَ بَارِدًا: فعل نهی و أمره «اشْرَبْ»

■ ■ ■ اقرأ النَّصَّ التَّالِيَّ ثُمَّ أَجِبْ عَنِ الْأَسْئَلَةِ بِمَا يَنَابِسُ النَّصَّ: (٦٧- ٧٠)

«إنَّ للمسلمين فضلاً عظيماً على الحضارة الجديدة. و قد أثبتَ مؤرِّخو العلوم الحديثة من الغربيين أنَّه لو لا المسلمون لَضاع أكثر العلوم القديمة و لتأخَّرت نهضة أوروبا الحديثة سِنين. و أمَّا العلوم الَّتِي نَبَغَ فِيهَا المسلمون ثُمَّ نَشَرُوهَا فِي الشَّرْقِ و الغرب فهي كثيرة؛ منها في ميدان الطَّبِّ و الجِراحَةِ كتاب «أبي القاسم الزَّهراوي» اسمه «التَّصْرِيفُ لِمَنْ عَجَزَ عَنِ التَّأْلِيفِ» قد اشتمل على أكثر من مائتي شكلٍ للأدوات الجِراحِيَّةِ و كانت ترجمة هذا الكتاب مرجع الأطباء في الغرب. المسلمون هم الَّذِينَ وَضَعُوا أيضاً أُسُسَ صناعة «الصَّيدلة» و أَلْفُوا الكُتُبَ فِيهَا.

أَمَّا الجبر فقد أَوْضَحُوا معالِمَهُ و أضافوا إِلَيْهِ ما جعله علماً مستقلاً. و لمحمد بن موسى الخوارزميَّ أوَّل كتابٍ فِي الجبر و جعل المسلمون علم «المثلثات» علماً مستقلاً أيضاً.»

٦٧- عَيِّنِ الخَطَأَ حَسَبَ النَّصِّ:

- (١) لو لا المسلمون لَضاعَ أكثر العلوم القديمة.
- (٢) أَلَفَ أبو القاسم كتاباً فِي مجال الجبر.
- (٣) جَعَلَ المسلمون علم الجبر علماً مستقلاً بإضافة أشياء إِلَيْهِ.
- (٤) أَوْضَحَ المسلمون معالمَ علم الجبر.

٦٨- عَيِّنِ الصَّحِيحَ عَلى حَسَبِ النَّصِّ:

- (١) كان كتاب الزَّهراويَّ عَن علم الطَّبِّ.
- (٢) كانت ترجمة كتاب «الخوارزميَّ» مرجع الأطباء الغربيين.

(٣) قد اشتمل كتاب «التَّصْرِيفُ ...» على ١٠٠ شكلٍ للأدوات الجِراحِيَّةِ.

(٤) أَلَفَ المسلمون كُتُباً فِي مجال الصَّيدلة بعد الأوروبِّيِّينَ.

٦٩- ما هو الصَّحِيحُ حَوْلَ فِعْلِ «أَلْفُوا» فِي النَّصِّ؟

- (١) فِعْلٌ ماضٍ - جمع مذكَّرٌ غائبٌ - معربٌ - المجهولٌ - مزيدٌ ثلاثيٌّ بزيادة حَرْفٍ واحدٍ
- (٢) فِعْلٌ أمرٌ - للمخاطبينَ - مبنىٌ - المتعدِّيُّ - مزيدٌ ثلاثيٌّ بزيادة حَرْفَيْنِ - المعلوم
- (٣) الفِعْلُ الماضيُّ - للغائبينَ - متعدِّدٌ - مزيدٌ ثلاثيٌّ مِن بابِ «تفَعِيلٍ» - مبنىٌ - المعلوم
- (٤) فِعْلٌ ماضٍ - جمع مذكَّرٌ غائبٌ - لازمٌ - مزيدٌ ثلاثيٌّ و مصدره «تألَّفَ» بزيادة حَرْفٍ واحدٍ

٧٠- كم إِسمٌ تفضيلٌ فِي النَّصِّ؟

- (١) إثنان (٢) ثلاثة (٣) أربعة (٤) واحد

وقت پیشنهادی: ۱۰ دقیقه

تاریخ (۲)

تاریخ‌شناسی / ظهور اسلام، حرکتی نازه در تاریخ بشر
منابع پژوهش در تاریخ اسلام و ایران دوران اسلامی، روش پژوهش در تاریخ اسلام در مکه صفحه ۱ تا ۲۹

۷۱- «آقای اکبری و محمدی، هر دو مورخ هستند و می‌خواهند درباره تاریخ اسلام و ایران دوران اسلامی پژوهش و تحقیق کنند. آقای اکبری به دنبال منبعی است که بتواند به او کمک کند تا گذشته را،

عمیق‌تر بفهمد و دقیق‌تر بازسازی کند و آقای محمدی به دنبال منبعی است که بتواند به او کمک زیادی

کند تا فرهنگ، آداب و رسوم و سنت‌های مختلف اجتماعی در دوره‌های مختلف را بشناسد.» به ترتیب، هر مورخ (آقای اکبری و

آقای محمدی) باید به کدام یک از آثار و منابع زیر مراجعه کنند؟

- (۱) مَحَوِّطه‌ها و بناهای تاریخی - سفرنامه‌ها
(۲) ابزارها و وسایل دست‌ساخته انسان - سفرنامه‌ها
(۳) مَحَوِّطه‌ها و بناهای تاریخی - آثار شفاهی
(۴) ابزارها و وسایل دست‌ساخته انسان - آثار شفاهی

۷۲- کدام موارد درباره «تک‌نگاری» از انواع روش‌های تاریخ‌نگاری، درست است؟

نهایی

(الف) این روش تا اواخر دوره قاجار تداوم یافت.

(ب) مشهورترین آن، تألیف ابن عرب‌شاه است.

(ج) این نوع تاریخ‌نویسی با تاریخ‌نویسی محلی پیوستگی یافت.

(د) مؤلف به اشاره فرمانروا، زندگی او را به صورت متمرکز و ویژه توصیف و ثبت و ضبط می‌کرد.

- (۱) «ب» و «د» (۲) «الف» و «د» (۳) «ب» و «ج» (۴) «ج» و «د»

۷۳- کدام مورد در رابطه با «تاریخ‌های منظوم»، درست است؟

(۱) اطلاعات ارزشمندی درباره تاریخ اجتماعی و فرهنگی ارائه می‌دهد و در دوره تیموری رواج یافت.

(۲) از دوره مغولان رواج یافت و برجسته‌ترین اثر حماسی آن «شاهنامه فردوسی» است.

(۳) از دوره تیموری رواج یافت و کتاب تاریخ بیهقی اثر ابوالفضل بیهقی از مشهورترین آثار آن است.

(۴) در این نوع آثار، اطلاعات مفیدی درباره شیوه کشورداری و مناسبات حکومت و مردم ارائه می‌شود که در دوره مغول رواج و رونق بسیار یافت.

۷۴- یکی از عمده‌ترین کارهای مورخان در سنجش اعتبار و نقد روایت‌کننده، کدام است؟

- (۱) بررسی مطابقت یا عدم مطابقت روایت با عقل
(۲) مقایسه منابع تاریخی با سایر منابع موجود
(۳) اعتبارسنجی با تکیه بر دستاوردهای علوم تجربی
(۴) تعیین فاصله زمانی و مکانی بین راوی و خبر

۷۵- کدام مورد درباره شبه جزیره عربستان در آستانه ظهور اسلام، درست است؟

(الف) صرفاً در شهرهای طائف، مکه و شام زندگی چادرنشینی و نظام قبیله‌ای رواج داشت.

(ب) زنان، موقعیت حقارت‌آمیزی در میان اعراب جاهلی داشتند که بسیار مورد نکوهش قرار گرفت.

(ج) ساکنان تمدن باستانی یمن، بعد از انحطاط و فروپاشی، در نواحی مختلف این شبه‌جزیره پراکنده شدند.

(د) عربستان، مسکن دیرینه یهودیان بود و در منازعات فردی و قبیله‌ای بیشتر تابع صفت جاهلیت بودند.

- (۱) «الف» - «د» (۲) «الف» - «ب» (۳) «ب» - «ج» (۴) «ج» - «د»

۷۶- کدام گزینه درباره کتاب «مروج الذهب و معادن الجواهر» درست است؟

تهایی

- ۱) مؤلف این کتاب، در کنار مورخان دیگری اعم از ابن مسکویه و بیهقی، عدم مطابقت یک رویداد تاریخی با عقل را دلیلی بر بطلان و نادرستی آن می دانست.
- ۲) این کتاب، بر اساس روش سال شماری تألیف شده است؛ یعنی مؤلف حوادث و رویدادهای تاریخی را به ترتیب زمان وقوع نوشته است.
- ۳) در این کتاب مؤلف، با بررسی موشکافانه قسمتی از اخبار و روایت‌های مربوط به یک رویداد و نقد آنها، علل، آثار و پیامدهای آن واقعه را تحلیل و تفسیر کرده است.
- ۴) مؤلف این کتاب، برای بررسی درستی یا نادرستی برخی از اخبار و گزارش‌های تاریخی، به مسافرت می‌رفت و مکان رویدادها را از نزدیک بررسی می‌کرد.

۷۷- «مورخی می‌خواهد نگارش تاریخ جهان را از آفرینش عالم آغاز کند و سپس به شرح زندگی حضرت آدم و دیگر پیامبران بپردازد و پس از آن تاریخ اساطیری ایران را از کیومرث آغاز و به پایان دوره ساسانیان ختم کند. در کنار آن می‌خواهد به جای ذکر همه روایات درباره یک موضوع، یک گزارش از مجموع آنها تنظیم کند.» کدام گزینه درباره او درست است؟

- ۱) در مورد دوم، برخلاف مورد اول باید محمد بن جریر طبری را الگوی خود قرار بدهد.
- ۲) در مورد اول، همانند مورد دوم باید محمد بن جریر طبری را الگوی خود قرار بدهد.
- ۳) در مورد اول، برخلاف مورد دوم باید محمد بن جریر طبری را الگوی خود قرار بدهد.
- ۴) در مورد دوم، همانند مورد اول باید بلاذری یا دینوری را الگوی خود قرار بدهد.

۷۸- کدام مورد، درباره قدرت و نفوذ سیاسی قریش در میان قبایل دیگر در آستانه ظهور اسلام، درست است؟

تهایی

- ۱) دارای ثبات بود، اما متکی به تشکیلات سیاسی و اداری منظم و منسجم نبود.
- ۲) این نفوذ نتیجه در اختیار داشتن امور کعبه و برقراری روابط تجاری با سرزمین‌های دیگر بود.
- ۳) در نتیجه روابط تجاری قریش با قبایل ساکن طائف و یثرب، این نفوذ تا آنجا گسترده شده بود.
- ۴) انسجام قبیله‌ای قریش و موقعیت تجاری و دینی مکه، این نفوذ را تا مناطق دیگر گسترش داده بود.

۷۹- مؤلفان کتاب درسی تاریخ (۲) از بعثت اسلام تا پایان صفویه، برای توضیح رویدادهای زیر، از کدام منبع استفاده کرده‌اند؟

الف: با تشدید آزار قریش دعوت عمومی در مکه با موانع اساسی روبه‌رو شد.

ب: فرمان خداوند به پیامبر برای آشکار و عمومی کردن دعوت

ج: گرایش عده‌ای از مردم عرب به آیین زرتشتی و کیش مانوی

د: وجود فرهنگ و تمدن مهم در سرزمین یمن در سده‌های ۱۹ و ۲۰ میلادی

- ۱) «الف» و «ب»: شواهد و مدارک، «ج» و «د»: مطالعات مورخان
- ۲) «الف»: تاریخ طبری، «ب»: آیات قرآن، «ج»: شواهد و مدارک تاریخی، «د»: مطالعات مورخان
- ۳) «الف»: سیره‌نویسان، «ب»: مورخان، «ج»: کاوش‌های باستان‌شناسی، «د»: سیره‌نویسان
- ۴) «الف» و «ب»: کاوش‌های باستان‌شناسان، «ج» و «د»: تاریخ طبری

۸۰- کدام مورد درباره تاریخ‌نگاری روایی، درست است؟

الف: تعیین درستی یا نادرستی خبر به خواننده واگذار می‌شد.

ب: مورخان بعدی با مجموعه‌ای از اخبار گوناگون درباره یک موضوع روبه‌رو بودند.

ج: مهم‌ترین ویژگی آن این بود که نویسندگان هیچ گونه نقد و نظری درباره درستی و نادرستی خبر ارائه نمی‌دادند.

د: مهم‌ترین عیب این تاریخ‌نگاری این بود که تاریخ‌نگاران هیچ گونه دخل و تصرفی در روایت‌ها نمی‌کردند.

- ۱) «الف» - «ب» ۲) «ج» - «ب» ۳) «الف» - «د» ۴) «ب» - «د»

وقت پیشنهادی: ۱۰ دقیقه

جغرافیا (۲)

ناحیه چیست؟

نواحی طبیعی

معنا و مفهوم ناحیه، انسان و ناحیه،
نواحی آب و هوایی تا پایان «بارش»
صفحه ۱ تا ۲۸

۸۱- به ترتیب، کدام گزینه از ویژگی‌های یک ناحیه مرطوب و یک ناحیه ساحلی می‌باشد؟

نهایی

(۱) پوشش گیاهی غنی - چمنزارهای وسیع

(۲) جذب جمعیت زیاد - رونق فعالیت‌های مربوط به تجارت و گردشگری

(۳) پوشش گیاهی غنی - جذب جمعیت زیاد

(۴) رونق فعالیت‌های مربوط به تجارت و گردشگری - پوشش گیاهی غنی

۸۲- کدام یک از جملات زیر، مفهوم درستی از تصویر مقابل بیان نمی‌کند؟

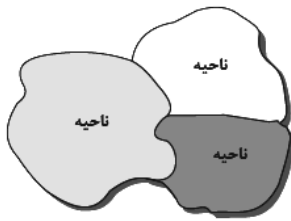

(۱) حدود یا مرزهای جغرافیایی هر ناحیه، توسط جغرافی‌دان روی نقشه ترسیم می‌شود.

(۲) براساس طرز تفکر جغرافی‌دانان، ناحیه‌بندی صورت می‌گیرد.

(۳) جغرافی‌دانان با استفاده از یک یا چند معیار، ناحیه‌بندی می‌کنند.

(۴) میان اجزا و پدیده‌های هر مکان هماهنگی وجود ندارد و جغرافی‌دانان با روش‌هایی آن‌ها را هماهنگ می‌کنند.

۸۳- کدام مورد بیانگر نتیجه درستی از متن زیر است؟

«کشورهای واقع در عرض‌های بالا هم‌زمان با راهسازی، تمهیداتی از قبیل ماشین‌های برف‌روب مجهز به GPS برای پاکسازی جاده‌ها داشته‌اند.»

(۱) انسان‌ها برای زندگی و سازگاری با محیط طبیعی، از شیوه‌ها و ابزارهای متفاوتی استفاده می‌کنند.

(۲) هر ناحیه طبیعی در کره زمین به‌طور حتم با دیگر نواحی کنش متقابل اقتصادی و فرهنگی دارد.

(۳) انسان‌ها با پیشرفت در دانش و تولید ابزار و فناوری بر محیط‌های طبیعی غلبه کرده و آن را تغییر می‌دهند.

(۴) هر حکومتی با تصمیم‌گیری‌های سیاسی خاصی، نحوه استفاده از قابلیت‌های محیط‌های طبیعی را مشخص می‌کند.

۸۴- متن زیر، با کدام گزینه ارتباط مفهومی دارد؟

نهایی

«دولت امارات متحده عربی با ساختن جزیره‌های مصنوعی در آب‌های خلیج فارس، نواحی جدیدی در منطقه ایجاد کرده است.

کاربری این جزایر مسکونی، تفریحی و تجاری است و ویلاها و آپارتمان‌های لوکس، امکانات تفریحی و بازار و هتل در این جزایر

مصنوعی در حال احداث است.»

(۱) انسان‌ها نواحی را به وجود می‌آورند.

(۲) نواحی به فعالیت‌های انسانی شکل می‌دهند.

(۳) نواحی با یکدیگر رابطه و کنش متقابل دارند.

(۴) نواحی تحت‌تاثیر تصمیم‌گیری‌های سیاسی حکومت‌ها هستند.

۸۵- بیشتر قوم بلوچ در کدام قسمت کشور افغانستان زندگی می‌کنند و کدام مورد درباره آن‌ها نادرست است؟

(۱) شمال - جمعیت آن‌ها از قوم ترکمن کمتر است.

(۲) جنوب - جمعیت آن‌ها از قوم هزاره کمتر است.

(۳) شمال - جمعیت آن‌ها از قوم هزاره بیشتر است.

(۴) جنوب - جمعیت آن‌ها از قوم ترکمن بیشتر است.

۸۶- در ناحیه معتدله حوالی عرض جغرافیایی ۶۰ درجه، منطقه کم فشار وجود دارد. کدام مورد با مشخصات و عملکرد این منطقه مطابقت دارد؟

- ۱) هوای سرد در این منطقه تحت تأثیر نیروی کوریولیس به سمت عرض‌های بالاتر حرکت می‌کند.
- ۲) هوای گرم به سمت بالا حرکت می‌کند و با بالا رفتن سرد می‌شود و رطوبت را به صورت باران فرو می‌ریزد.
- ۳) در این منطقه، به دلیل وسعت خشکی‌ها، در نیمکره شمالی و وسعت آب‌ها در نیمکره جنوبی، تغییراتی در فشار مناطق بروز می‌کند.
- ۴) در این منطقه، هوای سرد با حرکت به سمت عرض‌های پایین‌تر، تحت تأثیر نیروی کوریولیس دچار انحراف می‌شود.

۸۷- کدام گزینه با عبارت زیر مرتبط است؟

تهایی

«مرزهای سیاسی و اداری معمولاً بر مرزهای نواحی طبیعی و انسانی منطبق نیستند.»

- ۱) نواحی انسانی دارای ویژگی‌های طبیعی هستند و بستر زندگی و فعالیت‌های انسان محسوب می‌شوند.
 - ۲) مهاجرت‌ها و جنگ‌ها، مرزهای زبانی و نژادی را تغییر می‌دهند.
 - ۳) مرزهای سیاسی و اداری، بر مبنای تصمیم‌گیری انسان‌ها تعیین می‌شوند.
 - ۴) در اثر فعالیت‌های انسانی ممکن است ویژگی‌های خاص یک ناحیه از بین برود.
- ۸۸- کوهنوردی می‌خواهد قلّه کوهی به ارتفاع ۵۰۰۰ متر را فتح کند. او قبل از این‌که بخواهد حرکت کند، دماسنج را چک می‌کند تا بتواند

دمای قلّه کوه را حدس بزند. اگر دمای سطح زمین ۳۰ درجه سانتی‌گراد باشد، دمای قلّه این کوه چند درجه سانتی‌گراد خواهد بود؟

- | | |
|------------------------|-----------------------|
| ۱) صفر درجه سانتی‌گراد | ۲) ۵ درجه سانتی‌گراد |
| ۳) ۱۰ درجه سانتی‌گراد | ۴) ۱۵ درجه سانتی‌گراد |

۸۹- کدام مورد مقایسه درستی از نواحی بارشی در ایران و ویژگی‌های کانون و مرزهای ناحیه، است؟

- الف) با حرکت از خزر شرقی به خزر غربی، از میزان بارش و تنوع گونه‌های درختی کاسته می‌شود.
- ب) با حرکت از استوا به سمت مدار رأس‌السرطان و رأس‌الجدی، ویژگی‌های جنگل‌های بارانی استوایی کمتر می‌شود.
- ج) با حرکت از کردستان به سمت خزر شرقی، میزان بارش و تنوع گونه‌های درختی افزایش می‌یابد.
- د) با حرکت از خراسان شمالی به ناحیه داخلی، از میزان بارش و تنوع گونه‌های گیاهان کاسته می‌شود.

- ۱) «الف» - «د» ۲) «ب» - «د» ۳) «الف» - «ج» ۴) «ب» - «ج»

۹۰- چرا با ورود توده هوای سرد قطبی به کشور ما، میزان بارش در سواحل دریای خزر، افزایش پیدا می‌کند؟ زیرا ...

- ۱) دمای هوا کاهش می‌یابد و نمی‌تواند رطوبت را در خود نگه دارد.
- ۲) توده هوای سرد، تا ارتفاع معینی بالا می‌رود و به نقطه اشباع می‌رسد.
- ۳) توده هوا در امتداد کوه‌های شمالی ایران بالا می‌رود و دمای آن کاهش می‌یابد.
- ۴) در مرز میان دو توده هوای (سرد و خشک) و (سرد و مرطوب)، منطقه ناپایدار به وجود می‌آید.

وقت پیشنهادی: ۱۵ دقیقه

فلسفه

فلسفه و ابعاد آن
چیستی فلسفه / ریشه و شاخه‌های
فلسفه / فلسفه و زندگی
صفحه ۱ تا ۲۷

۹۱- کدام یک از موارد زیر، از اهداف بخش اصلی فلسفه نیست؟

نهایی

- (۱) بررسی اصل و حقیقت وجود
(۲) بحث پیرامون احکام هستی در محدوده‌های خاص
(۳) مطالعه توانایی انسان در شناخت
(۴) بررسی ابزار شناخت وجود

۹۲- کدام گزینه در رابطه با سوفیست‌ها نادرست است و چرا سقراط مایل نبود مردم او را «سوفیست» بخوانند؟

(۱) در استدلال‌های خود بیشتر از مغالطه کمک می‌گرفتند که به ظاهر غلط به نظر می‌رسید اما در واقع درست بود. - به خاطر برتر دانستن خود از سوفیست‌ها

(۲) در استدلال‌های خود بیشتر از مغالطه کمک می‌گرفتند که به ظاهر غلط به نظر می‌رسید، اما در واقع درست بود. - به سبب تواضع و فروتنی در برابر دانایی و علم

(۳) از نظر سوفیست‌ها هر کس هر چه خودش می‌فهمد، همان حقیقت و واقعیت است. - به خاطر برتر دانستن خود از سوفیست‌ها

(۴) از نظر سوفیست‌ها هر کس هر چه خودش می‌فهمد، همان حقیقت و واقعیت است. - به سبب تواضع و فروتنی در برابر دانایی و علم

۹۳- «تبعیت فیلسوف از برهان» و «استعانت از منطق برای تشخیص تفکرات درست از غلط» به ترتیب به کدام فایده تفکر فلسفی

اشاره دارد؟

- (۱) دوری از مغالطه‌ها - رهایی از عادات غیرمنطقی
(۲) استقلال در اندیشه - دوری از مغالطه‌ها
(۳) رهایی از عادات غیرمنطقی - دوری از مغالطه‌ها
(۴) معناداری زندگی - رهایی از عادات غیرمنطقی

۹۴- اگر معتقد به مکتب اصالت جمع در فلسفه علوم اجتماعی باشیم، کدام گزینه را قطعاً طبق دیدگاه خود رد خواهیم کرد؟

نهایی

- (۱) مقدم دانستن بی‌قید و شرط منافع عامه بر منافع شخصی
(۲) سمت و سوی اقتصادی داشتن برنامه‌های فرهنگی و اجتماعی
(۳) تأمین منافع جمعی در سیاست
(۴) تابعیت افکار افراد از شرایط اجتماعی آنان

۹۵- کدام یک از گزاره‌های زیر مربوط به بخش ریشه‌ای فلسفه نیست؟

نهایی

- (۱) انسان توانایی درک واقعیت‌های هستی را ندارد.
(۲) جهان، تنها این جهان ظاهری نیست که با حس و تجربه درک می‌شود.
(۳) هستی فراتر از جهان مادی است و موجودات مجرد را هم در برمی‌گیرد.
(۴) شناخت، امری اکتسابی و محیطی به‌شمار می‌رود.

۹۶- کدام یک از گزینه‌های زیر مربوط به دسته سوم از انسان‌هایی است که درباره باورهای زندگی و اموری مانند حقیقت انسان و

جهان می‌اندیشند؟

- (۱) در انتخاب هدف به خطا رفته و زندگی آنان معنای نادرستی به خود می‌گیرد.
- (۲) در انتخاب هدف، دقت نظر چندانی ندارند و بیشتر دنباله‌روی دیگرانند.
- (۳) کمتر به اموری مانند حقیقت انسان و جهان می‌اندیشند و به همان اندازه‌ای که از دور و برشان آموخته‌اند، قناعت می‌کنند.
- (۴) می‌توانند هدف قابل قبولی برای زندگی برگزینند و زندگی آنان معنای درستی پیدا کند.

۹۷- به ترتیب، هر کدام از موارد زیر در کدام مرحله از تفکر فلسفی قرار می‌گیرند؟

- سعید با دیدن شکوفه‌های درختان پس از پایان فصل زمستان درباره ازلی بودن چرخه طبیعت کنجکاو شد.
- زهرا پس از بررسی حقیقت وجود انسان متوجه شد که انسان دارای دو بعد مادی و غیرمادی است.
- مریم با خواندن نظرات فلاسفه تاریخ متوجه اختلاف نظر فلاسفه درباره غایت داشتن تاریخ شد.

- | | |
|---|---|
| (۱) مرحله دوم - مرحله چهارم - مرحله اول | (۲) مرحله سوم - مرحله چهارم - مرحله دوم |
| (۳) مرحله دوم - مرحله سوم - مرحله اول | (۴) مرحله سوم - مرحله سوم - مرحله دوم |

۹۸- در تقسیم ارسطویی فلسفه، دانش سیاست مدن جزو کدام دسته قرار می‌گیرد و فلسفه سفلی شامل کدام یک از موارد زیر

نمی‌شود؟

- | | |
|--------------------------|--------------------------|
| (۱) فلسفه عملی - ریاضیات | (۲) فلسفه عملی - فیزیک |
| (۳) فلسفه نظری - فیزیک | (۴) فلسفه نظری - ریاضیات |

۹۹- تمثیل غار افلاطون نشانگر بوده و غار نماد و زندانی بودن در بند، همان است.

- (۱) هدایت انسان به سمت آزادی حقیقی - عالم طبیعت - عدم درک حقیقت
- (۲) غیرحقیقی بودن عالم طبیعت - عالم مثل - ماندن در تاریکی
- (۳) هدایت انسان به سوی آزادی حقیقی - عالم طبیعت - زندگی بدون هدف
- (۴) غیرحقیقی بودن عالم طبیعت - عالم مثل - تعصبات و عادات غیرمنطقی

۱۰۰- آن چه مبانی و زیربنای علوم را بررسی می‌کند و شالوده نظریات را شامل می‌شود، است که اگر کسی در این بخش قائل به

سمت و سوی اجتماعی داشتن برنامه‌های فرهنگی و اقتصادی باشد، قطعاً طرفدار مکتب در علوم اجتماعی خواهد بود.

- | | |
|--|---|
| (۱) فلسفه مضاف - لیبرالیسم و آزادی فردی | (۲) علم فلسفه - سوسیالیسم و ترجیح منافع شخصی |
| (۳) فلسفه مضاف - تأثیرگذاری متقابل فرد و جامعه | (۴) فلسفه مضاف - سوسیالیسم و ترجیح منافع جمعی |

دانش آموز عزیز، سؤالات عمومی از شماره ۱۰۱ شروع می شود.
دقت نمایید تا گزینه ها را به درستی وارد پاسخبرگ کنید.



دفترچه سؤال ؟

عمومی یازدهم انسانی

۱۸ آبان ۱۴۰۳

تعداد سؤالات و زمان پاسخگویی آزمون

نام درس	تعداد سؤال	شماره سؤال	وقت پیشنهادی
فارسی (۲)	۲۰	۱۰۱-۱۲۰	۲۰
دین و زندگی (۲)	۱۰	۱۲۱-۱۳۰	۱۰
زبان انگلیسی (۲)	۱۰	۱۳۱-۱۴۰	۱۰
جمع دروس عمومی	۴۰	—	۴۰

طراحان

فارسی (۲)	حسن افتاده، مریم بیروی، احمد فهیمی، امیر محمودی، علی وفایی خسروشاهی
دین و زندگی (۲)	محسن بیاتی، محمد رضایی بقا، مرتضی محسنی کبیر
زبان انگلیسی (۲)	رحمت الله استیری، مجتبی درخشان گرمی، محمد مهدی دغلاوی، عقیل محمدی روش

گزینشگران و ویراستاران

نام درس	مسئول درس و گزینشگر	گروه ویراستاری	رتبه برتر	گروه مستندسازی
فارسی (۲)	امیر محمودی	مرتضی منشاری	نازنین فاطمه حاجیلو	الناز معتمدی
دین و زندگی (۲)	محسن رحمانی	امیرمهدی افشار		محمدصدرنا پنجه پور
زبان انگلیسی (۲)	عقیل محمدی روش	محدثه مرآتی، فاطمه نقدی		سوگند بیگلری

گروه فنی و تولید

مدیر گروه	الهام محمدی
مسئول دفترچه	معصومه شاعری
مستندسازی و مطابقت با مصوبات	مدیر: محیا اصغری، مسئول دفترچه: فریبا رتوفی
صفحه آرا	سحر ایروانی
ناظر چاپ	سوران نعیمی

گروه آزمون

بنیاد علمی آموزشی قلمچی (وقف عام)

آدرس دفتر مرکزی: خیابان انقلاب- بین صبا و فلسطین- پلاک ۹۲۳ - تلفن چهار رقمی: ۰۲۱-۶۴۶۳

فارسی (۲)

۲۰ دقیقه

فارسی (۲)

(ستایش: لطف خدا)

• ادبیات تعلیمی

• ادبیات پایداری

(در امواج سند، درس آزاد)

درس ۱ تا ۴

صفحه ۱۰ تا ۳۷

۱۰۱- با توجه به مفهوم هر عبارت، معنای واژه‌های مشخص شده در مقابل کدامیک از گزینه‌های زیر، نادرست آمده است؟

(۱) ایشان درجستند و امیر را بگرفتند و بر بودند و نیک کوفته شد و پای راست افکار شد. = (مجروح)

(۲) و امیر به خیمه فرود آمد و جامه بگردانید و برنشست و به زودی به کوشک آمد. = (کاخ)

(۳) بسیار دعا کرد و گفت: «این صلت فخر است. پذیرفتم و باز دادم که مرا به کار نیست. = (پاداش)

(۴) محجوب گشت از مردمان، مگر از اطبا و دل‌ها سخت متحیر شد. = (با شرم و حیا)

۱۰۲- از بین دو شکل نوشتاری، املاي کدامیک از گزینه‌های زیر، درست مشخص شده است؟

(۱) آن‌گاه آگاه شدند که غرقه (خواست/ خاست) شد.

(۲) و روز پنج‌شنبه، امیر را تب گرفت؛ تب سوزان و (سرصامی/ سرسامی) افتاد.

(۳) گفت: چون نامه‌ها (گسیل/ گسیل) کرده شود، تو باز آی.

(۴) و ما حق این نعمت تندرستی که باز یافتیم، لختی (گذارده/ گزارده) باشیم.

۱۰۳- در کدام گزینه نقش دستوری در مقابل ابیات، به درستی ذکر شده است؟

(۱) چو آتش در سپاه دشمن افتاد

(۲) گرت ز دست برآید، چو نخل باش کریم

(۳) در آن دریای خون در قرص خورشید

(۴) میان موج می‌رقصید در آب

۱۰۴- در همه گزینه‌ها جمله مرکب وجود دارد، به جز:

(۱) به ترتیبی نهاده وضع عالم

(۲) دگر روز باز اتفاق افتاد

(۳) یقین مرد را دیده بیننده کرد

(۴) فخری که از وسیلت دونه‌متی رسد

۱۰۵- در کدامیک از گزینه‌های زیر هر دو آرایه «جناس و تشبیه» دیده می‌شود؟

(۱) چو صبرش نماند از ضعیفی و هوش

(۲) برو شیر درنده باش ای دغل

(۳) گریه شام و سحر شکر که ضایع نگشت

(۴) صورت بی‌صورت بی‌حد غیب

۱۰۶- در کدام گزینه «استعاره» به کار نرفته است؟

(۱) نهان می‌گشت روی روشن روز

(۲) ولی چندان که برگ از شاخه می‌ریخت

(۳) چون آتش در سپاه دشمن افتاد

(۴) در آن دریای خون در قرص خورشید

ز آتش هم کمی سوزنده‌تر شد (نهاد)

ورت ز دست نیاید، چو سرو باش آزاد (مسند)

غروب آفتاب خویشتن دید (نهاد)

به رقص مرگ، اخترهای انبوه (نهاد)

که نی یک موی باشد بیش و نی کم

که روزی‌رسان قوت روزش بداد

شد و تکیه بر آفریننده کرد

گر نام و ننگ داری، از آن فخر، عار دار

ز دیوار محرابش آمد به گوش

مینداز خود را چو روباه شل

قطره باران ما گوهر یکدانه شد

ز آینه دل تافت بر موسی ز جیب

به زیر دامن شب در سیاهی

دوچندان می‌شکفت و برگ می‌کرد

از آتش هم کمی سوزنده‌تر شد

غروب آفتاب خویشتن دید

۱۰۷- کدام گزینه، با بیت زیر از نظر مفهوم همسانی دارد؟

- «خرد را گر نبخشید روشنایی
خرد رهنمای و خرد دلگشای
عقل را چون دیده بینایی گرفت
کسی گر خرد را ندارد ز پیش
این جهان را نگر به چشم خرد
بماند تا ابد در تیره‌رایی»

۱۰۸- کدام گزینه، مفهوم متضاد بیت «بخور تا توانی به بازوی خویش/ که سعیت بود در ترازوی خویش» را ندارد؟

- گفت پیغمبر به آواز بلند
رزق ارباب توکل می‌رسد از خوان غیب
جز که آن قسمت که رفت اندر ازل
نیست کسبی از توکل خوب‌تر
با توکل زانوی اشتر بنند
نیست از دریا اگر آبی به جو دارد صدف
روی ننمود از شکار و از عمل
چیسست از تسلیم خود محبوب‌تر

۱۰۹- کدام بیت به مفهوم نهایی شعر «زاغ و کبک» نزدیک نیست؟

- مباش بسته تقلید و ظن که ممکن نیست
اگر تقلید بودی شیوه خوب
رشته تقلید از پا باز کن
گر راز مرا ندانی انکار مکن
کز این طریق به منزل کسی رسد، هیهات!
پیمبر هم ره اجساد رفتی
پیش خود رسمی ز نو آغاز کن
تقلید کن آن‌قدر که تحقیق شود

۱۱۰- کدام عبارت، با بیت زیر تناسب مفهومی دارد؟

- حساب خود اینجا کن، آسوده‌دل شو
آنچه دارم از اندک‌مایه خطام دنیا حلال است و کفایت است و به هیچ زیادت حاجتمند نیستم.
اگر وی را یک روز دیده بودمی و احوال و عادات وی دانسته، واجب کردی که در مدت عمر پیروی او کردمی.
پذیرفتم و باز دادم که مرا به کار نیست و قیامت سخت نزدیک است، حساب این نتوانم داد.
چون به آنچه دارم و اندک است، قانعم، وزر و وبال این، چه به کار آید؟

تبدیل به تست نمونه سؤال‌های امتحانی

۱۱۱- کدام یک از واژه‌ها از نظر معنایی با سایر گزینه‌ها متفاوت است؟

- (۱) شراع (۲) تاج (۳) افسر (۴) کلاه پادشاهی

۱۱۲- از بین گروه کلمات زیر، املای چند واژه، نادرست آمده است؟

- «قضا و سرنوشت/ غزوه و جنگ/ بی‌شبهت و بی‌تردید/ راغ و صحرا/ ذایل و نابود/ جشن و سورا/ صعب و سخت»
(۱) چهار (۲) سه (۳) دو (۴) یک

۱۱۳- در کدام گزینه، شکل مجهول جمله زیر به درستی آمده است؟

«مریم لباس می‌پوشد.»

- (۱) لباس پوشیده شده بود. (۲) لباس پوشیده می‌شود. (۳) لباس پوشیده می‌شد. (۴) لباس پوشیده شده است.

۱۱۴- در جمله زیر، نقش دستوری کلمات مشخص شده به ترتیب، کدام است؟

«مگو سوخت جان من از فرط عشق
خموشی است هان، اولین شرط عشق»
(۱) مسند، نهاد (۲) نهاد، مسند (۳) مسند، متمم (۴) نهاد، مفعول

۱۱۵- در بیت زیر کدام یک از آرایه‌های ذکر شده، به کار رفته است؟

«آدمی فربه (چاق) شود از راه گوش
جانور فربه شود از حلق و نوش»
(۱) مراعات نظیر، تکرار، تشبیه (۲) مجاز، حسن تعلیل، تضاد (۳) جناس، تشبیه، مراعات نظیر (۴) مجاز، تکرار، جناس

۱۱۶- در ترکیب‌های زیر چند اضافه استعاری وجود دارد؟

«دانه انسانیت / فوران تخیل / رقص مرگ / گوهر محبت»
(۱) یک (۲) دو (۳) سه (۴) چهار

۱۱۷- مفهوم عبارت «مردان بار را به نیروی همت و بازوی حمیت کشند؛ نه به قوت تن.» با کدام گزینه مرتبط نیست؟

(۱) همت خویش قوی‌دار که مرغ دل تو
جز بدین بار به سر منزل عنقا نرسد
(۲) شب‌نم از همت به خورشید بلندختر رسید
چون بلند افتاد همت، کار بال و پر کند
(۳) غلام همت رندان و پاک‌بازانم
که از محبت با دوست، دشمن خویش‌اند
(۴) به همت مدد کن که شمشیر و تیر
نه در هر و غایی بود دستگیر (وغا= جنگ)

۱۱۸- مفهوم بیت زیر، با کدام بیت، ارتباط مفهومی دارد؟

رزق هر چند بی‌گمان برسد
شرط عقل است جستن از درها
(۱) چه در کار و چه در کار آزمودن
نیاید جز به خود محتاج بودن
(۲) کسی نیک بیند به هر دو سرای
که نیکی رساند به خلق خدای
(۳) به گوش ارغوان آهسته گفتم:
بهارت خوش که فکر دیگرانی
(۴) برو شیر درنده باش، ای دغل
مینداز خود را چو روباه شل

۱۱۹- مقصود از «این مرد» در جمله «این مرد بزرگ و دبیر کافی به نشاط، قلم در نهاد.» کدام یک از افراد مشخص شده در گزینه‌های زیر است؟

(۱) پس از نماز، کس فرستاد و قاضی بوالحسن و پسرش را بخواند و بیامدند.
(۲) پس از یک ساعت، برآمد و گفت: «ای بوالفضل، تو را امیر می‌بخواند.»
(۳) تا این عارضه افتاده بود، بونصر نامه‌های رسیده را، به خط خویش، نکت بیرون می‌آورد.
(۴) امیر از آن جهان آمده، به خیمه فرود آمد و جامه بگردانید.

۱۲۰- شاعر در بیت زیر چه مفهومی را می‌خواهد به مخاطب برساند؟

«ولی چندان که برگ از شاخه می‌ریخت
دو چندان می‌شکفت و برگ می‌کرد»
(۱) شاعر طولانی و فرسایشی بودن نبرد و برابری نیروهای دو طرف را توصیف می‌کند.
(۲) مقصود اصلی شاعر نشان دادن شدت پایمردی و فداکاری سربازان ایرانی است.
(۳) شاعر به این نکته اشاره دارد که کشته شدن هر سرباز فداکار در میدان جنگ موجب بیداری و آگاهی تعداد بیشتری می‌شود.
(۴) شاعر از طریق این تصویرسازی، انبوهی تعداد دشمن و پرشمار بودن آن‌ها را به تصویر می‌کشد.

۱۰ دقیقه

دین و زندگی (۲)

• تفکر و اندیشه

هدایت الهی، تداوم
هدایت، آخرین پیامبر

درس ۱ تا ۳

صفحه ۱ تا ۳۶

دین و زندگی (۲)

۱۲۱- اعلام ختم نبوت در چه زمانی صورت پذیرفت و از این مطلب چه نکته‌ای استنباط می‌شود؟

- ۱) در زمان حیات پیامبر گرامی اسلام (ص)- کتاب آسمانی از تحریف حفظ نشده است.
- ۲) در زمان حیات پیامبر گرامی اسلام (ص)- عوامل بی‌نیازی از پیامبر جدید فراهم بوده است.
- ۳) پس از نزول قرآن کریم- عوامل بی‌نیازی از پیامبر جدید فراهم بوده است.
- ۴) پس از نزول قرآن کریم- کتاب آسمانی از تحریف حفظ نشده است.

۱۲۲- حفظ قرآن کریم از تحریف معلول چیست؟

- ۱) ورود اسلام به سرزمین‌های دیگر با تلاش و کوشش مسلمانان
- ۲) پویایی و روزآمد بودن دین اسلام

۳) وجود امام معصوم پس از پیامبر اکرم (ص)

۴) اهتمام پیامبر (ص) در جمع‌آوری و حفظ قرآن

۱۲۳- وجود دو یا چند دین در یک زمان نشانگر چیست؟

- ۱) عدم پاسخگو بودن بخشی از تعلیمات پیامبر قبلی به نیازهای مردم
- ۲) سرپیچی انسان‌ها از فرمان خدا و عدم پیروی از دستورات پیامبران گذشته
- ۳) سرپیچی از کتاب آسمانی خود و پیروی از پیامبران گذشته
- ۴) عدم آگاهی پیروان پیامبر قبلی از تعلیمات پیامبر جدید

۱۲۴- چرا خداوند فقط یک دین برای هدایت بشر فرستاده است؟

- ۱) به دلیل رشد تدریجی فکر و اندیشه و امور مربوط به آن در مردم، لازم بود تا در هر عصری پیامبری جدید مبعوث شود تا همان اصول ثابت را درخور انسان‌های دوران خود بیان کند.
- ۲) زیرا لازمه ماندگاری یک دین، تبلیغ دائمی و مستمر آن است و پیامبران الهی با ایمان استوار و تلاش بی‌مانند، در طول زمان‌های مختلف دین الهی را تبلیغ می‌کردند.
- ۳) چون همگان ویژگی‌های مشترکی دارند، پس لازم است یک برنامه کلی داشته باشند تا آنان را به هدف مشترکی که خداوند در خلقتشان قرار داده است، برساند.
- ۴) چون فضیلت‌های اخلاقی مانند عدالت و خیرخواهی در همه انسان‌ها مشترک است و پیامبران هم منادی فضیلت‌های اخلاقی در جامعه هستند.

۱۲۵- کدام عامل، سبب شد تعالیم الهی به فرهنگ جوامع وارد شود و جزئی از سبک زندگی مردم گردد؟

- ۱) ایمان استوار و تلاش بی‌مانند پیامبران برای تبلیغ دین در طول زمان
- ۲) بیان اصول ثابت دین الهی درخور فهم و اندیشه انسان‌های هر دوران
- ۳) رشد تدریجی فرهنگ و دانش مردم در زمان‌های مختلف
- ۴) استمرار و پیوستگی در دعوت و بیان اصول دین توسط پیامبر خاتم (ص)

۱۲۶- سخن پیامبر اکرم (ص): «إِنَّا مَعَاشِرَ الْأَنْبِيَاءِ أَمْرِنَا أَنْ نَكَلَّمَ النَّاسَ عَلَى قَدْرِ عُقُولِهِمْ» به کدام مورد، اشاره دارد؟

- (۱) وجود ادیان مختلف برای استمرار و پیوستگی در دعوت
- (۲) وجود ادیان مختلف به دلیل رشد تدریجی سطح فکر مردم
- (۳) فرستادن پیامبران متعدد برای استمرار و پیوستگی در دعوت
- (۴) فرستادن پیامبران متعدد به دلیل رشد تدریجی سطح فکر مردم

۱۲۷- در کلام امام موسی بن جعفر (ع) چه کسانی جایگاهشان در دنیا و آخرت بالاتر است و سؤال: «زاد و توشه سفر به جهان دیگر چیست؟»

به کدام نیاز برتر انسان مرتبط است؟

- (۱) آنان که عقلشان کامل تر است- شناخت هدف زندگی
- (۲) آنان که از معرفت برتری برخوردار باشند- شناخت هدف زندگی
- (۳) آنان که از معرفت برتری برخوردار باشند- درک آینده خویش
- (۴) آنان که عقلشان کامل تر است - درک آینده خویش

۱۲۸- چرا مکاتب بشری در طول تاریخ همواره تعاریف متنوع و متفاوت و گاه متضاد، از معنای سعادت و خوشبختی ارائه داده‌اند؟

- (۱) به دلیل اندیشیدن در افق‌های برتر و عالی و عدم انحصار نیازهای انسان به نیازهای طبیعی و غریزی
- (۲) به خاطر بهره‌گیری همیشگی بشر از قدرت تعقل و تفکر و اراده و اختیار جهت نیل به سعادت حقیقی
- (۳) به دلیل حاجت‌مندی همیشگی بشر به داشتن برنامه‌ای که توانایی پاسخگویی به نیازهایش را داشته باشد
- (۴) به خاطر پیگیری‌های انسان در راه برآوردن امیدها و آرزوهای کوچک و بزرگ و متفاوت

۱۲۹- به ترتیب، کدام سؤال و کدام‌یک از نیازهای انسان در این فرموده امام سجاد (ع): «خدایا ایام زندگانی مرا به آن چیزی اختصاص بده که مرا

برای آن آفریده‌ای.» متجلی است؟

- (۱) انسان برای چه زندگی می‌کند؟- شناخت هدف زندگی
- (۲) انسان باید چگونه زندگی کند تا به هدفش برسد؟- شناخت هدف زندگی
- (۳) نحوه زندگی انسان پس از مرگ چگونه است؟- درک آینده خویش
- (۴) خوشبختی انسان در گرو انجام چه کارهایی است؟- درک آینده خویش

۱۳۰- ضرورت وجود کدام ویژگی‌ها در پاسخ‌های مربوط به نیازهای اساسی انسان، به ترتیب از مفاهیم «جدایی‌ناپذیری ابعاد وجودی انسان» و

«نیازمند تجربه و آزمون بودن» برمی‌آید؟

- (۱) همه‌جانبه بودن- منشأ الهی داشتن
- (۲) درست و قابل اعتماد بودن- منشأ الهی داشتن
- (۳) درست و قابل اعتماد بودن- جامع و کامل بودن
- (۴) همه‌جانبه بودن- درست و قابل اعتماد بودن



زبان انگلیسی (۲)

۱۰ دقیقه

زبان انگلیسی (۲)

• Understanding People

(Get Ready,..., Vocabulary Development, Grammar)

درس ۱

صفحة ۱۵ تا ۳۱

PART A: Grammar and Vocabulary

Directions: Choose the word or phrase (1), (2), (3) or (4) that best completes each sentence. Then mark the correct choice on your answer sheet.

131- There is ... bread left, so we should save ... for later.

- | | |
|----------------|--------------------|
| 1) few - it | 2) some - them |
| 3) little - it | 4) a little - them |

132- Smartphones offer ... tools for communication, making it easier to connect with friends and family.

- | | |
|-------------|---------|
| 1) a little | 2) few |
| 3) lot of | 4) many |

133- There is not ... noise in the library today, so ... people are enjoying studying their books without any distractions.

- | | |
|-------------------|-----------------|
| 1) much - many | 2) many - some |
| 3) lots of - much | 4) few - little |

134- Language is a very important part of human communication. It allows people to ... ideas, thoughts, and feelings.

- | | |
|-------------|------------|
| 1) vary | 2) respect |
| 3) exchange | 4) imagine |

135- I thought the movie would be boring, but it was ... quite entertaining and kept me interested the entire time.

- | | |
|-------------|-------------|
| 1) fluently | 2) probably |
| 3) orally | 4) actually |

136- Regular exercise is helpful not only for physical health but also for ... well-being.

- | | |
|------------|--------------|
| 1) popular | 2) mental |
| 3) deaf | 4) countable |

**PART B: Reading Comprehension**

Directions: Read the following passage and answer the questions by choosing the best choice (1), (2), (3) or (4). Then mark the correct choice on your answer sheet.

Edward is entering a university and has to decide which foreign language to study since he needs 12 credits to graduate. He studied Japanese by himself in high school and even had a chance to use some of it when he took a trip to Tokyo. He enjoyed his trip very much and thought that maybe someday he would like to work for an international company based in Japan.

The reason the university requires students to study a foreign language is that it believes this makes the students more educated. Edward doesn't feel that this should be the main reason for studying a foreign language. He thinks that being able to communicate with people from different cultures is far more important than just impressing others with one's knowledge.

After considering the option of studying German or French to make traveling in Europe easier, he finally decided to continue learning Japanese. He feels that being fluent in Japanese would make it much easier for him to be accepted if he decides to work and live in Japan for some time.

137- Which of the following would be the best title for the passage?

- 1) Traveling in Europe
- 2) Working and Living in Japan
- 3) How to Study Japanese
- 4) Choosing a Foreign Language

138- Which of the following is NOT true, according to the passage?

- 1) The university wants students to study the Japanese language.
- 2) The university believes that knowing a foreign language makes students more educated.
- 3) Edward learned Japanese by himself and used it when he traveled to Tokyo.
- 4) Edward hopes that someday he may work for a company in Japan.

139- The underlined word "educated" in paragraph 2 is closest in meaning to

- | | |
|-------------|------------------|
| 1) native | 2) knowledgeable |
| 3) domestic | 4) healthy |

140- After thinking about studying German or French, Edward finally decided to study Japanese because he

- 1) thinks German and French are too difficult
- 2) is not interested in traveling to Germany or France
- 3) believes Japanese will help him in the future
- 4) wants to show his language skills to others



دفترچه سؤال

آزمون هوش و استعداد
(دوره دوم)
۱۸ آبان

تعداد کل سؤالات آزمون: ۲۰
زمان پاسخ‌گویی: ۳۰ دقیقه

گروه فنی تولید

حمید لنجان‌زاده اصفهانی	مسئول آزمون
فاطمه راسخ، حمیدرضا رحیم خانلو	ویراستار
محیا اصغری	مدیر گروه مستندسازی
علیرضا همایون خواه	مسئول درس مستندسازی
حمید اصفهانی، فاطمه راسخ، سجاد محمدنژاد، حمید گنجی، فرزاد شیرمحمدلی، کیارش صانعی، حلما حاجی نقی	طراحان
معصومه روحانیان	حروف‌چینی و صفحه‌آرایی
حمید عباسی	ناظر چاپ

برای مشاهده پاسخ‌ها، به صفحه شخصی خود در سایت کانون مراجعه کنید.

استعداد تحلیلی

۳۰ دقیقه

۲۵۱- تصویر زیر به چه نکته‌ای اشاره می‌کند؟



(۱) وقت طلاست.

(۲) برای طمّاع، هیچ مقداری از پول هرگز کافی نیست.

(۳) دانش نگهدارِ تو است و تو نگهدارِ پولی.

(۴) رنگ رخساره خبر می‌دهد از سرّ ضمیر.

* در دو پرسش بعدی، بهترین گزینه را برای ترتیب عبارات انتخاب کنید.

۲۵۲-

(الف) حکومت ایران در آن زمان، هخامنشیان، زبان فارسی را برای این منظور به عنوان وسیله‌ای برگزیدند که قبایل مختلف ایرانی را متحد کنند.

(ب) زبان فارسی به‌خوبی به هدفی که برای آن تعریف شده بود رسید و باعث اتحاد قبایل ساکن در فلات ایران شد.

(ج) چنین به نظر می‌رسد که پس از جدایی اولیه‌ی زبان‌های ایرانی از زبان‌های هندواروپایی شرقی، نیاز به یک تفکیک دوباره‌ی زبانی نزد ایرانیان حس شده است.

(د) امروزه برخی دسته‌ها و گروه‌های ایرانی تصوّر می‌کنند انتخاب زبان فارسی به عنوان زبان مرکزی عامل ضعف زبان‌های ایشان شده است.

(ه) حال آن که اگر زبان فارسی را نه به عنوان جایگزین بلکه به عنوان ابزاری برای تقویت روابط زبانی در نظر بگیریم، نادرستی این استدلال آشکار می‌شود.

(۲) د - ه - الف - ب - ج

(۱) ج - الف - ب - ه - د

(۴) د - ه - الف - ج - ب

(۳) ج - الف - ب - د - ه

۲۵۳-

(الف) شنیدم که شاهی به هندوستان / برافروخت بزم از رخ دوستان

(ب) یکی گفت کاندلر دیار عرب / یکی جانور دیده‌ام بس عجب

(ج) شترپیکری رسته زو بال و پر / ولیکن نه پرنده نی باربر

(د) چو طوطی به هر نکته گویا شدند / به نادر خبرها شکرخا شدند

(۲) ب - د - ج - الف

(۱) الف - د - ب - ج

(۴) ب - د - الف - ج

(۳) الف - د - ج - ب



۲۵۴- کدام مورد از مفهوم بیت زیر دریافت می‌شود؟

«عیب ارچه درون پوست بهتر / آینه‌ی دوست، دوست، بهتر»

(۱) عیب را نباید از دوست نهان داشت.

(۲) آینه را توان پنهان‌کاری نیست.

(۳) بر عیب نهفتن، هیچ ایرادی نیست.

(۴) عیب را باید از دوست نهان داشت.

۲۵۵- مفهوم بیت زیر در کدام مورد آمده است؟

«گر نه ایزد ورا نمودی راه / از خدایی کجا شدی آگاه؟»

(۱) اگر خدای تعالی به خردمندان راه نمی‌نمود، محال بود بتوانند به کنه الهی واقف شوند.

(۲) اگر خداوند عشق را راهنمایی نمی‌کرد، چگونه از حقیقت ذات او آگاه می‌شد؟

(۳) بنده‌ی خردمند با ارشاد خداوند است که می‌تواند به فهم ذات الهی نائل شود.

(۴) به دلیل هدایت الهی است که عقل می‌تواند از هستی او آگاه باشد.

۲۵۶- کمیته انضباطی فدراسیون فوتبال، یکی از دو تیم بزرگ پایتخت را به دلیل رفتار ناشایست یکی از بازیکنانش، مبلغی جریمه کرده و این تیم نسبت

به رفتار ناعادلانه کمیته انضباطی، شکایت کرده است که: «کمیته انضباطی نسبت به تیم ما، سختگیرتر از تیم دیگر پایتخت است.» کمیته انضباطی

در پاسخ، فهرستی از مبالغ جریمه تیم دیگر را منتشر کرده که نشان می‌دهد آن تیم دیگر هم مبالغی جریمه شده است.

کدام استدلال در صورت صحت، استدلال کمیته انضباطی را بیشتر زیر سؤال می‌برد؟

(۱) مجموع جریمه‌هایی که تیم ما پرداخته، بیشتر از جریمه‌هایی است که تیم مقابل پرداخته است.

(۲) تیم ما در پرداخت جریمه‌ها، سریع‌تر از تیم مقابل عمل کرده است.

(۳) مبالغ جریمه‌ها با میزان ناشایست بودن رفتارها متناسب نبوده است.

(۴) مدیریت باشگاه دیگر پایتخت طی سال‌های اخیر دائماً در تغییر و مدیریت باشگاه ما ثابت بوده است.



۲۵۷- «در یک کشور فرضی، پس از برگزاری مسابقات المپیک توکیو، تعداد علاقه‌مندان به ورزش والیبال چهل و تعداد علاقه‌مندان به ورزش فوتبال بیست درصد افزایش یافت. بنابراین می‌توان گفت هم‌اکنون تعداد علاقه‌مندان به ورزش والیبال از تعداد علاقه‌مندان به ورزش فوتبال بیشتر است.» استدلال بالا استدلالی غلط است، چون کدام گزینه را نادیده گرفته است؟ همه گزینه‌ها را به خودی خود صحیح فرض کنید.

(۱) قبل از المپیک نیز تعداد علاقه‌مندان به ورزش والیبال از تعداد علاقه‌مندان به ورزش فوتبال خیلی بیشتر بود.

(۲) علاقه‌مندان به ورزش والیبال معمولاً در علاقه خود نسبت به این ورزش پابدار نیستند.

(۳) قبل از المپیک تعداد علاقه‌مندان به ورزش والیبال از تعداد علاقه‌مندان به ورزش فوتبال خیلی کمتر بود.

(۴) علاقه‌مندان به ورزش فوتبال معمولاً به سایر ورزش‌های توپی نیز علاقه‌مند هستند.

۲۵۸- در تعدادی از اعداد سه‌رقمی، رقم دهگان از نصف حاصل جمع رقم‌های یکان و صدگان، یکی بیش‌تر است. چقدر از این عددها را اگر در خودشان ضرب کنیم، یکان عدد دو واحد بیش‌تر می‌شود؟

۱۲ (۲)

۱۱ (۱)

۱۴ (۴)

۱۳ (۳)

۲۵۹- در سرزمینی فرضی برای محاسبه سن هر شخصی، تعداد ماه هر سال و تعداد روزهای هر ماه را به شماره‌های سال مربوط می‌دانند: سال نخست یک ماه و هر ماه یک روز دارد، سال دوم دو ماه و هر ماه دو روز دارد و ... فردی که ۱۲۰ روز عمر دارد، چند سال و چند ماه و چند روز دارد؟

(۲) ۶ سال و ۴ ماه و ۱ روز

(۱) ۶ سال و ۳ ماه و ۱ روز

(۴) ۷ سال و ۴ ماه و ۱ روز

(۳) ۷ سال و ۳ ماه و ۱ روز

۲۶۰- در عبارت زیر \square و \square هر کدام یک عدد یک‌رقمی است. حاصل $(\square\square \times \square\square)$ کدام است؟

$$\begin{array}{r} \square\square\square \\ \times \square\square \\ \hline \square\square\square\square \end{array}$$

(۲) $\square\square\square$

(۱) $\square\square\square\square$

(۴) $\square\square\square$

(۳) $\square\square\square$

۲۶۱- در سمت راست عدد حاصل از عملیات زیر، چند صفر وجود دارد؟

$$1 \times 22 \times 333 \times 4444 \times \dots \times 999999999$$

(۲) ۲

(۱) ۱

(۴) ۹

(۳) ۵

* در سه پرسش بعدی، تعیین کنید با کدام داده‌ها می‌توان به سؤال‌ها پاسخ داد.

اگر داده «الف» کفایت گزینه «۱»، اگر داده «ب» کافی است گزینه «۲».

اگر هر دو داده لازم است و با آن‌ها به جواب می‌رسیم گزینه «۳» و اگر هر دو داده توأمان نیز برای پاسخگویی کافی نیستند، گزینه «۴» را انتخاب کنید.

۲۶۲- با کدام داده(ها) می‌توان ماه تولد خریدار تلویزیون را فهمید؟

الف) فروشنده تلویزیون دقیقاً سه ماه از خریدار تلویزیون بزرگ‌تر است.

ب) خریدار تلویزیون، درست سه ماه قبل از تولد فروشنده، تلویزیون را خریده است.

۲۶۳- امیر، امین، ندا و هما چهار فرزند یک خانواده‌اند. با کدام داده‌ها می‌توان فهمید فرزند دوم خانواده پسر است یا دختر؟

الف) اگر فرزندان خانواده به ترتیب سن بایستند، هیچ دو فرزند هم‌جنسیتی کنار هم نخواهند ایستاد.

ب) ندا از هما بزرگ‌تر و از امیر کوچک‌تر است.

۲۶۴- با کدام داده(ها) می‌توان فهمید گزاره $\square > \bigcirc$ گزاره‌ای درست است یا نادرست؟

الف) $\square + \bigcirc \geq 2\bigcirc + \square$ ب) $\square < \square \times \bigcirc$

۲۶۵- عدد حاصل کدام‌یک از گزینه‌های زیر متفاوت است؟ دقت کنید عددها بزرگ و حل معادلات دشوار است ولی روش‌های میان‌بری برای فهم پاسخ

هست.

(۲) $1231 + 234 \times 9872 - 20$

(۱) $1723 \times 1345 + 8745 - 2$

(۴) $9898 \times 235 + 246 - 98$

(۳) $26798 + 3999 \times 575 - 45$

* در دو پرسش بعدی تعیین کنید در کدگذاری‌های انجام شده کدام گزینه به جای علامت سؤال قرار می‌گیرد.

۲۶۶-

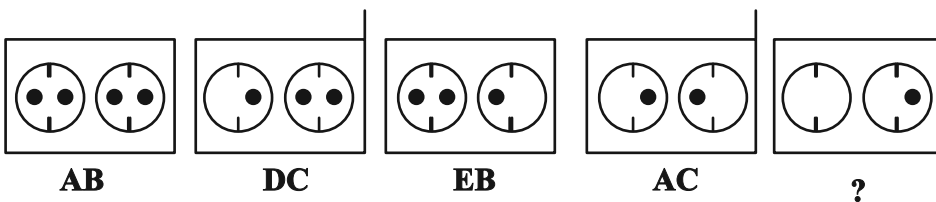

EB (۲)

EC (۱)

DB (۴)

DC (۳)

۲۶۷-

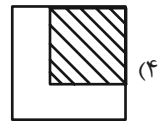
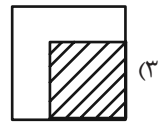
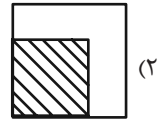
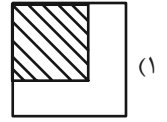
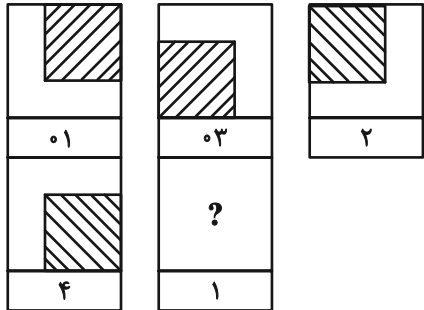

۲۶۸- چند مستطیل در شکل زیر هست؟

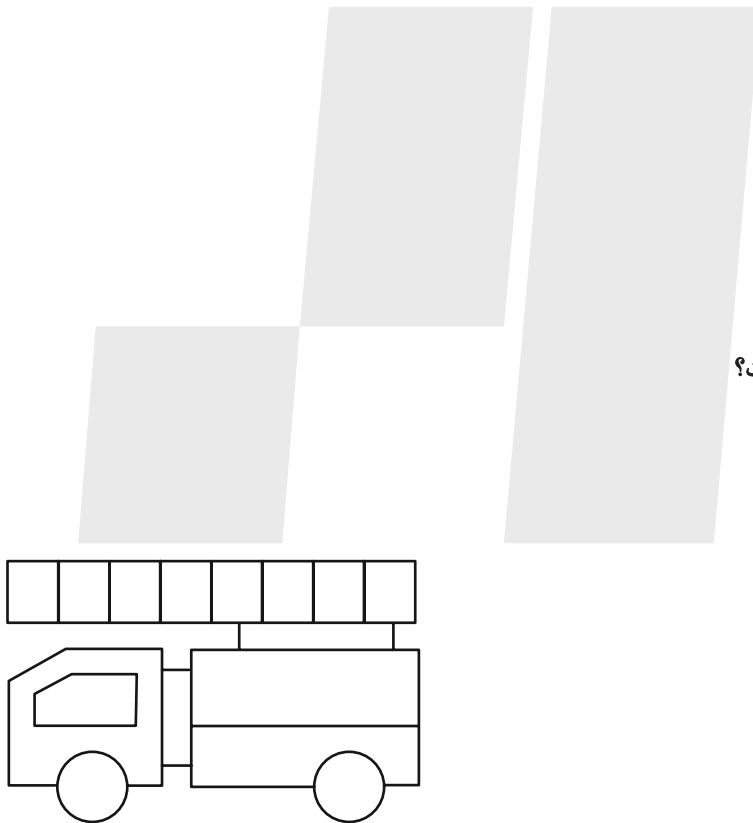

۱۱ (۱)

۱۲ (۲)

۳۸ (۳)

۳۹ (۴)

* در دو پرسش بعدی تعیین کنید کدام گزینه جزئی از شکل رسم شده نیست.

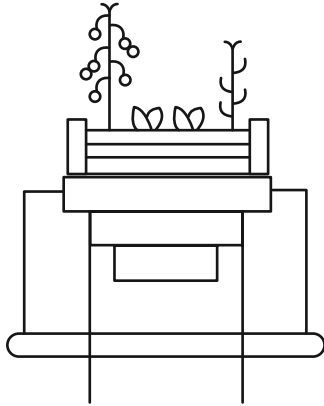

-۲۶۹

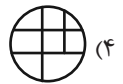
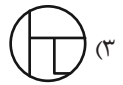
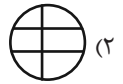
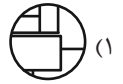

-۲۷۰

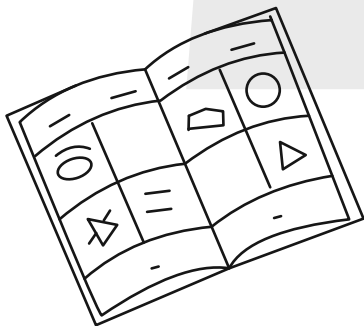

خودارزیابی توجه و تمرکز

آزمون ۱۸ آبان ۱۴۰۳

دانش آموز عزیز!

توجه و تمرکز برای یادگیری، مطالعه و دستیابی به موفقیت تحصیلی بسیار مهم است. این مهارت‌های شناختی دانش‌آموزان را قادر می‌سازد تا اطلاعات را دریافت کنند، روی کارها و تکالیف متمرکز بمانند و به طور موثر زمان و منابع خود را مدیریت کنند. بهبود توجه و تمرکز می‌تواند منجر به درک بهتر مطالب، نمرات بالاتر و به طور کلی تجربه یادگیری موثرتر شود. برای کمک به ارزیابی ظرفیت‌های توجه خود، از شما دعوت می‌کنیم با سوالات زیر خود را ارزیابی کنید. مهم است که به هر سؤال صادقانه پاسخ دهید. با درک نقاط قوت و زمینه‌های پیشرفت، می‌توانید برای ارتقای عملکرد تحصیلی خود قدم بردارید.

سوالات را به دقت بخوانید و نزدیکترین پاسخ مرتبط با خود را انتخاب و در پاسخبرگ علامت بزنید. دقت داشته باشید که سوالات از شماره ۲۷۱ شروع شده است.

۲۷۱. هنگام کار روی یک تکلیف یا پروژه، نادیده گرفتن عوامل حواس‌پرتی برای من آسان است.

۱. هرگز ۲. به ندرت ۳. گاهی اوقات ۴. همیشه

۲۷۲. من می‌توانم در طول برگزاری یک آزمون، متمرکز بمانم.

۱. هرگز ۲. به ندرت ۳. گاهی اوقات ۴. همیشه

۲۷۳. من می‌توانم بیش از ۳۰ دقیقه توجه خود را روی یک فعالیت واحد حفظ کنم.

۱. هرگز ۲. به ندرت ۳. گاهی اوقات ۴. همیشه

۲۷۴. هنگام کار بر روی تکالیف درسی چالش برانگیز به سرعت علاقه خود را از دست نمی‌دهم.

۱. هرگز ۲. به ندرت ۳. گاهی اوقات ۴. همیشه

۲۷۵. من می‌توانم به معلم توجه کنم حتی اگر دانش‌آموزان دیگر صحبت کنند.

۱. هرگز ۲. به ندرت ۳. گاهی اوقات ۴. همیشه

۲۷۶. وقتی می‌خواهم به اطلاعات مهمی گوش دهم، می‌توانم مانع از حواس‌پرتی خودم شوم.

۱. هرگز ۲. به ندرت ۳. گاهی اوقات ۴. همیشه

۲۷۷. من می‌توانم بین انواع مختلف تکالیف بدون از دست دادن تمرکز جابجا شوم.

۱. هرگز ۲. به ندرت ۳. گاهی اوقات ۴. همیشه

۲۷۸. من به راحتی می‌توانم از یک کلاس به کلاس دیگر بروم و متمرکز بمانم.

۱. هرگز ۲. به ندرت ۳. گاهی اوقات ۴. همیشه

۲۷۹. من می‌توانم به دستورالعمل‌های درسی معلم گوش دهم و آنها را هم زمان یادداشت کنم.

۱. هرگز ۲. به ندرت ۳. گاهی اوقات ۴. همیشه

۲۸۰. من می‌توانم در حین انجام یک فعالیت، یک تدریس ویدیویی را مشاهده و دنبال کنم.

۱. هرگز ۲. به ندرت ۳. گاهی اوقات ۴. همیشه



پاسخنامه

یازدهم انسانی

۱۸ آبان ماه ۱۴۰۳

بنیاد علمی آموزشی قلم چی (وقف عام)

دفتر مرکزی: خیابان انقلاب بین صبا و فلسطین پلاک ۹۲۳ - بنیاد علمی آموزشی قلم چی (وقف عام) ۶۴۶۳-۰۲۱

«تمام داری‌ها و درآمدهای بنیاد علمی آموزشی قلم چی وقف عام است بر گسترش دانش و آموزش»



ریاضی و آمار (۲)

۱- گزینه «۴»

(مفهم اسری)

گزاره $q \Leftrightarrow p$ ارزش F (نادرست) دارد و چون طبق جدول p گزاره ای با ارزش درست است، باید ارزش q متفاوت از p باشد.

این یعنی ارزش q نادرست است؛ در این صورت $\neg q \equiv T (\square \equiv T)$ همچنین

$$\Delta \equiv F \text{ و } ((\neg p \vee q) \equiv F) \text{ و } \bigcirc \equiv T \text{ بنابراین } (q \Rightarrow p) \equiv (F \Rightarrow T)$$

است.

پس به ترتیب $\square, \Delta, \bigcirc$ به صورت T, F و T است.

(گزاره ها و ترکیب گزاره ها، صفحه های ۳ تا ۸)

۲- گزینه «۱»

(میثم فشنوری)

الف) $\sqrt{2}$ گنگ است و $91 = 13 \times 7$ (عددی مرکب است) پس گزاره نادرست است.

ب) $-9 = -3^2$ و ۲ تنها عدد زوج اول است. پس گزاره نادرست است.

ج) درست

د) درست

ه) $\frac{-1}{22} = -2^{-5}$ یا $\sqrt{3} - \pi = 1/7 - 3/14$ (عددی منفی) پس گزاره نادرست است.

(گزاره ها و ترکیب گزاره ها، صفحه های ۲ تا ۶)

۳- گزینه «۱»

(میثم فشنوری)

$$\sim(\sim q) = q \rightarrow q \equiv \sim p \rightarrow q \equiv F$$

$$(p \vee \sim q) \wedge \sim q \equiv \sim q \rightarrow (p \vee \sim q) \wedge \sim q \equiv T$$

چون در ترکیب فصلی دو گزاره اگر یک طرف درست باشد، جواب همواره درست است

پس ترکیب فصلی T با گزاره r درست است.

$$(p \vee \sim q) \wedge \sim q \equiv \sim q$$

(گزاره ها و ترکیب گزاره ها، صفحه های ۲ تا ۶)

۴- گزینه «۴»

(مفهم اسری)

گزاره p دارای ارزش درست است.

اعداد حسابی زیر مجموعه اعداد صحیح هستند، پس هر عدد حسابی

صحیح است. پس q دارای ارزش نادرست است.

۲ و ۵ اعداد اول هستند که مجموع آنها عدد ۷ است. پس r دارای ارزش نادرست.

ترکیب شرطی در صورتی نادرست است که مقدم درست و نتالی نادرست

باشد با توجه به ارزش گزاره ها $p \equiv T, q \equiv F, r \equiv F$ می باشد پس گزینه

«۴» نادرست است.

(گزاره ها و ترکیب گزاره ها، صفحه های ۶ و ۷)

۵- گزینه «۴»

(رضا شان بابایی)

$$p \Rightarrow q \equiv F \rightarrow p \equiv T, q = F$$

$$q \vee r \equiv F \Rightarrow q = F, r = F$$

تشریح گزینه ها:

$$\begin{array}{cccc} T & F & T & F \\ \uparrow & \uparrow & \uparrow & \uparrow \\ 1) & (p \wedge q) & \Leftrightarrow & (p \vee q) \\ & F & \Leftrightarrow & T \equiv F \end{array}$$

$$\begin{array}{cccc} F & F & F & F \\ \uparrow & \uparrow & \uparrow & \uparrow \\ 2) & (\sim p \vee r) \wedge (\sim p \Leftrightarrow q) \\ & F \wedge T \equiv F \end{array}$$

$$\begin{array}{cccc} T & T & F & F \\ \uparrow & \uparrow & \uparrow & \uparrow \\ 3) & (p \wedge \sim r) \Rightarrow (q \wedge \sim p) \\ & T \Rightarrow F \equiv F \end{array}$$

$$\begin{array}{ccc} T & T & T \\ \uparrow & \uparrow & \uparrow \\ 4) & \sim(p \vee \sim q) \Rightarrow p \\ & F \Rightarrow T \equiv T \end{array}$$

(گزاره ها و ترکیب گزاره ها، صفحه های ۲ تا ۱۱)

۶- گزینه «۱»

(میثم فشنوری)

$$p \vee \sim p \rightarrow \text{همواره درست}$$

$$p \wedge \sim p \rightarrow \text{همواره نادرست}$$

$$\sim(\sim p \wedge \sim q) \equiv p \vee q \Rightarrow p \equiv F, q \equiv F$$

$$(F \vee T) \wedge \sim(F) \equiv T \wedge T \equiv T$$

(گزاره ها و ترکیب گزاره ها، صفحه های ۲ تا ۶)



علوم و فنون ادبی (۲)

۷- گزینه ۱»

(مفهم اسری)

می دانیم ارزش گزاره (q ~ q) همواره درست است و ترکیب شرطی وقتی

که نتیجه (تالی) درست است، ارزش درست دارد.

بنابراین، با توجه به این که عبارت همواره درست است پس در صفر حالت

نادرست است.

(گزاره ها و ترکیب گزاره ها، صفحه های ۲ تا ۷)

۸- گزینه ۴»

(رضا قان بابایی)

$$(p \leftrightarrow \sim q) \wedge p \equiv p \leftrightarrow \sim q \equiv T \leftrightarrow \sim q \equiv \sim q$$

(گزاره ها و ترکیب گزاره ها، صفحه های ۲ تا ۱۱)

۹- گزینه ۲»

(مفهم اسری)

چون r ارزش نادرست دارد، بنابراین $p \wedge r$ همواره نادرست است و ارزش

p می تواند درست یا نادرست باشد.

در مقابل چون ترکیب فصلی داریم، برای درست بودن کل ترکیب گزاره، باید

ارزش (q ⇒ r) درست باشد.

حالا چون r ارزش نادرست دارد، برای درست بودن ارزش (q ⇒ r) باید

ارزش q نیز نادرست باشد.

(گزاره ها و ترکیب گزاره ها، صفحه های ۲ تا ۷)

۱۰- گزینه ۲»

(رضا قان بابایی)

در گزاره شرطی اگر مقدم نادرست باشد می گوئیم گزاره شرطی به انتفای

مقدم دارای ارزش درست است.

(گزاره ها و ترکیب گزاره ها، صفحه های ۶ و ۷)

۱۱- گزینه ۱»

(امیر مغموری)

- صد پند اثری منشور از عبید زاکانی است.

- سلمان ساوجی قصایدی به سبک عراقی دارد.

- غزل های خواجه بر حافظ تأثیر گذاشت.

(تاریخ ادبیات فارسی در قرن های هفتم، هشتم و نهم، ترکیبی)

۱۲- گزینه ۴»

(امیرمهم حسن زاده)

کتاب تاریخ گزیده، تاریخ پیامبران، خلفای چهارگانه، خلفای بنی عباس و

تاریخ ایران را تا سال ۷۳۰ در برمی گیرد.

(تاریخ ادبیات فارسی در قرن های هفتم، هشتم و نهم، ترکیبی)

۱۳- گزینه ۲»

(مفهم نورانی)

(ب) تشبیه: کمند عشق / خلاص بی تو [مانند] بند است / حیات بی تو [مانند] زندان

(الف) تلمیح به داستان زنده شدن مردگان با نفس مسیحایی حضرت عیسی (ع)

(د) کنایه: راز از پرده افتادن کنایه از «فاش شدن اسرار»

(ج) تضاد: واژه های «آشنا و بیگانه»

(تشبیه، ترکیبی)

۱۴- گزینه ۲»

(مفهم نورانی)

در این بیت، سه تشبیه بلیغ اضافی به کار رفته است: خاک طلب، بذر دعا،

باران اجابت

تشریح گزینه های دیگر:

گزینه ۱: «۱»: شمشیر عشق

گزینه ۳: «۳»: باغ وصل، گلستان جمال

گزینه ۴: «۴»: قد سرو، روی ماه

(تشبیه، صفحه ۲۹)



۱۵- گزینه «۳»

(امیر فویمی)

غم: مشبه / آتش: مشبه‌به / سوختن (سوزاندن): وجه شبه / ادات تشبیه ندارد.

تشریح گزینه‌های دیگر:

گزینه «۱»: همه (مشبه) / چون (ادات) / یخ (مشبه‌به) / فسرند (وجه شبه)

گزینه «۲»: من (مشبه) / چو (ادات) / رودکی (مشبه‌به) / از جان سیر

شدم (وجه شبه)

گزینه «۴»: دل (مشبه) / چون (ادات) / مار زخم خورده (مشبه‌به) / به بیچ و

تاب افتادن (وجه شبه)

(تشبیه، صفحه‌های ۲۷ و ۲۸)

۱۶- گزینه «۱»

(امیر مموری)

مصراع‌های «الف» و «ب» اشتباه هستند.

الف:

جَ هانِ را	بِ دِی دم	وَ فایِ	نَ دا دَ
------------	-----------	---------	----------

ب:

وانِ کِ نَ مَر	دَس تَ نَ می	زَد تَ بی
----------------	--------------	-----------

(پایه‌های آوایی، صفحه‌های ۲۲ و ۲۳)

۱۷- گزینه «۳»

(سیرعلیرضا علویان)

نشانه‌های هجایی هر مصراع «- UU - / - UU - / - UU -» است که با قرار

دادن واژگان این گزینه از نظر وزنی تکمیل می‌شود.

شکل کامل بیت «دادگر اندر دو جهان پادشاست / ورنه همان جا و همین جا

گداست»

دا د گَرَن	دَر دُ جَ هان	پا د شاست
وَ رَ نَ هَ مان	جا وَ هَ مین	جا گِ داست
-UU-	-UU-	-U-

(پایه‌های آوایی، صفحه‌های ۲۱ تا ۲۳)

۱۸- گزینه «۴»

(سیرعلیرضا علویان)

سبک عراقی از اوایل قرن هفتم تا اوایل قرن دهم به مدت ۳۰۰ سال سبک

غالب متون ادب فارسی بود.

(تاریخ ادبیات فارسی در قرن‌های هفتم، هشتم و نهم، ترکیبی)

۱۹- گزینه «۴»

(امیر فویمی)

مفهوم بیت گزینه «۴»: ترجیح مرگ با عزت بر زندگی در ذلت است.

(مفهوم ۳، ترکیبی)

۲۰- گزینه «۲»

(امیرمهر حسن زاده)

مفهوم بیت صورت سؤال و گزینه‌های «۱» و «۳» این است که زبان انسان

خطرناک است و باید با احتیاط از آن استفاده کرد، اما شاعر در گزینه «۲»

می‌گوید که می‌تواند با تردستی بر دشمن غالب شد و زبان او را کوتاه کرد.

(مفهوم ۳، صفحه ۲۸)

جامعه‌شناسی (۲)

۲۱- گزینه «۳»

(ملیکا زاکری)

تشریح گزاره‌ها:

گزاره اول: دیدگاه دوم، دیگر جهان فرهنگی را مهم‌تر از جهان ذهنی و

تکوینی می‌داند. براساس این دیدگاه، جهان ذهنی و فردی افراد تابع

فرهنگ آن‌هاست و جهان تکوینی ماده خامی است که فرهنگ‌ها و جوامع

مختلف در آن دخل و تصرف می‌کنند. (نادرست)

گزاره دوم: وجود جهان تکوینی مستقل از خواست و اراده انسان است.

(نادرست)

گزاره سوم: پرسش (آیا عقل به عنوان ابزار شناخت جهان معتبر است؟)

چون به راه‌ها و ابزارهای شناخت اشاره می‌کند زیر مجموعه پرسش‌های

معرفت‌شناسانه است. (درست)

گزاره چهارم: فرهنگ شیوه زندگی اجتماعی انسان‌ها را شکل می‌دهد و

خود نیز محصول آگاهی مشترک انسان‌هاست. (درست)

(پیمان فرهنگی، صفحه‌های ۳، ۴، ۶ و ۸)

۲۲- گزینه «۲»

(ملیکا زاکری)

اگر انسان از خود و جهان هستی شناخت درستی نداشته باشد، از تعامل

صحیح با جهان هستی بازمی‌ماند که در این گزینه بر عکس بیان شده است.

(پیمان فرهنگی، صفحه‌های ۴، ۶ و ۸)



۲۳- گزینه «۳»

(ملیکا زکری)

- طرفداران دیدگاه اول بین علوم طبیعی و علوم انسانی تفاوتی قائل نیستند.

- جهان تکوینی، پیش از انسان نیز بوده و وجود آن مستقل از خواست و اراده انسان است.

- پرسش‌ها و پاسخ‌های بنیادی، همان عقاید اساسی یا تصاویر بنیادی هر فرهنگ را از انسان و جهان می‌سازند.

(جهان فرهنگی، صفحه‌های ۳، ۶ و ۷)

۲۴- گزینه «۳»

(مهدی مهری یعقوبی)

در جمله پایانی متن، به این موضوع اشاره شده است که هر یک از ما دانسته‌ها، تجربه‌ها و خلقیات ویژه‌ای داریم که افراد دیگر با ما در آن شریک نیستند و همین موضوع سبب شده است تا درباره یک موضوع واحد، هر سه دانش آموز، انشاهایی متفاوت از یکدیگر بنویسند.

(جهان فرهنگی، صفحه ۴)

۲۵- گزینه «۴»

(سیره نسیرین نوربخش)

فرهنگ‌هایی که عقاید و ارزش‌های آن‌ها مربوط به قوم و منطقه خاصی است، از محدوده قومی و منطقه‌ای خود فراتر نمی‌روند و جهانی نمی‌شوند؛ مگر این که نسبت به سایر اقوام و مناطق نگاه سلطه‌جویانه داشته باشند.

تشریح گزینه‌های دیگر:

گزینه «۱»: فرهنگ شینتو در ژاپن از محدوده قومی و قبیله‌ای خود فراتر نمی‌رود مگر این که نگاه سلطه‌جویانه پیدا کند، در نتیجه ظرفیت جهانی شدن را ندارد.

گزینه «۲»: فرهنگ جهانی علاوه بر شباهت‌ها به تفاوت‌ها نیز تأکید دارد.

گزینه «۳»: فارابی جامعه‌ای را که عقاید و ارزش‌های آن حق باشد اما هنجارها و رفتارهای آن موافق و همسو با حق نباشد، مدینه فاسقه می‌نامد.

(فرهنگ جهانی، صفحه‌های ۱۱ تا ۱۳ و ۱۷)

۲۶- گزینه «۳»

(مهدی مهری یعقوبی)

فرهنگ جهانی باید دارای دو سطح از عقلانیت باشد:

ابتدا باید به پرسش‌های بنیادین بشر درباره انسان و جهان پاسخ دهد. اگر فرهنگی نتواند به این پرسش‌ها پاسخ دهد، توانایی دفاع از هویت خود را نخواهد داشت.

نکته مهم درسی:

فرهنگ‌هایی که به حقیقتی قائل نباشند، نمی‌توانند معیار و میزانی برای سنجش عقاید و ارزش‌های مختلف داشته باشند و در نتیجه، نمی‌توانند از حقانیت ارزش‌های خود دفاع کنند.

(فرهنگ جهانی، صفحه ۱۶)

۲۷- گزینه «۲»

(سیره نسیرین نوربخش)

فرهنگ جهانی باید دارای شش ویژگی عدالت، حقیقت، معنویت، آزادی، تعهد و مسئولیت و در نهایت عقلانیت باشد.

بررسی عبارت‌ها:

الف) برخی قید و بندها مانع رسیدن انسان به کمال و حقوق انسانی‌اش می‌شود و زمینه ظلم بر او را فراهم می‌کنند. فرهنگ جهانی باید آزادی انسان از این قید و بندها را تأمین کند.

ب) برخی فرهنگ‌ها جبرگرا و غیرمسئول‌اند. آن‌ها نقش انسان‌ها در تعیین سرنوشتشان را انکار می‌کنند، قدرت مقاومت را از آدمیان می‌گیرند، آن‌ها را به موجوداتی منفعل تبدیل می‌کنند و زمینه نفوذ سلطه‌گران را فراهم می‌آورند. فرهنگ جهانی باید روحیه تعهد و مسئولیت را در انسان‌ها ایجاد کند تا زمینه گسترش و تحقق عقاید و ارزش‌های جهان شمول را فراهم آورد.

(فرهنگ جهانی، صفحه‌های ۱۵ و ۱۶)

۲۸- گزینه «۳»

(سیره نسیرین نوربخش)

تنها عبارت «ج» صحیح است.

تشریح عبارت‌های نادرست:

الف) در استعمار فرانو، استعمارگران و مجریان هر دو پنهان‌اند.

ب) غلبه نظامی گرچه به حضور مستقیم مهاجمان در مناطق جغرافیایی مورد تهاجم منجر می‌شود، همواره گسترش فرهنگی آن‌ها را به دنبال نمی‌آورد.

(نمونه‌های فرهنگ جهانی (۱)، صفحه‌های ۲۰، ۲۱ و ۲۵)



۲۹- گزینه «۳»

(مفهوم‌پوی یعقوبی)

تشریح عبارت نادرست:

ب) واژه امپریالیسم از امپراتوری گرفته شده است و به هر نوع سلطه‌ای گفته می‌شود. امپریالیسم اشکال و انواعی دارد که عبارت اند از: امپریالیسم سیاسی، امپریالیسم اقتصادی و امپریالیسم فرهنگی. امپریالیسم سیاسی با اشغال نظامی جوامع ضعیف شکل می‌گیرد. (در عبارت «ب»، واژه امپریالیسم نظامی اشتباه است)

(نمونه‌های فرهنگ معانی (۱)، صفحه‌های ۲۲ و ۲۳)

۳۰- گزینه «۴»

(سیره‌نسرین نوربخش)

گزینه «۴»، به بررسی ویژگی استعمار فرانو می‌پردازد که در آن استعمارگران بیش از ابزارهای نظامی، سیاسی و اقتصادی، از ابزارهای فرهنگی و علمی به‌ویژه رسانه‌ها و فناوری اطلاعات استفاده می‌کنند. **ویژگی‌های استعمارنو:**

- ۱) از مجریان بومی و داخلی کشورهای مستعمره استفاده می‌کنند.
 - ۲) برای به‌قدرت رساندن نیروهای وابسته از کودتای نظامی استفاده می‌کنند.
 - ۳) در استعمارنو، کشور استعمارگر با اتکا به قدرت اقتصادی خود، با استفاده از نهادها و سازمان‌های اقتصادی و سیاسی بین‌المللی و از طریق دولت‌های دست‌نشانده، کنترل بازار و سیاست کشورهای دیگر را در اختیار می‌گیرد.
- (نمونه‌های فرهنگ معانی (۱)، صفحه‌های ۲۴ و ۲۵)

روان‌شناسی

۳۱- گزینه «۱»

(همیدرضا توکلی)

بررسی عبارت‌ها:

عبارت اول: کار داروین مبتنی بر روش تجربی بوده است. کلمه شباهت نباید ما را به اشتباه بیندازد، زیرا عبارت هیچ اشاره‌ای به روش‌های استدلالی ندارد. عبارت دوم: اشاره به کتاب مقدس نشان می‌دهد که این عبارت به تکیه بر آیات الهی و سخن بزرگان در کسب معرفت اشاره دارد. عبارت سوم: رسیدن از جزئیات به کلیات نشان‌دهنده استفاده از استدلال و روش فلسفی یا عقلی است. عبارت چهارم: اشاره به خواب و الهامات نشان‌دهنده بهره‌گیری از روش شهودی است.

(روان‌شناسی: تعریف و روش موردر مطالعه، صفحه‌های ۱۱ و ۱۲)

۳۲- گزینه «۴»

(عارله علیرضایی مقدم)

بررسی عبارت‌های نادرست:

عبارت دوم: برای پذیرش پاسخ‌های اولیه ارائه‌شده به مسئله‌های علمی و تأیید یک فرضیه، باید آن پاسخ‌ها را براساس اطلاعات و داده‌های تجربی بیازماییم و نتیجه را با یافته‌های مقبول در علم تجربی، مطابقت دهیم؛ بنابراین مطابقت با یافته‌های مقبول در علم تجربی، دومین قدم برای تأیید یک فرضیه است.

عبارت سوم: دانشمندان با توجه به دانش و تجربه‌های قبلی و همچنین با استفاده از قوه تخیلشان سعی می‌کنند پاسخ‌های اولیه و تا حد ممکن سنجیده‌ای به مسئله‌های علمی بدهند.

(روان‌شناسی: تعریف و روش موردر مطالعه، صفحه‌های ۱۲ و ۱۳)

۳۳- گزینه «۲»

(همیدرضا توکلی)

تشریح عبارت‌ها:

عبارت اول نادرست است؛ همیشه ممکن است تبیین‌های متفاوتی برای پدیده‌ها وجود داشته باشد. از این رو، با رسیدن به یک تبیین خاص نباید سایر تبیین‌ها را کنار گذاشت. عبارت دوم درست است؛ روان‌شناسان همانند سایر دانشمندان علوم تجربی، غالباً تحت تأثیر پیش‌فرض‌ها، نظریه‌های پذیرفته شده در هر علم، ارزش‌ها و همچنین جهت‌گیری‌های موجود در ذهن خویش هستند که این امر، بر مشاهده و دقت آنها تأثیر جدی می‌گذارد. پس ذهن دانشمند غالباً خالی از پیش‌فرض نیست.

عبارت سوم درست است؛ برای رسیدن به پیش‌بینی، ابتدا باید آن پدیده را توصیف کرد و ماهیتش را شناخت و بعد آن را تبیین کرد.

عبارت چهارم نادرست است؛ وجود تبیین‌های مختلف در روان‌شناسی معلول وجود بُعد غیرجسمانی و روحانی انسان است.

(روان‌شناسی: تعریف و روش موردر مطالعه، صفحه‌های ۱۴ و ۱۵)

۳۴- گزینه «۴»

(عارله علیرضایی مقدم)

در روش علمی و برای انجام یک آزمایش صحیح و همچنین سهولت در اندازه‌گیری‌ها، باید متغیرهای موردنظر، به شکل دقیق، شفاف و قابل اندازه‌گیری، تعریف شوند. به تعریفی از متغیر که این ویژگی‌ها را داشته باشد «تعریف عملیاتی» می‌گویند.

(روان‌شناسی: تعریف و روش موردر مطالعه، صفحه ۱۹)



۳۵- گزینه ۲»

(ملیکلا زاکری)

بررسی عبارت‌ها:

-عبارت اول: انتخاب غذای مورد نظر در یک رستوران: مصداق تصمیم‌گیری می‌باشد که جزو مصداق شناخت عالی محسوب می‌شود.

- عبارت دوم: گوش دادن به صحبت‌های معلم: انتخاب یک محرک احساس شده از میان سایر محرک‌ها، توجه نام دارد؛ در این مثال دانش‌آموز صدای معلم که یک محرک است را انتخاب کرده است.

- عبارت سوم: از نظر سلسله مراتبی، ادراک نیازمند توجه است.

- عبارت چهارم: اولین رکن شکل‌گیری سطوح فرایندهای ذهنی: احساس یا تحریک گیرنده‌های حسی توسط محرک‌ها، اولین رکن برای شکل‌گیری سطوح مختلف شناخت یعنی شناخت پایه و عالی می‌باشد.

(روان‌شناسی: تعریف و روش مورد مطالعه، صفحه‌های ۲۱ تا ۲۳)

۳۶- گزینه ۲»

(شقایق زارعی)

متخصصان رشد معتقدند علاوه بر عوامل زیستی، عوامل محیطی نیز در تغییرات رشدی موثر هستند. یکی از مهم‌ترین عوامل محیطی، یادگیری است که بر تغییرات رشدی تأثیر بسزایی دارد. در یک خانواده پرجمعیت کودک به خاطر محیط غنی‌تری که با آن در ارتباط است لغات بیشتری می‌آموزد.

(روان‌شناسی رشد، صفحه ۴۲)

۳۷- گزینه ۱»

(مهمرب میبوی)

بررسی عبارت‌ها:

عبارت اول: انسان علاوه بر آنکه جسم و بدن دارد، دارای ابعاد غیر جسمانی هم هست که با بدن در ارتباط تنگاتنگی است.

عبارت دوم: پیش‌بینی و کنترل پدیده‌های روانشناختی دشوارتر از مفاهیم فیزیکی است.

عبارت سوم: در جست‌وجوی چیزی بودن باعث می‌شود تا روش علمی، هدفمند باشد.

عبارت چهارم: دانشمند به دنبال ابهام‌زدایی و روشن‌سازی است.

نکته: دقت کنید که ابهام‌زدایی و ابهام‌زدایی دو مفهوم بسیار متفاوت هستند.

(روان‌شناسی: تعریف و روش مورد مطالعه، صفحه‌های ۱۵ تا ۱۸)

۳۸- گزینه ۴»

(مهمرب میبوی)

تنها عبارت «ه» نادرست است.

جنبه‌های مختلف رشد انسان قابل تفکیک به حیطه‌های جسمانی، شناختی، هیجانی و... است.

(روان‌شناسی رشد، صفحه ۳۷)

۳۹- گزینه ۳»

(ملیکلا زاکری)

بررسی عبارت‌ها:

گزاره اول نادرست است؛ برای پیش‌بینی احتمال وقوع ویژگی‌های رشدی، خصوصیات افراد فامیل دور و نزدیک بررسی می‌شود.

گزاره دوم نادرست است؛ هم‌جنس بودن دوقلوها الزاماً به معنای همسان بودن آن‌ها نیست، زیرا دوقلوهای همسان علاوه بر جنسیت، از نظر ظاهر و رفتار هم کاملاً شبیه به یکدیگرند.

گزاره سوم نادرست است؛ رشد یا پختگی، به معنای آن دسته از تغییراتی است که به آمادگی زیستی وابسته است؛ بنابراین همه تغییرات نیازمند آمادگی زیستی نیست و تنها برخی ویژگی‌ها این گونه‌اند.

گزاره چهارم نادرست است؛ هر دو بیت ذکر شده در این گزاره به تأثیر نقش عامل وراثت بر رشد اشاره دارد.

(روان‌شناسی رشد، صفحه‌های ۳۹ تا ۴۲)

۴۰- گزینه ۴»

(شقایق زارعی)

افراد عادی جامعه، بیشتر از هر روشی با آزمون‌های روان‌شناختی مواجه شده‌اند. آزمون‌ها ابزاری برای کمی کردن ویژگی‌های روان‌شناختی هستند.

(روان‌شناسی: تعریف و روش مورد مطالعه، صفحه‌های ۲۷ و ۲۸)

روان‌شناسی - آشنا

۴۱- گزینه ۲»

(کتاب جامع)

در گزینه ۲» به ذکر دلیل فلسفی پرداخته شده و از عقل بهره برده‌ایم.

(روان‌شناسی: تعریف و روش مورد مطالعه، صفحه‌های ۱۱ و ۱۲)



۴۲- گزینه «۴»

(کتاب جامع)

پیش بینی انگیزه پیشرفت، به مراتب، دشوارتر است؛ چون تحت تأثیر عوامل متعددی است که به راحتی نمی توان آن ها را تبیین کرد.

(روان شناسی؛ تعریف و روش مورد مطالعه، صفحه ۱۶)

۴۳- گزینه «۴»

(کتاب جامع)

در بیشتر موارد (رد قسمت اول گزینه «۱») پژوهشگران با توجه به دانش قبلی و با استفاده از قوه تخیلشان سعی می کنند پاسخ های اولیه و تا حد ممکن سنجیده ای به مسائل علمی دهند، به این قبیل پاسخ ها فرضیه گفته می شود. فرضیه ها را برای تأیید باید براساس اطلاعات و داده های تجربی بیازماییم. (رد قسمت اول گزینه «۲») فرضیه ها در صورت پذیرفته شدن به قانون یا اصل تبدیل می شوند (رد قسمت دوم گزینه «۳»). مجموعه ای منسجم از اصول و قوانین نظریه را تشکیل می دهند.

(روان شناسی؛ تعریف و روش مورد مطالعه، صفحه های ۱۲ و ۱۳)

۴۴- گزینه «۳»

(کتاب جامع)

یافته های به دست آمده از روش علمی، خصوصی و شخصی نیست؛ بلکه هر فردی، در صورت رعایت ضوابط علمی، می تواند یافته های دیگران را تکرار کند.

(روان شناسی؛ تعریف و روش مورد مطالعه، صفحه ۱۹)

۴۵- گزینه «۴»

(کتاب جامع)

بسیاری عقیده دارند که جامع ترین تعریف روان شناسی این است که آن را علم مطالعه رفتار و فرایندهای ذهنی (شناخت) بدانیم.

(روان شناسی؛ تعریف و روش مورد مطالعه، صفحه ۲۰)

۴۶- گزینه «۱»

(کتاب جامع)

روش مشاهده با ثبت دقیق همراه است. مصاحبه برخلاف گفت و گوی معمولی هدفمند و سازمان یافته است. پرسش نامه ها به صورت های گوناگون نمره گذاری می شوند.

(روان شناسی؛ تعریف و روش مورد مطالعه، صفحه های ۲۷ و ۲۸)

۴۷- گزینه «۱»

(کتاب جامع)

در روان شناسی به رفتارهایی که وابسته به آمادگی زیستی است، «رشد یا پختگی» گویند. رشد یا پختگی به معنای آن دسته از تغییراتی است که به آمادگی زیستی وابسته است و با گذشت زمان طبق یک برنامه طبیعی انجام می گیرد.

(روان شناسی رشد، صفحه ۴۱)

۴۸- گزینه «۴»

(کتاب جامع)

تشریح عبارتهای نادرست:

الف) به طور میانگین کودک در ۱۵ ماهگی بدون کمک می تواند راه برود.

ب) دوقلوهای ناهمسان می توانند هم جنس یا غیر هم جنس باشند.

(روان شناسی رشد، صفحه های ۳۰ تا ۳۲)

۴۹- گزینه «۲»

(کتاب جامع)

به لحاظ رشد جسمانی کودک در ۱۵ ماهگی بدون کمک می تواند راه برود و یا به طور میانگین نوجوان در ۱۱ تا ۱۴ سالگی به بلوغ می رسد.

(روان شناسی رشد، صفحه ۴۱)

۵۰- گزینه «۳»

(کتاب جامع)

وراثت نقش تعیین کننده ای در رشد و آمادگی زیستی افراد برای تغییرات دارد و برخی از ویژگی های رفتاری و شناختی افراد با توجه به بررسی خصوصیات افراد نزدیک و دور فامیل قابل پیش بینی است.

(روان شناسی رشد، صفحه ۴۱)

عربی، زبان قرآن (۲)

۵۱- گزینه «۲»

(کامران عبدالهی)

تَعَلَّم: یادگیری / المهارات و الفنون: مهارت ها و هنرها / المَشَاكِل: مشکلات / ذَلِك: آن / أَمِّمُ الأُمُور: مهم ترین کارها

(ترجمه، صفحه های ۲ و ۳)

۵۲- گزینه «۲»

(آرمین ساعرنپناه)

«مَنْ يُسَاعِدِ العَلَمَاتِ»: کسانی هستند که به معلمان کمک می کنند

(ترجمه، ترکیبی)



۵۳- گزینه ۲»

(علی‌اکبر ایمان پرور)

لا تُصَعِّرْ خَدَكِ لِلنَّاسِ = با تکبر رویت را برای مردم برنگردان / لا تَمَسَّ فِي الْأَرْضِ مَرَحًا = در زمین با ناز و خودپسندی راه نرو / إِنَّ اللَّهَ = به راستی خداوند / لَا يُحِبُّ كُلَّ مُخْتَالٍ فَخُورٍ = هیچ خودپسند فخرفروشی را دوست ندارد.

تشریح گزینه‌های دیگر:

گزینه «۱»: بُنَى = پسرکم / أَقِمِ الصَّلَاةَ = نماز را به پای دار / اصْبِرْ عَلَى مَا أَصَابَكَ = صبر کن بر آنچه به تو رسید.

گزینه «۳»: اغضض = پایین بیاور / صوت الحمير = صدای خران

گزینه «۴»: يُرْسِدُنَا = ما را ارشاد می‌کنند، ما را راهنمایی می‌کنند / اِسْتِهْلَاكٍ = مصرف

(ترجمه، صفحه ۲)

۵۴- گزینه ۳»

(آرمین ساعدیناه)

«بدترین مردم کسی است که»: شَرَّ النَّاسِ مَنْ (رد گزینه‌های «۱» و «۴») / «در طول زندگی‌اش»: اثناء حیاته (رد گزینه «۲») / «به ضعیف ستم می‌کند»: يظلم الضَّعِيفَ (رد سایر گزینه‌ها)

(تعریب، ترکیبی)

۵۵- گزینه ۳»

(مهیر همایی)

ترجمه گزینه «۳»: بدترین مردم انسان دوروست.

ترجمه گزینه‌های دیگر:

گزینه «۱»: محبوب‌ترین پندگان خدا نزد خداوند، سودمندترین آن‌ها برای بندگانش است.

گزینه «۲»: دشمنی عاقل بهتر از دوستی نادان است.

گزینه «۴»: هرکس که اخلاقش بد باشد، خودش را شکنجه می‌دهد.

(مفهومی، صفحه ۸)

۵۶- گزینه ۴»

(ولی‌اله نوروزی)

کلمه «أَحْسَنَ» بر وزن «أَفْعَلَ» اسم تفضیل و به معنای «بهترین، نیکوترین» می‌باشد.

(ضبط حرکات، صفحه ۷)

۵۷- گزینه ۴»

(ولی‌اله نوروزی)

کلمه «أَغْلَى» به معنای «گران‌تر» و کلمه «أَعْلَى» به معنای «بلندتر» هیچ ارتباط معنایی نسبت به هم ندارند و متضاد هریک «أَغْلَى» ≠ أَرْخَصَ / أَعْلَى ≠ أَسْفَلَ» می‌باشد.

(لغت، ترکیبی)

۵۸- گزینه ۱»

(علی‌اکبر ایمان پرور)

«مکارم» مفردش «مَكْرَمَةٌ» به معنی «بزرگی‌ها، کرامت‌ها» اسم مکان نیست.

تشریح گزینه‌های دیگر:

گزینه «۲»: «المشرق و المغرب»: اسم مکان

گزینه «۳»: «المعابد» مفردش «المعبد»: اسم مکان

گزینه «۴»: «الملعب»: اسم مکان / «المطار»: اسم مکان

(قواعد، صفحه ۹)

۵۹- گزینه ۲»

(کامران عبدالهوی)

در این گزینه «أَكْرَمَ» به معنای «گرامی‌ترین» و «أَتَقَى» به معنای «ساتقواترین» اسم تفضیل‌اند. دقت کنید که اسمی که بعد از اسم تفضیل می‌آید مضاف‌الیه است و باید مجرور باشد، بنابراین «المؤمنین» مجرور است و بدانید که زمانی که بعد از اسامی بر وزن «أَفْعَى» ضمیر بیاید به صورت «أَفْعَا» نوشته می‌شوند.

تشریح گزینه‌های دیگر:

گزینه «۱»: «أَحْسِنَ» امر باب «إفعل» است و اسم تفضیل نیست (به معنای نیکی کن).

گزینه «۳»: «أَحَبَّ» فعل مضارع متکلم وحده است به معنای «دوست دارم». دقت کنید که اسم بعد از «أَحَبَّ» مفعول است و منصوب (المعلم).

گزینه «۴»: «أَحْسَنَ»: فعل ماضی، صیغه مفرد مذکر غایب از باب «إفعل» و به معنای «نیکی کرد» و «المعلم» فاعل آن است.

(قواعد، صفحه ۵ و ۶)



۶۰- گزینه ۱»

(میبرد همایی)

در گزینه «۱»: خیر: اسم تفضیل / مدرسه: اسم مکان.

تشریح گزینه‌های دیگر:

گزینه «۲»: أفضل: اسم تفضیل

گزینه «۳»: ما أحسن: فعل ماضی منفی در باب «إفعال» است. / المصنح: اسم مکان

گزینه «۴»: أنفع: اسم تفضیل / المزارعون: اسم فاعل.

(قواعد، صفحه‌های ۵ تا ۷ و ۹)

عربی، زبان قرآن (۲) - آشنا

۶۱- گزینه ۲»

(کتاب جامع)

«أذع»: فرا بخوان / «إلى سبيل»: به راه / «ربك»: پروردگارت / «بالحكمة»: با دانش / «و الموعظة الحسنة»: و اندرز نیکو / «جادلهم»: گفت و گو کن / «بإتی»: به [شیوه‌ای] که / «هی أحسن»: بهتر است

(ترجمه، صفحه ۹)

۶۲- گزینه ۴»

(کتاب جامع)

«لا یرضی»: راضی نمی‌شود / «أخی»: برادرم / «أن یسب»: که دشنام دهد / «من»: کسی که / «أسخطه»: او را خشمگین کرده است، او را عصبانی کرده است / «یحلمه»: با بردباری‌اش / «یرضی الله»: خدا را خشنود (راضی) می‌سازد.

تشریح گزینه‌های دیگر:

گزینه «۱»: «برادرم را»، «دشنام دادن» و ترجمه نشدن «به» در «یحلمه» نادرست‌اند.

گزینه «۲»: «برادرم را»، «دشنام دادن» و «راضی می‌شود» نادرست‌اند.

گزینه «۳»: «خشنود می‌گردد» نادرست است.

(ترجمه، صفحه ۱۱)

۶۳- گزینه ۱»

(کتاب جامع)

ترجمه صحیح عبارت گزینه «۱»: «بزرگ‌ترین عیب آن است که از چیزی عیب‌گیری که مانند آن در خودت هست.»

(ترجمه، صفحه ۵)

۶۴- گزینه ۴»

(کتاب جامع)

هفتاد بیش‌تر از شصت است.

(قواعد، ترکیبی)

۶۵- گزینه ۴»

(کتاب جامع)

«صغری» نادرست است، زیرا اسم تفضیل در زمان مقایسه میان دو اسم مؤنث (همراه مین) به صورت مذکر به کار می‌رود. (صغری ← أصغر)

(قواعد، صفحه ۶)

۶۶- گزینه ۴»

(کتاب جامع)

تشریح گزینه‌های دیگر:

گزینه «۱»: مصدره «تکریم» (از باب تفعیل) درست است.

گزینه «۲»: مضارع المثبت «أسافر» (صیغه متکلم وحده) درست است.

گزینه «۳»: «سوف تکتبون» (صیغه جمع مذکر مخاطب) درست است.

(قواعد، صفحه ۱۳)

ترجمه متن:

به راستی که مسلمانان برتری عظیمی (بزرگی) بر تمدن جدید دارند و تاریخ‌نویسان علوم جدید از غربی‌ها اثبات کرده‌اند که اگر مسلمانان نبودند قطعاً بیش‌تر علوم قدیم از بین می‌رفت و قطعاً سال‌ها نهضت جدید اروپا به تأخیر می‌افتاد. و اما علومی که مسلمانان در آن‌ها رشد کردند سپس آنها را در شرق و غرب پراکنده کردند، بسیار است؛ از جمله آن‌ها در عرصه پزشکی و جراحی کتاب «أبی القاسم زهراوی» است که اسم آن «التصريف لمن عجز عن التألیف» است که بر بیش از دویست شکل از ابزارهای جراحی را شامل شده است و ترجمه این کتاب مرجع پزشکان در غرب بود. مسلمانان همان کسانی‌اند که هم‌چنین پایه‌های صنعت داروسازی را بنا نهادند و کتاب‌ها را در آن (زمینه) تألیف نمودند. اما جبر؛ پس نشانه‌هایش (علایمش) را بیان نمودند و به آن، چیزهایی افزودند که آن را علمی مستقل ساخت و محسودین موسی خوارزمی اولین کتاب در جبر را دارد و مسلمانان، علم «مثنیات» را نیز علمی مستقل قرار دادند.



تاریخ (۲)

۶۷- گزینه ۲»

(کتاب جامع)

«أبوالقاسم (زهرای) کتابی در زمینه جبر تألیف کرد.» طبق متن نادرست است.

ترجمه گزینه‌های دیگر:

گزینه «۱»: اگر مسلمانان نبودند، قطعاً بیش‌تر علوم قدیم تباه می‌شد.

گزینه «۲»: مسلمانان علم جبر را با اضافه کردن چیزهایی به آن، علمی مستقل ساختند.

گزینه «۳»: مسلمانان نشانه‌های علم جبر را توضیح دادند.

(درک مطلب، ترکیبی)

۶۸- گزینه ۱»

(کتاب جامع)

کتاب زهرای درباره علم پزشکی بود. (طبق متن درست است.)

ترجمه گزینه‌های دیگر:

گزینه «۲»: ترجمه کتاب خوارزمی مرجع پزشکان غربی بود. (طبق متن نادرست است.)

[کتاب او در زمینه جبر است.]

گزینه «۳»: کتاب «التصريف» صد شکل از ابزار جراحی را شامل شده است. (طبق متن نادرست است.)

[مآثی: ۲۰۰]

گزینه «۴»: مسلمانان کتاب‌هایی در زمینه داروسازی بعد از اروپاییان تألیف کردند.

(طبق متن نادرست است.) [قبل از آن‌ها تألیف کردند نه بعدشان.]

(درک مطلب، ترکیبی)

۶۹- گزینه ۳»

(کتاب جامع)

«ألقوا» فعل ماضی، صیغه جمع مذکر غایب (للغائبین)، مبنی، ثلاثی مزید از باب

«تفعیل» با یک حرف زائد (مصدرش تألیف)، متعدی و معلوم است.

(درک مطلب، ترکیبی)

۷۰- گزینه ۲»

(کتاب جامع)

در متن سه اسم تفضیل آمده است که عبارت‌اند از: اکثر (دو بار) و أول (یکبار)

(درک مطلب، ترکیبی)

۷۱- گزینه ۳»

(مهم‌مهری یعقوبی)

آثار و بناهای تاریخی، مانند میدان نقش جهان، مسجدگوه‌رشاد و به‌طور کلی آثار ساختمانی و معماری نظیر کاخ‌ها، کاروان‌سراها، قلعه‌ها و برج‌ها، زیارتگاه‌ها، مقبره‌ها، پل‌ها و جاده‌ها، آب‌انبارها، مساجد و کلیساها، معابد و خانقاه‌ها، بنادر و اسکله‌ها و روستاها و شهرهای قدیمی از مهم‌ترین منابع و مراجع پژوهش درباره گذشته‌های دور و نزدیک محسوب می‌شوند. این آثار، به مورخان، برای فهم عمیق‌تر و بازسازی دقیق‌تر گذشته‌ها کمک می‌کنند.

مطالعه روشمند افسانه‌ها و اساطیر اقوام در دوره‌های مختلف تاریخی، خاطرات شفاهی، انواع مختلف ادبیات عامیانه، اعم از داستان‌های تاریخی، قهرمانی، اخلاقی و تخیلی، گونه‌های متفاوت مثل‌ها، لطیفه‌ها و انواع شعر، نظیر دوبیتی، تصنیف، ترانه و لالایی، کمک زیادی به شناخت فرهنگ، آداب و رسوم و سنت‌های مختلف اجتماعی در دوره‌های مختلف می‌کند.

نکات مهم درسی:

(۱) سفرنامه‌ها اطلاعات مفیدی از زندگانی اجتماعی مردم ایران ارائه می‌کنند که در دیگر منابع کمتر دیده می‌شوند.

(۲) ابزارها و وسایل دست ساخته انسان، اطلاعات بسیار مفیدی برای بازآفرینی گذشته، در اختیار مورخان می‌گذارند.

(منابع پژوهش در تاریخ اسلام و ایران دوران اسلامی، صفحه‌های ۲ و ۳)

۷۲- گزینه ۱»

(موری‌گردان)

در این نوع تاریخ‌نگاری (تک‌نگاری) مؤلفان عموماً به اشاره فرمانروا، تاریخ زندگی او را به‌صورت متمرکز و ویژه، توصیف و ثبت و ضبط می‌کردند. از مشهورترین تک‌نگاری‌ها، می‌توان به «عجائب المقدور فی نوائب تیمور»، «زندگی شگفت‌آور تیمور» تألیف ابن عربشاه درباره تیمور اشاره کرد.

تشریح عبارت‌ها:

الف) مربوط به تاریخ‌های عمومی است.

ج) مربوط به تاریخ‌های سلسله‌ای است.

(منابع پژوهش در تاریخ اسلام و ایران دوران اسلامی، صفحه‌های ۳ و ۴)



۷۳- گزینه «۲»

(مهری کارران)

سرودن منظومه‌های حماسی و تاریخی که در ایران پیشینه دیرینه‌ای داشت، در دوره مغولان رواج و رونق بسیاری یافت. سراینندگان این نوع آثار، رویدادهای تاریخی را به نظم می‌کشیدند. از برجسته‌ترین منظومه‌های حماسی و تاریخی، «شاهنامه»، اثر گران سنگ و بلند آوازه حکیم ابوالقاسم فردوسی است.

تشریح گزینه‌های دیگر:

گزینه «۱»: مربوط به سفرنامه است و دوره تیموری نادرست است.

گزینه «۳»: دوره تیموری نادرست و تاریخ بیهقی از جمله کتاب‌های تاریخ سلسله‌ای است.

گزینه «۴»: درباره سیاست‌نامه است ولی قسمت دوم آن درست است.

(منابع پژوهش در تاریخ اسلام و ایران دوران اسلامی، صفحه ۷)

۷۴- گزینه «۴»

(کنگور سراسری ۹۹)

یکی از کارهای مورخان در نقد (سنجش اعتبار) روایت‌کننده، تعیین فاصله زمانی و مکانی بین راوی و خبر است تا معلوم شود، روایت‌کننده خود مستقیماً شاهد وقوع رویدادی بوده و یا خبر آن را از دیگران نقل کرده است.

(روش پژوهش در تاریخ، بررسی و سنجش اعتبار شواهد و مدارک، صفحه ۱۴)

۷۵- گزینه «۳»

(هیبه مهبی)

تشریح عبارت‌های نادرست:

الف: در آستانه ظهور اسلام، زندگی چادرنشینی و نظام قبیله‌ای در سرتاسر شبه‌جزیره عربستان، حتی در شهرهای مکه، طائف و یثرب رواج داشت.

د: مسکن دیرینه اعراب بود.

(اسلام در مکه، صفحه‌های ۲۱ و ۲۲)

۷۶- گزینه «۴»

(مهم‌مهری یعقوبی)

معادن الجواهر اثر علی‌بن حسین مسعودی است که او برای بررسی درستی یا نادرستی برخی از اخبار و گزارش‌های تاریخی به مسافرت می‌رفت و مکان رویدادها را از نزدیک بررسی می‌کرد.

تشریح گزینه‌های دیگر:

گزینه «۱»: مورخانی مثل یعقوبی، مقدسی، ابن مسکویه و ابن اسفندیار عدم مطابقت یک رویداد تاریخی با عقل را، دلیلی بر بطلان و نادرستی آن می‌دانستند.

گزینه «۲»: «مروج الذهب و معادن الجواهر» بر اساس روش موضوع محوری، تألیف شده‌اند.

گزینه «۳»: مورخ در تاریخ نگاری تحلیلی، با بررسی موشکافانه تمام اخبار و روایت‌های مربوط به یک رویداد و نقد آنها، علل، آثار و پیامدهای آن واقعه را تحلیل و تفسیر می‌کند. از برجسته‌ترین آثاری که به این شیوه تألیف شده‌است، می‌توان به «تجارب الامم»، «تاریخ بیهقی» و «مروج الذهب و معادن الجواهر» اشاره کرد.

(روش پژوهش در تاریخ، بررسی و سنجش اعتبار شواهد و مدارک، صفحه‌های ۱۴، ۱۵ و ۱۸)

۷۷- گزینه «۳»

(مهم‌مهری یعقوبی)

مؤلفان تاریخ‌های عمومی، نگارش تاریخ جهان را از آفرینش عالم آغاز می‌کردند و سپس به شرح زندگی حضرت آدم و دیگر پیامبران می‌پرداختند. پس از آن، تاریخ اساطیری ایران را از کیومرث آغاز و به پایان دوره ساسانیان ختم می‌کردند. از مهم‌ترین و مشهورترین تاریخ‌های عمومی می‌توان به تاریخ طبری تألیف محمدبن جریر طبری اشاره کرد.

مورخ در روش تاریخ نگاری ترکیبی به جای ذکر همه روایات درباره یک موضوع، با مطالعه و مطابقت دادن همه روایت‌ها، یک گزارش از مجموع آن‌ها تنظیم می‌کند. از مشهورترین چهره‌های این سبک از تاریخ نویسی می‌توان به بلاذری صاحب کتاب فتوح البلدان و دینوری نویسنده کتاب اخبار الطوال اشاره کرد.

(ترکیبی، صفحه‌های ۴ و ۱۷)

۷۸- گزینه «۲»

(کنگور سراسری ۱۴۰۱)

قبیله قریش به سبب در اختیار داشتن اداره کعبه و برقراری رابطه تجاری با سرزمین‌های دور و نزدیک، قدرت و نفوذ سیاسی قابل توجهی در میان قبایل دیگر داشت؛ اما این قدرت و نفوذ را نمی‌توان به منزله حکومتی پایدار شمرد؛ زیرا متکی به تشکیلات سیاسی، اداری و نظامی منظم و منسجمی نبود و ثبات لازم را نداشت.

(اسلام در مکه، صفحه ۲۲)



۷۹- گزینه «۲»

(هیبه مهبی)

الف: با تشدید آزار قریش، دعوت عمومی در مکه با موانع اساسی روبه‌رو شد: تاریخ طبری
ب: فرمان خداوند به پیامبر برای آشکار و عمومی کردن دعوت: آیات قرآن
ج: گرایش عده‌ای از مردم عرب به آیین زرتشتی و کیش مانوی: شواهد و مدارک تاریخی

د: وجود فرهنگ و تمدن مهم در سرزمین یمن در سده‌های ۱۹ و ۲۰ میلادی: مطالعات مورخان و کاوش‌های باستان‌شناسان

(اسلام در مکه، صفحه‌های ۲۱، ۲۳، ۲۷ و ۲۹)

۸۰- گزینه «۱»

(هیبه مهبی)

تشریح عبارت‌های نادرست:

ج: یکی از معایب تاریخ‌نگاری روایی، این است که نویسندگان هیچ‌گونه نقد و نظری درباره‌ی درستی و نادرستی خبر ارائه نمی‌دهند.
د: مهم‌ترین ویژگی تاریخ‌نگاری روایی، این بود که تاریخ‌نگاران هیچ‌گونه دخل و تصرفی در روایت‌ها نمی‌کردند.

(روش پژوهش در تاریخ، بررسی و سنجش اعتبار شواهد و مدارک، صفحه ۱۷)

جغرافیا (۲)

۸۱- گزینه «۳»

(مهوری کاردران)

ویژگی‌های ناحیه مرطوب:

پوشش گیاهی غنی، بارندگی زیاد، رطوبت کافی، چمنزارهای وسیع جذب جمعیت زیاد، رونق فعالیت‌ها و مربوط به تجارت و گردشگری و حمل و نقل بار و مسافر، وجود ساختمان‌های بلند مرتبه، از ویژگی‌های یک ناحیه ساحلی است.

(معنا و مفهوم ناحیه، صفحه ۳)

۸۲- گزینه «۴»

(مهوری کاردران)

ناحیه، بخشی از سطح زمین است که ویژگی‌های جغرافیایی همگون و خاصی دارد، به‌طوری که با بخش‌های مجاور خود متفاوت است.

(معنا و مفهوم ناحیه، صفحه‌های ۳ و ۵)

۸۳- گزینه «۱»

(کنکور سراسری ۱۴۰۱)

استفاده از ماشین برف روب و مجهز به GPS نشان دهنده این موضوع است که نواحی به فعالیت‌های انسان‌ها شکل می‌دهند. در واقع انسان‌ها با پیشرفت در دانش و تولید ابزار و فناوری بر محیط‌های طبیعی غلبه کرده و این محیط‌ها را در اختیار گرفته‌اند.

(انسان و ناحیه، صفحه‌های ۱۲ و ۱۳)

۸۴- گزینه «۴»

(مهم‌مهوری یعقوبی)

نواحی فقط تحت تأثیر روابط معمول انسان‌ها و محیط طبیعی نیستند، بلکه حکومت‌ها و تصمیم‌گیری‌های سیاسی نیز به شدت بر نواحی تأثیر می‌گذارند. در متن ذکر شده است که دولت امارات متحده عربی چنین برنامه‌ریزی را داشته است.

(انسان و ناحیه، صفحه ۱۴)

۸۵- گزینه «۴»

(مهم‌مهوری یعقوبی)

طبق نقشه صفحه ۷ قوم بلوچ، بیشتر در جنوب کشور افغانستان زندگی می‌کنند و جمعیت آن‌ها از قوم ترکمن کمتر است.

(معنا و مفهوم ناحیه، صفحه ۷)

۸۶- گزینه «۳»

(هیبه مهبی)

در ناحیه معتدله (۵°/۶۶ - ۳۳ شمالی و جنوبی) حوالی عرض جغرافیایی ۶۰ درجه، دوباره بر اثر صعود هوا منطقه فشار کم ایجاد می‌شود. البته این صعود تحت تأثیر توده هوایی است که از سمت قطب به طرف آن حرکت می‌کند و هوای نسبتاً گرم‌تر را به سمت بالا می‌راند. هرچند در این منطقه به‌دلیل وسعت خشکی‌ها در نیمکره شمالی و وسعت آب‌ها در نیمکره جنوبی تغییراتی در فشار مناطق بروز می‌کند.

(نواحی آب و هوایی، صفحه ۲۶)



فلسفه

۸۷- گزینه «۳» (هیبه مهبی)

تشریح گزینه‌های دیگر:

گزینه «۱»: نواحی طبیعی دارای ویژگی‌های طبیعی هستند و بستر زندگی و فعالیت‌های انسان محسوب می‌شوند.

گزینه «۲»: این گزینه، درباره تعیین مرزهای دقیق نواحی دشوار است، صحیح است.

گزینه «۴»: این گزینه، درباره تغییر مرزهای نواحی، درست است.

(انسان و ناهیه، صفحه‌های ۱۶ و ۱۷)

۸۸- گزینه «۱» (مهم‌مهری یعقوبی)

می‌دانیم به‌طور متوسط به‌ازای هر ۱۰۰۰ متر، ۶ درجه سانتی‌گراد دما کاهش می‌یابد؛ پس:

$$\frac{5000}{1000} = 5 \Rightarrow 5 \times 6^\circ = 30^\circ$$

پس دمای قله کوه ۳۰° کمتر از دمای سطح زمین است:

۳۰-۳۰=۰

(نواحی آب و هوایی، صفحه ۲۳)

۸۹- گزینه «۲» (هیبه مهبی)

تشریح عبارت‌های نادرست:

الف - میزان بارش در خزر غربی، ۱۲۶۱ میلی‌متر و میزان بارش در خزر شرقی، ۵۳۹ میلی‌متر است؛ پس همین دلیل برای نادرستی این گزینه کافی است.

ج - کردستان و خزر شرقی، هر دو به یک میزان (۵۳۹ میلی‌متر) بارندگی دارند.

(ترکیبی، صفحه‌های ۵، ۱۵ و ۱۶)

۹۰- گزینه «۳» (با تغییر، لنگور قارچ از کشور ۹۹)

در بارندگی کوهستانی، نواحی مرتفع و کوهستان‌ها با توجه به شکل و جهتی که دارند، مانع آن می‌شوند که توده هوای مرطوب به‌طور افقی حرکت کند. در نتیجه، توده هوا در امتداد دامنه کوه بالا می‌رود و هنگام صعود، دمای آن کاهش می‌یابد و دیگر نمی‌تواند رطوبت را در خود نگه دارد و بنابراین، موجب بارش می‌شود.

(نواحی آب و هوایی، صفحه ۲۷)

۹۱- گزینه «۲» (کتاب جامع)

بخش اصلی فلسفه درصدد بحث و بررسی اصل و حقیقت وجود است و دارای دو بخش هستی‌شناسی (بحث پیرامون احکام عام و کلی هستی) و معرفت‌شناسی (بررسی توانایی انسان در شناخت هستی که یکی از مباحث آن، بررسی ابزار شناخت وجود است) است.

(ریشه و شاخه‌های فلسفه، صفحه ۱۳)

۹۲- گزینه «۲» (یاسین ساعری)

دغدغه برخی از سوفیست‌ها که بیشتر به تعلیم سخنوری و وکالت اشتغال داشتند، بیان واقع و دفاع از حقیقت نبود؛ این گروه پیروزی بر رقیب را مهم‌ترین هدف می‌دانستند و از این‌رو در استدلال‌های خود بیشتر از مغالطه کمکی می‌گرفتند که به ظاهر درست به نظر می‌رسید اما در واقع غلط بود. این رویه به تدریج سبب شد که این گروه از دانشمندان برای حقیقت و واقعیت ارزش و اعتباری قائل نباشند و بگویند هرکس هر چه خودش می‌فهمد، همان حقیقت و واقعیت است.

سقراط به سبب تواضع و فروتنی در برابر دانایی و علم و شاید به‌خاطر هم‌ردیف‌نشدن با سوفیست‌ها نه برتر دانستن خود از آن‌ها، مایل نبود او را «سوفیست» یا دانشمند بخوانند.

(پستی فلسفه، صفحه ۷)

۹۳- گزینه «۲» (مهم رضایی‌رقا)

فیلسوف واقعی هیچ سخنی را بدون دلیل نمی‌پذیرد و عقیده‌اش را بر پایه خیالات، تبلیغات و تعصب بنا نمی‌کند. او درباره استدلال‌ها می‌اندیشد و اگر به درستی شان پی ببرد، آن‌ها را می‌پذیرد. پس فیلسوف و اندیشمند، تابع برهان و دلیل عقلی است. این توضیح مربوط به «استقلال در اندیشه» از فواید تفکر فلسفی است. یکی از فواید آموختن منطق، توانایی تشخیص مغالطه‌ها و خارج کردن آن‌ها از باورهاست. فلسفه از این توانایی منطق کمک می‌گیرد تا اندیشه‌های فلسفی درست از تفکرات غلط تشخیص داده شود و راه رسیدن به اعتقادات درست هموار گردد. این توضیح مربوط به «دوری از مغالطه‌ها» از فواید تفکر فلسفی است.

(فلسفه و زندگی، صفحه‌های ۲۲ و ۲۳)



۹۴- گزینه ۲»

(یاسین هیدری)

دیدگاه اصالت جمع معتقد به سمت و سوی اجتماعی داشتن برنامه‌های فرهنگی و اقتصادی و اجتماعی است.

سایر گزینه‌ها از ویژگی‌های مکتب اصالت جامعه و رویکرد سیاسی آن یعنی سوسیالیسم است.

(ریشه و شافه‌های فلسفه، صفحه ۱۶)

۹۵- گزینه ۴»

(آرمین گرمی زرنری)

گزاره‌هایی که مربوط به اصل و حقیقت وجود هستند و همچنین گزاره‌هایی که در مورد توانایی انسان در شناخت هستی هستند، مربوط به ریشه فلسفه‌اند و گزاره‌هایی که مربوط و منوط به حوزه خاصی از دانش هستند، متصل به شاخه‌های فلسفه یا علوم مختلف می‌باشند که مورد چهارم بیشتر متمایل به علوم روان‌شناسی و تربیتی است.

(ریشه و شافه‌های فلسفه، صفحه‌های ۱۳ و ۱۴)

۹۶- گزینه ۱»

(یاسین ساعری)

براساس شیوه تفکرکردن در باورهای زندگی و اموری مانند حقیقت انسان و جهان، مردم را به سه دسته تقسیم می‌کنیم:

دسته اول: برخی آدم‌ها کمتر به اموری مانند حقیقت انسان و جهان می‌اندیشند و به همان اندازه‌ای که از دور و برشان آموخته‌اند، قناعت می‌کنند. در نتیجه در انتخاب هدف نیز دقت نظر چندانی ندارند و بیشتر دنباله‌روی دیگرانند.

دسته دوم: برخی آدم‌ها در این امور می‌اندیشند و در بسیاری موارد به دانشی درست درباره جهان و انسان می‌رسند؛ در نتیجه می‌توانند هدف قابل قبولی برای زندگی برگزینند و زندگی آنان معنای درستی پیدا کند.

دسته سوم: برخی نیز نگرشی نادرست درباره جهان و انسان دارند. اینان در انتخاب هدف به خطا رفته و زندگی آنان معنای نادرستی به خود گرفته است.

(فلسفه و زندگی، صفحه‌های ۲۱ و ۲۲)

۹۷- گزینه ۱»

(یاسین ساعری)

- سعید با دیدن شکوفه‌های درختان پس از پایان فصل زمستان، درباره ازلی بودن چرخه طبیعت کنجکاو شد. (مرحله دوم: طرح سؤال‌های فلسفی)
- زهرا پس از بررسی حقیقت وجود انسان متوجه شد که انسان دارای دو بعد مادی و غیرمادی است. (مرحله چهارم: رسیدن به دریافت فلسفی و تحقق شناخت و معرفت)

- این که مریم متوجه اختلاف نظر فلاسفه درباره یک امر فلسفی شده است، روبه‌رو شدن با مجهول فلسفی است. (مرحله اول: روبه‌رو شدن با مجهول‌ها و مسئله‌های فلسفی)

(پیستی فلسفه، صفحه ۵)

۹۸- گزینه ۱»

(سیرمهم مدرنی‌تانی)

سیاست مدن جزو فلسفه عملی می‌باشد و فلسفه سفلی شامل طبیعیات یعنی فیزیک و شیمی می‌شود. فلسفه وسطی ریاضیات را دربر می‌گیرد.

(پیستی فلسفه، صفحه ۸)

۹۹- گزینه ۱»

(مهم رضایی بقا)

افلاطون در تمثیل غار می‌خواهد نشان دهد که چگونه فلسفه انسان را به سوی آزادی حقیقی هدایت می‌کند. غار، نماد عالم طبیعت است و سایه‌ها، شناخت‌های انسان از عالم طبیعت هستند. زندانی بودن در بند نیز همان درک نکردن حقیقت بیرون از غار است.

(فلسفه و زندگی، صفحه‌های ۲۳ تا ۲۶)

۱۰۰- گزینه ۴»

(یاسین هیدری)

آن بخشی که مبانی هر علم را بررسی می‌کند و اساس و شالوده نظریات در علوم را شامل می‌شود، فلسفه مضاف است.

تشریح گزینه‌های دیگر:

گزینه ۱: «۱»: لیبرالیسم اشتباه است و باید سوسیالیسم باشد.

گزینه ۲: «۲»: ترجیح منافع شخصی اشتباه است.

گزینه ۳: «۳»: بخش دوم این گزینه نادرست است.

(ریشه و شافه‌های فلسفه، صفحه‌های ۱۵ و ۱۶)



دفتَر چَه پاسخ (؟)

عمومی یازدهم انسانی

۱۸ آبان ۱۴۰۳

طراحان

حسن افتاده، مریم پیروی، احمد فهیمی، امیر محمودی، علی وفایی خسروشاهی	فارسی (۲)
محسن بیاتی، محمد رضایی بقا، مرتضی محسنی کبیر	دین و زندگی (۲)
رحمت الله استیری، مجتبی درخشان گرمی، محمد مهدی دغلاوی، عقیل محمدی روش	زبان انگلیسی (۲)

گزینشگران و ویراستاران

نام درس	مسئول درس و گزینشگر	گروه ویراستاری	رتبه برتر	گروه مستندسازی
فارسی (۲)	امیر محمودی	مرتضی منشاری	نازنین فاطمه حاجیلو	الناز معتمدی
دین و زندگی (۲)	محسن رحمانی	امیر مهدی افشار		محمد صدرا پنجه پور
زبان انگلیسی (۲)	عقیل محمدی روش	محدثه مرآتی، فاطمه نقدی		سوگند بیگلری

گروه فنی و تولید

مدیر گروه	الهام محمدی
مسئول دفترچه	معصومه شاعری
مستندسازی و مطابقت با مصوبات	مدیر: محیا اصغری، مسئول دفترچه: فریبا رتوفی
صفحه آرا	سحر ایروانی
ناظر چاپ	سوران نعیمی

گروه آزمون

بنیاد علمی آموزشی قلمچی (وقف عام)

آدرس دفتر مرکزی: خیابان انقلاب - بین صبا و فلسطین - پلاک ۹۲۳ - تلفن چهار رقمی: ۰۲۱-۶۴۶۳



فارسی (۲)

۱۰۱- گزینه «۴»

(حسن افتخاره، تبریز)

معنای تمامی واژه‌های مشخص شده در مقابل آن‌ها صحیح است؛ مگر واژه «محبوب» در گزینه «۴».

توجه: در صورت سؤال به معنای هر واژه با توجه به مفهوم عبارت اشاره شده است؛ بنابراین معنای واژه «محبوب» در عبارت گزینه «۴»، «پنهان» است.

(لغت، واژه‌نامه)

۱۰۲- گزینه «۳»

(حسن افتخاره، تبریز)

در گزینه «۱» واژه «خواست»، در گزینه «۲» واژه «سراسمی» و در گزینه «۴» واژه «گزارده» با توجه به مفهوم عبارت‌ها، صحیح هستند.

(املا، صفحه‌های ۱۷ تا ۲۰)

۱۰۳- گزینه «۲»

(امیر فویمی، تبریز)

تشریح گزینه‌های دیگر:

گزینه «۱»: آتش: متمم («چون» به معنای «مانند» حرف اضافه است.)

گزینه «۳»: غروب: مفعول

گزینه «۴»: انبوه: صفت

(دستور، صفحه‌های ۲۹ و ۳۳)

۱۰۴- گزینه «۳»

(امیر فویمی، تبریز)

در همه گزینه‌ها جملات مرکب وجود دارد به جز گزینه «۳» که سه جمله ساده دارد:

یقین مرد را دیده بیننده کرد (جمله ساده)

شد (جمله ساده)

تکیه بر آفریننده کرد (جمله ساده)

تشریح گزینه‌های دیگر:

گزینه «۱»: به ترتیبی نهاده وضع عالم (جمله پایه) که (حرف

ربط وابسته‌ساز) نی یک موی باشد بیش و نی کم (جمله پیرو)

گزینه «۲»: دگر روز باز اتفاق اوفتاد (جمله پایه) که (حرف ربط

وابسته‌ساز) روزی‌رسان قوت روزش بداد (جمله پیرو)

گزینه «۴»: عار دار (جمله پایه) / گر (حرف ربط وابسته‌ساز) / نام و

ننگ داری (جمله پیرو)

(دستور، صفحه ۱۴)

۱۰۵- گزینه «۴»

(امیر مغموری)

جناس: غیب و جیب / اضافه تشبیهی: آینه دل

تشریح گزینه‌های دیگر:

گزینه «۱»: هوش و گوش: جناس / تشبیه ندارد.

گزینه «۲»: جناس: ندارد / تشبیه: [تو] که در بیت حذف شده

است ← مشبه / مینداز ← وجه شبه که در بیت حذف شده است /

شیر درنده ← مشبه به

[تو] که در بیت حذف شده است ← مشبه؛ روباه شل ←

مشبه به؛ چو ← ادات تشبیه

گزینه «۳»: تشبیه: قطره باران (مشبه)، گوهر یکدانه (مشبه به)

شد. / جناس ندارد.

(آرایه، صفحه‌های ۱۲ و ۱۴)



۱۰۶- گزینه «۳»

(امیر مغموری)

تشریح گزینه‌های دیگر:

گزینه «۱»: روی (چهره) روز/ دامن شب ← آرایه تشخیص نکته: تمامی عباراتی که در آن آرایه تشخیص به کار رفته باشد آرایه استعاره نیز دارند (هر تشخیصی استعاره است).
گزینه «۲»: «برگ» استعاره از «سرباز مغول»/ «شاخه» استعاره از «سپاه دشمن (مغولان)»

گزینه «۴»: دریای خون ← استعاره از سرخی آسمان هنگام غروب آفتاب/ «آفتاب» استعاره از «عمر»

(ترایه، صفحه‌های ۲۸ تا ۳۰)

۱۰۷- گزینه «۲»

(مریم پیروی)

مفهوم بیت سؤال: اگر خداوند به خرد آگاهی ندهد، همواره در گمراهی می‌ماند.

تشریح گزینه‌های دیگر:

گزینه «۱»: عقل و خرد در دنیا و آخرت راهنما و یاری‌دهنده است.

گزینه «۳»: استفاده نکردن از عقل در کارها، باعث پشیمانی و آزدگی خاطر می‌شود.

گزینه «۴»: به جهان باید از دریچه عقل نگریست نه با چشم سر.

(مفهوم، صفحه ۱۰)

۱۰۸- گزینه «۱»

(مریم پیروی)

در صورت سؤال، به مفهوم سعی و تلاش برای به دست آوردن روزی اشاره شده است ولی در گزینه‌های «۲»، «۳» و «۴»، تأکید ابیات به توکل و ترک تلاش است و باور به قضا و قدر دارند.

مفهوم گزینه «۱»: توکل و تلاش باید در کنار یکدیگر انجام شوند.

با توکل ← قضا و قدر

زانوی شتر ببند ← تلاش فرد

(مفهوم، صفحه ۱۲)

۱۰۹- گزینه «۴»

(مریم پیروی)

در انتهای داستان زاغ و کبک، این نتیجه حاصل می‌شود که تقلید از دیگران باعث پشیمانی و بازماندن از راه می‌شود؛ بنابراین مفهوم نهایی آن، مذمت تقلید است. این مفهوم در گزینه‌های «۱»، «۲» و «۳» نیز مشاهده می‌شود، اما در گزینه «۴»، شاعر از مخاطب می‌خواهد که برای رسیدن به حقیقت، تقلید کند.

(مفهوم، صفحه ۲۴)

۱۱۰- گزینه «۳»

(مریم پیروی)

مفهوم بیت صورت سؤال و گزینه «۳»: حساب‌رسی کار خود پیش از مرگ و رسیدن حساب‌رسی روز قیامت

تشریح گزینه‌های دیگر:

گزینه «۱»: قناعت به مال اندک دنیا.

گزینه «۲»: پیروی کردن از فرد صالح و درست‌کار

گزینه «۴»: قناعت به مال دنیا و دوری از مال شبهه‌دار

(مفهوم، صفحه ۲۳)



۱۱۱- گزینه ۱»

(حسن اختاره، تبریز، مشابه کتاب زرد)

معنای واژه «شراع» در گزینه ۱»، سایه بان و خیمه است.

افسر: تاج و کلاه پادشاهان

(لغت، واژه نامه)

۱۱۲- گزینه ۳»

(حسن اختاره، تبریز، مشابه کتاب زرد)

دو نادرستی املایی وجود دارد؛ که شکل صحیح آن‌ها به صورت زیر است:

۱) بی شبهت و بی تردید

۲) زایل و نابود

(املا، ترکیبی)

۱۱۳- گزینه ۲»

(امیر فیهمی، مشابه کتاب زرد)

مجهول شده جمله «مریم لباس می پوشد» به صورت: «لباس پوشیده می شود»، به کار می رود.

(دستور، صغه های ۲۱ و ۲۲)

۱۱۴- گزینه ۱»

(امیر فیهمی، مشابه کتاب زرد)

مرتب شده مصراع دوم: هان، اولین شرط عشق، خموشی است.

اولین شرط عشق: نهاد/ خموشی: مسند/ است: فعل اسنادی

(دستور، ترکیبی)

۱۱۵- گزینه ۴»

(امیر مغموری، مشابه کتاب زرد)

تکرار ← فربه/ «گوش و حلق» ← مراعات نظیر/ مجاز:

۱- گوش مجاز از شنیدن،

۲- حلق مجاز از خوردن/ تضاد ← آدم و جانور/ جناس ←

گوش و نوش/ کنایه: فربه شدن کنایه از آگاه شدن

(آرایه، ترکیبی)

۱۱۶- گزینه ۲»

(امیر مغموری، مشابه کتاب زرد)

«دانه انسانیت» و «گوهر محبت» اضافه تشبیهی هستند.

(آرایه، ترکیبی)

۱۱۷- گزینه ۳»

(مریم پیروی، مشابه کتاب زرد)

در عبارت صورت سؤال، به اهمیت همت و برتری آن بر زور و توان اشاره شده است. این مفهوم در همه ابیات دیده می شود به جز گزینه ۳». در این گزینه، شاعر می گوید: بنده وارستگان و پاک باختگان عالم عشق هستم که از دوستداری محبوب، خود را فراموش کرده اند و به دشمنی نفس بدسرشت کمر بسته اند.

(مفهوم، صغه ۱۶)

۱۱۸- گزینه ۴»

(مریم پیروی، مشابه کتاب زرد)

مفهوم بیت صورت سؤال و گزینه ۴»: لزوم تلاش و سعی برای به دست آوردن روزی

تشریح گزینه های دیگر:

گزینه ۱»: تشویق به ترک وابستگی و لزوم اتکا به خود

گزینه ۲»: ستایش نیکی به دیگران و دیدن نتایج خوب آن در دنیا و آخرت

گزینه ۳»: تشویق به کمک رسانی به دیگران و فکر آنان بودن

(مفهوم، صغه ۳، ۱۵)



۱۱۹- گزینه «۳»

(مریم پیروی، مشابه کتاب زرر)

منظور از «این مرد» دبیر دیوان رسالت سلطان مسعود غزنوی، بونصر مشکان است که در گزینه «۳» نام او آمده است.

تشریح گزینه‌های دیگر:

گزینه «۱»: قاضی بوالحسن، قاضی بست که مردی عارف و قانع بود.

گزینه «۲»: ابوالفضل بیهقی، نویسنده کتاب تاریخ بیهقی و شاگرد بونصر مشکان.

گزینه «۴»: سلطان مسعود غزنوی.

(مفوه، ۳، صفحه ۱۸)

۱۲۰- گزینه «۴»

(علی وثائی مسروشاهی)

شاعر در توصیف صحنه نبرد، با این بیت نشان می‌دهد که تعداد سربازان دشمن در مقایسه با سپاه ایران بسیار زیاد بود، چنان‌که به نظر می‌رسید گویی هر لحظه بیشتر و بیشتر می‌شوند.

(مفوه، ۳، صفحه ۳۲)

دین و زندگی (۲)

۱۲۱- گزینه «۲»

(ممسن بیاتی)

با توجه به اعلام ختم نبوت در زمان حضرت محمد (ص)، درمی‌یابیم که عوامل بی‌نیازی از پیامبر جدید در زمان آن حضرت فراهم بوده است.

(درس، ۳، صفحه ۲۹)

۱۲۲- گزینه «۴»

(ممسن بیاتی)

با تلاش و کوشش مسلمانان و در پرتو عنایت الهی و با اهمیتی که پیامبر اکرم (ص) در جمع‌آوری و حفظ قرآن داشت، این کتاب تحریف نشد.

(درس، ۳، صفحه ۲۹)

۱۲۳- گزینه «۲»

(ممسن بیاتی)

وجود دو یا چند دین در یک زمان، نشانگر آن است که پیروان پیامبر قبلی به آخرین پیامبر ایمان نیاورده‌اند و این کار به معنای سرپیچی از فرمان خدا و عدم پیروی از دستورات پیامبران گذشته است.

(درس، ۳، صفحه ۳۳)

۱۲۴- گزینه «۳»

(ممسر رضایی‌بقا)

به‌سبب ویژگی‌های مشترک (فطرت)، خداوند یک برنامه کلی (دین) به انسان‌ها ارزانی داشته، تا آنان را به هدف مشترکی که در خلقتشان قرار داده است، برساند.

(درس، ۲، صفحه ۱۸)

۱۲۵- گزینه «۱»

(ممسر رضایی‌بقا)

پیامبران الهی با ایمان استوار و تلاش بی‌مانند، در طول زمان‌های مختلف دین الهی را تبلیغ می‌کردند. آنان سختی‌ها را تحمل می‌کردند تا خداپرستی، عدالت‌طلبی و کرامت‌های اخلاقی میان انسان‌ها جاودان بماند و گسترش یابد و شرک، ظلم و رذائل اخلاقی از بین برود. این تداوم سبب شد تا تعالیم الهی جزء سبک زندگی و آداب و فرهنگ مردم شود و دشمنان دین نتوانند آن را به راحتی کنار بگذارند.

(درس، ۲، صفحه ۱۹)



۱۲۶- گزینه «۴»

(مفسر رضایی بقا)

حدیث: «ما پیامبران مأمور شده‌ایم که با مردم به اندازه عقلشان سخن بگوییم.» اشاره به رشد تدریجی سطح فکر مردم دارد که از علل فرستادن پیامبران متعدد است.

(درس ۲، صفحه ۱۹)

۱۲۷- گزینه «۴»

(مرتضی مفسنی کبیر)

امام موسی کاظم (ع) (موسی بن جعفر) می‌فرماید: «... و آن کس که عقلش کامل‌تر است، رتبه‌اش (جایگاهش) در دنیا و آخرت بالاتر است.»

سؤالاتی مانند: «نحوه زندگی انسان پس از مرگ چگونه است؟»، «زاد و توشه سفر به جهان دیگر چیست؟» و ... مرتبط با «درک آینده خویش» که از نیازهای برتر انسان است، می‌باشند.

(درس ۱، صفحه‌های ۷ و ۱۰)

۱۲۸- گزینه «۳»

(مرتضی مفسنی کبیر)

احتیاج دائمی انسان به داشتن برنامه‌ای که پاسخگوی نیازهایش باشد و سعادت او را تضمین کند، سبب شده است که در طول تاریخ همواره شاهد ارائه برنامه‌های متفاوت و گاه متضاد از جانب مکاتب بشری باشیم.

(درس ۱، صفحه ۶)

۱۲۹- گزینه «۱»

(مرتضی مفسنی کبیر)

سخن امام سجاد (ع) مرتبط با نیاز «شناخت هدف زندگی» است؛ انسان می‌خواهد بداند «برای چه زندگی می‌کند؟» و کدام هدف است که می‌تواند با اطمینان خاطر زندگی‌اش را صرف آن نماید؟ او می‌داند که اگر هدف حقیقی خود را نشناسد یا در شناخت آن دچار خطا شود، عمر خود را از دست داده است.

(درس ۱، صفحه ۷)

۱۳۰- گزینه «۴»

(مرتضی مفسنی کبیر)

پاسخ به سؤالات بنیادین و اساسی حداقل دو ویژگی را باید داشته باشد:

الف) کاملاً درست و قابل اعتماد باشد؛ زیرا هر پاسخ احتمالی و مشکوک نیازمند تجربه و آزمون است در حالی که عمر محدود آدمی برای چنین تجربه‌ای کافی نیست.

ب) همه‌جانبه باشد؛ طوری که به نیازهای مختلف انسان به‌صورت هماهنگ پاسخ دهد؛ زیرا ابعاد جسمی و روحی، فردی و اجتماعی و دنیوی و اخروی وی، پیوند و ارتباط کامل و تنگاتنگی با هم دارند و نمی‌توان برای هر بعدی جداگانه برنامه‌ریزی کرد (جدایی‌ناپذیر بودن ابعاد وجود انسان).

(درس ۱، صفحه ۹)



زبان انگلیسی (۲)

۱۳۱- گزینه «۳»

(مجتبی درفشان گرمی)

ترجمه جمله: «نان کمی باقی مانده است، بنابراین باید آن را برای بعد نگه داریم.»

نکته مهم درسی:

با توجه به این که "bread" غیرقابل شمارش است، نمی‌توانیم از "few" استفاده کنیم (رد گزینه «۱»). برای اشاره به اسامی غیرقابل شمارش نمی‌توان از ضمیر جمع استفاده کرد (رد گزینه‌های «۲ و ۴»).

(گرامر)

۱۳۲- گزینه «۴»

(رحمت‌الله استیری)

ترجمه جمله: «تلفن‌های هوشمند ابزارهای زیادی برای برقراری ارتباط ارائه می‌دهند که در تماس بودن با دوستان و خانواده را آسان‌تر می‌کند.»

نکته مهم درسی:

کلمه "tools" (ابزار) قابل شمارش است، بنابراین گزینه «۱» نمی‌تواند صحیح باشد. گزینه «۲» با توجه به مفهوم جمله، صحیح نیست. گزینه «۳» شکل ناقص "a lot of" یا "lots of" است.

(گرامر)

۱۳۳- گزینه «۱»

(عقیل ممدی‌روشن)

ترجمه جمله: «امروز سروصدای زیادی در کتابخانه وجود ندارد، بنابراین بسیاری از مردم بدون هیچ حواس‌پرتی، از مطالعه کتاب‌های خود لذت می‌برند.»

نکته مهم درسی:

واژه "noise" غیرقابل شمارش است (رد گزینه‌های «۲» و «۴»). بعد از جای خالی دوم "people" قابل شمارش است. بنابراین نمی‌توانیم از گزینه‌های «۳» و «۴» استفاده کنیم.

(گرامر)

۱۳۴- گزینه «۳»

(مجتبی درفشان گرمی)

ترجمه جمله: «زبان بخش بسیار مهمی از ارتباطات انسانی است. آن [زبان] به افراد اجازه می‌دهد تا ایده‌ها، افکار و احساسات را تبادل کنند.»

(۱) متفاوت بودن

(۲) احترام گذاشتن

(۳) تبادل کردن

(۴) تصور کردن

(واژگان)

۱۳۵- گزینه «۴»

(مجتبی درفشان گرمی)

ترجمه جمله: «فکر می‌کردم فیلم خسته‌کننده باشد، اما در واقع بسیار سرگرم‌کننده بود و من را در تمام مدت علاقه‌مند نگه داشت.»

(۱) به‌طور روان و سلیس

(۲) احتمالاً

(۳) به‌صورت شفاهی

(۴) در واقع

(واژگان)

۱۳۶- گزینه «۲»

(عقیل ممدی‌روشن)

ترجمه جمله: «ورزش منظم نه تنها برای سلامت جسمانی بلکه برای سلامت روان نیز مفید است.»

(۱) پرطرفدار، محبوب

(۲) روانی، ذهنی

(۳) ناشنوا

(۴) قابل شمارش

(واژگان)



ترجمه متن درک مطلب:

ادوارد دارد وارد دانشگاه می‌شود و باید تصمیم بگیرد که کدام زبان خارجی را بخواند، زیرا برای فارغ‌التحصیلی به ۱۲ واحد درسی نیاز دارد. او در دبیرستان به تنهایی زبان ژاپنی خواند و حتی وقتی به توکیو سفر کرد، این فرصت را داشت که مقداری از آن را استفاده کند. او از سفر خود بسیار لذت برد و فکر کرد که شاید روزی دوست داشته باشد برای یک شرکت بین‌المللی مستقر در ژاپن کار کند.

دلیل این که دانشگاه دانشجویان را ملزم به مطالعه یک زبان خارجی می‌کند این است که معتقد است این امر باعث می‌شود دانشجویان تحصیل کرده‌تر باشند. ادوارد احساس نمی‌کند که این، باید دلیل اصلی مطالعه یک زبان خارجی باشد. او فکر می‌کند که توانایی برقراری ارتباط با مردم از فرهنگ‌های مختلف بسیار مهم‌تر از فقط تحت تأثیر قراردادن دیگران با دانش خود است.

او پس از در نظر گرفتن گزینه خواندن زبان آلمانی یا فرانسوی برای آسان‌تر کردن سفر در اروپا، سرانجام تصمیم گرفت به یادگیری زبان ژاپنی ادامه دهد. او احساس می‌کند که تسلط به زبان ژاپنی، اگر تصمیم بگیرد برای مدتی در ژاپن کار و زندگی کند، پذیرش را برایش بسیار آسان‌تر می‌کند.

۱۳۷- گزینه ۴»

(مهمبر مهری رغلای)

ترجمه جمله: «کدام‌یک از موارد زیر می‌تواند بهترین عنوان برای متن باشد؟»
«انتخاب یک زبان خارجی»

(درک مطلب)

۱۳۸- گزینه ۱»

(مهمبر مهری رغلای)

ترجمه جمله: «با توجه به متن، کدام‌یک از موارد زیر صحیح نیست؟»
«دانشگاه از دانشجویان می‌خواهد که زبان ژاپنی بخوانند.»

(درک مطلب)

۱۳۹- گزینه ۲»

(مهمبر مهری رغلای)

ترجمه جمله: «کلمه زیرخط‌دار "educated" (تحصیل کرده) در پاراگراف «۲»، از نظر معنایی به "knowledgeable" (دانا) نزدیک‌ترین است.»

(درک مطلب)

۱۴۰- گزینه ۳»

(مهمبر مهری رغلای)

ترجمه جمله: «ادوارد پس از فکرکردن به مطالعه زبان آلمانی یا فرانسوی، سرانجام تصمیم گرفت زبان ژاپنی بخواند، زیرا او ...»
«معتقد است زبان ژاپنی در آینده به او کمک خواهد کرد»

(درک مطلب)



دفترچه پاسخ

آزمون هوش و استعداد
(دوره دوم)
۱۸ آبان

تعداد کل سوالات آزمون: ۲۰
زمان پاسخ‌گویی: ۳۰ دقیقه

گروه فنی تولید

حمید لنجان‌زاده اصفهانی	مسئول آزمون
فاطمه راسخ، حمیدرضا رحیم خانلو	ویراستار
محیا اصغری	مدیر گروه مستندسازی
علیرضا همایون‌خواه	مسئول درس مستندسازی
حمید اصفهانی، فاطمه راسخ، سجاد محمدنژاد، حمید گنجی، فرزاد شیرمحمدلی، کیارش صانعی، حلما حاجی نقی	طراحان
معصومه روحانیان	حروف‌چینی و صفحه‌آرایی
حمید عباسی	ناظر چاپ



استعداد تحلیلی

۲۵۱- گزینه ۲»

(ممد اصفوانی)

در تصویر، فردی ثروتمند به همان اندازه به پول می‌اندیشد که فردی فقیر. این یعنی پول - برای شخص طماع - هرگز کافی نیست. تصویر به نوعی انتقادی است از جایگاه پول در جوامع امروزی، که از ابزار به هدف تبدیل شده است.

(هوش کلامی)

۲۵۲- گزینه ۳»

(ممد اصفوانی)

شکل درست متن:

ج) چنین به نظر می‌رسد که پس از جدایی اولیه‌ی زبان‌های ایرانی از زبان‌های هندواروپایی شرقی، نیاز به یک تفکیک دوباره‌ی زبانی نزد ایرانیان حس شده است.

الف) حکومت ایران در آن زمان، هخامنشیان، زبان فارسی را برای این منظور به عنوان وسیله‌ای برگزیدند که قبایل مختلف ایرانی را متحد کنند.

ب) زبان فارسی به‌خوبی به هدفی که برای آن تعریف شده بود رسید و باعث اتحاد قبایل ساکن در فلات ایران شد.

د) امروزه برخی دسته‌ها و گروه‌های ایرانی تصور می‌کنند انتخاب زبان فارسی به عنوان زبان مرکزی عامل ضعف زبان‌های ایشان شده است.

ه) حال آن که اگر زبان فارسی را نه به عنوان جایگزین بلکه به عنوان ابزاری برای تقویت روابط زبانی در نظر بگیریم، نادرستی این استدلال آشکار می‌شود.

(هوش کلامی)

۲۵۳- گزینه ۱»

(ممد اصفوانی)

شکل درست متن:

الف) شنیدم که شاهی به هندوستان / برافروخت بزم از رخ دوستان

د) چو طوطی به هر نکته گویا شدند / به نادر خبرها شکر خا شدند

ب) یکی گفت کاندر دیار عرب / یکی جانور دیده‌ام بس عجب

ج) شترپیکری رسته زو بال و پر / ولیکن نه پرنده نی باربر

(هوش کلامی)

۲۵۴- گزینه ۱»

(کنکور کارشناسی ارشد زبان و ادبیات فارسی)

در بیت صورت سؤال، شاعر می‌گوید درست است که عیب، بهتر است پنهانی باشد نه آشکار، اما اگر دوست همچون آیینه باشد و عیب دوست را به او گوشزد کند، بهتر است. این یعنی عیب را نباید از دوست نمان داشت.

(هوش کلامی)

۲۵۵- گزینه ۴»

(کنکور کارشناسی ارشد زبان و ادبیات فارسی)

در بیت صورت سؤال، «خدایی» یعنی «یک خدا». دقت کنید گزینه‌های «۱»، «۲» و «۳» همگی از واژه‌ها و عبارات «کنه»، «حقیقت» و «ذات» استفاده کرده‌اند که در صورت سؤال نیست، بیت تنها به «هستی» خداوند اشاره می‌کند و نه چیستی او. «اگر خدا او را راهنمایی نمی‌کرد، کی به وجود خدا آگاه می‌شد؟»

(هوش کلامی)

۲۵۶- گزینه ۳»

(کتاب استعداد تحلیلی هوش کلامی)

استدلال کمیته انضباطی در متن صورت سؤال ناقص است، چرا که تعداد و مبلغ جریمه‌ها به شرطی تعیین کننده است که میزان خطاها یکسان بوده باشد. عبارت گزینه ۳» به خوبی این موضوع را آشکار می‌کند: اگر مبالغ جریمه‌ها با میزان ناشایست بودن رفتارها متناسب نبوده باشد، مبالغ جریمه‌ها تعیین کننده عدالت یا بی‌عدالتی کمیته انضباطی نیست.

(هوش کلامی)

۲۵۷- گزینه ۳»

(کتاب استعداد تحلیلی هوش کلامی)

اگر قیمت کالایی ۱۰۰۰ تومنی را بیست درصد افزایش دهیم، می‌شود ۱۲۰۰ تومن. اگر قیمت کالایی ۲۰۰۰ تومنی را ده درصد افزایش دهیم، می‌شود ۲۲۰۰ تومن. همچنان قیمت کالای دوم بیشتر است، هرچند درصد افزایش قیمت آن کمتر بوده است. استدلال صورت سؤال نادرست است چون بیشتر بودن تعداد هواداران اولیه فوتبال از والیبال را در نظر نگرفته است.

(هوش کلامی)

۲۵۸- گزینه ۳»

(ملما عابن تقی)

در آن عددی سه رقمی (□○Δ) که صورت سؤال وصف می‌کند، رابطه

$$-1 \circ = \frac{\square + \Delta}{2}$$

برقرار است. پس حاصل □+Δ باید زوج باشد تا

$$\frac{\square + \Delta}{2}$$

حاصل عدد طبیعی باشد. در ثانی، باید عددی حاصل شود که اگر

آن را در خودش ضرب کنیم، یکان آن دو واحد بیش‌تر شود. همه ده رقم را برای یکان امتحان می‌کنیم:

یکان فرضی عدد فعلی	۰	۱	۲	۳	۴	۵	۶	۷	۸	۹
یکان فرضی عدد نهایی	۰	۱	۴	۹	۶	۵	۶	۹	۴	۱

که تنها در سه حالت این اتفاق ممکن است رخ دهد. حال با توجه به مقدمه بالا می‌توانیم اعداد را حدس بزنیم:

$$\Delta = 2 \Rightarrow \frac{\square + 2}{2} = -1 \circ \Rightarrow \square = 2 \circ - 4 \Rightarrow$$

{○=۳, □=۲}, {○=۴, □=۴}

حالت‌های ممکن



$$\Rightarrow 1010 \circledast^2 + 2010 \square + 1010 \square^2 = 1010 \circledast + 1010 \square$$

اگر سمت راست تساوی بزرگ‌ترین مقدار خود را داشته باشد، یعنی $\square = 8$ و $\circledast = 9$ باشد، حاصل آن خواهد بود. این در حالی است که عبارت $1010 \circledast^2$ در سمت چپ حتی به ازای $\circledast = 9$ برابر 9090 خواهد بود که عددی بسیار بزرگ‌تر از عبارت سمت راست خواهد شد. این یعنی \circledast را کمینه می‌گیریم و \square را حدس می‌زنیم. \circledast نمی‌تواند صفر باشد. پس $\circledast = 1$ را می‌آزماییم:

$$1010 + 2010 \square + 1010 \square^2 = 1010 + 1010 \square$$

که تنها به ازای $\square = 0$ صحیح است: $1010 \square^2 = -1910 \square$
پس عبارت‌ها به شکل زیر است:

$$1010$$

$$\times 10$$

$$1010$$

و حاصل $\square \square \times \square \square$ ، برابر حاصل $10 \times 10 = 100$ یعنی $\square \square \square$ خواهد بود.

(هوش منطقی ریاضی)

(فرزاد شیرمحمدی)

۲۶۱- گزینه «۱»

تعداد صفرهای سمت راست عدد حاصل برابر است با تعداد دفعاتی که می‌توان عدد را بر عدد ۱۰ تقسیم کرد و همچنان یک عدد درست طبیعی به دست می‌آید. به عبارت دیگر، تعداد 2×5 هاست که تعیین‌کننده است. در عبارت صورت سؤال، تنها عدد 55555 است که عامل اول ۵ دارد، آن هم یکی، پس یک رقم صفر در سمت راست عدد حاصل وجود دارد.

(هوش منطقی ریاضی)

(فاطمه اسخ)

۲۶۲- گزینه «۴»

نه ماه دقیق خرید تلویزیون معلوم است و نه ماه تولد خریدار و نه ماه تولد فروشنده. در واقع با این داده‌ها می‌توانیم هر ماهی را پاسخ بدانیم.

(هوش ریاضی)

(فاطمه اسخ)

۲۶۳- گزینه «۳»

با داده «الف» به تنهایی نمی‌توان به پاسخ رسید، چرا که ترتیب زیر ممکن است: دختر - پسر - دختر - پسر - پسر - دختر - دختر - پسر - دختر

با داده «ب» نیز به تنهایی نمی‌توان به پاسخ رسید، ترتیب زیر را در نظر بگیرد.

امیر - ندا - هما - امین

امیر - امین - ندا - هما

اما اگر هر دو داده را داشته باشیم، فقط یک حالت ممکن است که در آن فرزند دوم پسر نیست: امیر - ندا - امین - هما

(هوش منطقی ریاضی)

$$\{\circledast = 5, \square = 6\}, \{\circledast = 6, \square = 8\}$$

$$\Delta = 4 \Rightarrow \frac{\square + 4}{2} = \circledast - 1 \Rightarrow \square = 2\circledast - 6 \Rightarrow$$

حالت‌های ممکن: $\{\circledast = 4, \square = 2\}, \{\circledast = 5, \square = 4\}$

$$\{\circledast = 6, \square = 6\}, \{\circledast = 7, \square = 8\}$$

$$\Delta = 7 \Rightarrow \frac{\square + 7}{2} = \circledast - 1 \Rightarrow \square = 2\circledast - 9 \Rightarrow$$

حالت‌های ممکن: $\{\circledast = 5, \square = 1\}, \{\circledast = 6, \square = 3\}$

$$\{\circledast = 7, \square = 5\}, \{\circledast = 8, \square = 7\}, \{\circledast = 9, \square = 9\}$$

پس عددهای ممکن عبارتند از:

$$\{232, 442, 652, 862, 244, 454, 664, 874, 157, 367, 577, 787, 997\}$$

(هوش منطقی ریاضی)

(کیارش صانعی)

۲۵۹- گزینه «۲»

تعداد روزهای هر سال و تعداد کل روزهای عمر هر شخص را محاسبه می‌کنیم:

روزهای عمر شخص تا پایان سال	تعداد ماه‌ها ضرب در تعداد روزهای هر ماه	سال
۱	$1 \times 1 = 1$	۱
$1 + 4 = 5$	$2 \times 2 = 4$	۲
$5 + 9 = 14$	$3 \times 3 = 9$	۳
$14 + 16 = 30$	$4 \times 4 = 16$	۴
$30 + 25 = 55$	$5 \times 5 = 25$	۵
$55 + 36 = 91$	$6 \times 6 = 36$	۶
$91 + 49 = 140$	$7 \times 7 = 49$	۷

پس معلوم است که شخصی که ۱۲۰ روز دارد، در هفتمین سال زندگی‌اش است، چرا که $140 > 120$ است.

بنابراین از عمر این شخص، ۹۱ روز در ۶ سال سپری شده است و $120 - 91 = 29$ روز در سال هفتم، در سال هفتم، هر ماه ۷ روز دارد، پس این فرد طبق تقسیم $1 + (7 \times 4) = 29$ چهار ماه و یک روز در سال هفتم زندگی خود زیسته است.

(هوش منطقی ریاضی)

(فاطمه اسخ)

۲۶۰- گزینه «۲»

برای درست بودن عبارت صورت سؤال داریم:

$$(1000 \circledast + 100 \square + 10 \circledast) \times (10 \circledast + \square) = 1000 \circledast + 100 \square + 10 \circledast + \square$$

$$\Rightarrow 1000 \circledast^2 + 100 \circledast \square + 10 \circledast \square + 10 \circledast^2$$

$$+ 10 \circledast^2 + \square = 1010 \circledast + 101 \square$$



با ادامه این الگو، تعداد مستطیل‌ها معلوم می‌شود:

$$11 + 7 + 6 + 5 + 4 + 3 + 2 + 1 = 39$$

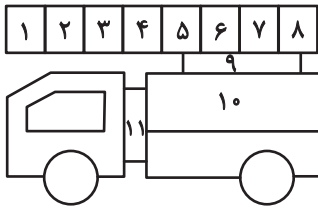

(هوش غیرکلامی)

(سیار ممبرنزار)

۲۶۹- گزینه «۴»

قسمت‌های مشخص شده:

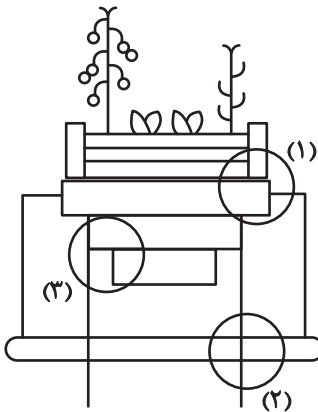

(هوش غیرکلامی)

(ممیدکنشی)

۲۷۰- گزینه «۳»

قسمت‌های مشخص شده:

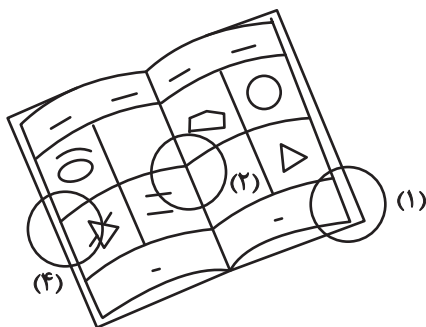

(هوش غیرکلامی)

(فاطمه اسخ)

۲۶۴- گزینه «۴»

با داده «الف» داریم:

$$2\Box + \bigcirc \geq 2\bigcirc + \Box \Rightarrow \Box \geq \bigcirc$$

که معلوم نیست $\Box = \bigcirc$ است یا $\Box > \bigcirc$

با داده «ب» نیز هیچ قیاسی بین \Box و \bigcirc نداریم، پس پاسخ گزینه «۴» است.

(هوش منطقی ریاضی)

(فاطمه اسخ)

۲۶۵- گزینه «۲»

از طریق یکان می‌توان به راحتی به پاسخ رسید:

گزینه «۱»: $1723 \times 1345 + 8745 - 2 \Rightarrow 3 \times 5 + 5 - 2 \Rightarrow 5 + 3 \Rightarrow 8$

گزینه «۲»: $1231 + 234 \times 9872 - 20 \Rightarrow 1 + 4 \times 2 - 0 \Rightarrow 1 + 8 = 9$

گزینه «۳»: $26798 + 3999 \times 573 - 45 \Rightarrow 8 + 9 \times 5 - 5 \Rightarrow 8 + 0 = 8$

گزینه «۴»: $9898 \times 235 + 246 - 98 \Rightarrow 8 \times 5 + 6 - 8 \Rightarrow 46 - 8 \Rightarrow 8$

(هوش منطقی ریاضی)

(فاطمه اسخ)

۲۶۶- گزینه «۴»

واضح است که کدهای C در شکل‌هایی است که پاره‌خطی اضافه دارند و کدهای B در شکل‌هایی است که پاره‌خط اضافه ندارند. همچنین A کد شکل‌هایی است که تعداد نقطه‌های دایره‌ای آن‌ها برابر است، D کد شکل‌هایی که دایره سمت راست آن‌ها بیش‌تر از دایره سمت چپ دارد و E شکل‌هایی که دایره سمت چپ آن‌ها نقاط بیش‌تری نسبت به دایره سمت راست دارد.



(هوش غیرکلامی)

(غریزاد شیرممدلی)

۲۶۷- گزینه «۴»

در دو شکل صورت سؤال، هاشورها به شکل است که شکل‌ها رقم

«صفر» دارند. هاشورهای دیگر به شکل صفر ندارند. همچنین

تفاوت دیگر شکل‌ها در جایگاه هاشور خورده است:

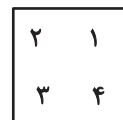

(هوش غیرکلامی)

(فاطمه اسخ)

۲۶۸- گزینه «۴»

یازده مستطیل در نگاه اول در شکل هست، اما از ترکیب مستطیل‌ها نباید غافل شد:

هفت تا $\rightarrow (1,2), (1,2,3), \dots, (1,2,3,\dots,8)$

شش تا $\rightarrow (2,3), (2,3,4), \dots, (2,3,4,8)$

⋮