



کانون  
فرهنگی  
آموزش  
قلم‌چی

# دهم انسانی



۲۴ اسفند ۱۴۰۳

دفترچه سؤال اختصاصی



فیلم تحلیل آموزشی آزمون امروز  
برای مشاهده در سایت کانون، کد روبه‌رو را با دوربین تلفن همراه  
خود اسکن کنید.

## پدیدآوردگان آزمون

### طراحان به ترتیب حروف الفبا

| نام طراحان  | نام درس                               |
|---|---------------------------------------|
| دانیال آرکیش، مهدی اسفندیاری، محسن جهان‌بخش، آروین حسینی، مسعود عباسی، زانیار محمدی                             | ریاضی و آمار (۱)                      |
| سعید جعفری، اکرم رسا، ابوالفضل عباس‌زاده، فاطمه عبدالوند، محمد مالک   | علوم و فنون ادبی (۱)                  |
| راضیه ابراهیمی‌نژاد، یاسین ساعدی، فاطمه عبدالوند  | جامعه‌شناسی (۱)                       |
| منیژه خسروی، آرمین ساعدپناه، مرتضی کاظم‌شیرودی، امیدرضا عاشقی، کامران عبدالهی، مصطفی قدیمی‌فرد                  | عربی، زبان قرآن (۱)                   |
| برگزیده از کتاب جامع  | عربی، زبان قرآن (۱) - سؤال‌های «آشنا» |
| راضیه ابراهیمی‌نژاد، علیرضا آزادی‌زاده، متین بهادرلو، امیررضا پرویزی، زهرا دامپار، فاطمه عزیزی، امیرحسین کاروین | تاریخ (۱) و جغرافیای ایران            |
| چواد پاکدل، محمد رضایی‌بقا، طهورا ره‌انجام، سالار صفایی   | منطق                                  |
| آفرین ساجدی، سارا شریفی، علی صیدی، آیدا رحیمی، احسان عالی‌نژاد، آرش کتاب‌فروش بدری                              | اقتصاد                                |

### گزینشگران و ویراستاران

| نام درس                    | گزینشگر            | مسئول درس          | ویراستاران استاد                                   | ویراستاران رتبه برتر                     | مستندسازی      |
|----------------------------|--------------------|--------------------|--|--|----------------|
| ریاضی و آمار (۱)           | آروین حسینی        | آروین حسینی        | محمد بحیرایی، احسان غنی‌زاده                       | _____                                    | سمیه اسکندری   |
| علوم و فنون ادبی (۱)       | ابوالفضل عباس‌زاده | ابوالفضل عباس‌زاده | الهام محمدی  | امیرمحمد قلعه‌کاهی                       | الناز معتمدی   |
| جامعه‌شناسی (۱)            | ریحانه امینی       | ریحانه امینی       | یاسین ساعدی، زهرا زارع                             | زهرا قصری، عرفان انصاریان<br>فاطمه قرایی | سجاد حقیقی‌پور |
| عربی، زبان قرآن (۱)        | آرمین ساعدپناه     | آرمین ساعدپناه     | درویشعلی ابراهیمی، اسماعیل یونس‌پور                | ساغر اسفهبندی                            | لیلا ایزدی     |
| تاریخ (۱) و جغرافیای ایران | زهرا دامپار        | زهرا دامپار        | فاطمه عزیزی  | زهرا قصری                                | عطیه محلوجی    |
| منطق                       | مرضیه محمدی        | مرضیه محمدی        | فرهاد علی‌نژاد، محمدعلی یوسفی،<br>سیده سمیرا معروف | امیرمحمد قلعه‌کاهی                       | سوگند بیگلری   |
| اقتصاد                     | آفرین ساجدی        | آفرین ساجدی        | محمدعلی یوسفی                                      | _____                                    | سجاد حقیقی‌پور |

### گروه فنی و تولید

|                     |  |
|---------------------|--|
| مدیر گروه           | زهرا دامپار                                    |
| مسئول دفترچه        | مهدیه ملاصالحی                                 |
| مستندسازی           | مدیر: محیا اصغری، مسئول دفترچه: سجاد حقیقی‌پور |
| حروف‌چین و صفحه‌آرا | زهرا تاجیک                                     |
| ناظر چاپ            | سوران نعیمی                                    |



# آزمون ۲۴ اسفند ماه ۱۴۰۳

## دهم انسانی

تعداد سؤال (اختصاصی): ۹۰ سؤال      مدت پاسخ‌گویی (اختصاصی): ۱۱۵ دقیقه

عنوان مواد امتحانی دروس اختصاصی، تعداد، شماره سؤال‌ها و مدت پاسخ‌گویی

| ردیف | مواد امتحانی                          | تعداد سؤال | از شماره | تا شماره | مدت پاسخ‌گویی (به دقیقه) |
|------|---------------------------------------|------------|----------|----------|--------------------------|
| ۱    | ریاضی و آمار (۱)                      | ۱۰         | ۱        | ۱۰       | ۱۵                       |
| ۲    | علوم و فنون ادبی (۱)                  | ۱۰         | ۱۱       | ۲۰       | ۱۵                       |
| ۳    | جامعه‌شناسی (۱)                       | ۱۰         | ۲۱       | ۳۰       | ۱۵                       |
| ۴    | عربی، زبان قرآن (۱)                   | ۱۰         | ۳۱       | ۴۰       | ۲۰                       |
| ۵    | عربی، زبان قرآن (۱) - سؤال‌های «آشنا» | ۱۰         | ۴۱       | ۵۰       |                          |
| ۶    | تاریخ (۱)                             | ۱۰         | ۵۱       | ۶۰       | ۱۰                       |
| ۷    | جغرافیای ایران                        | ۱۰         | ۶۱       | ۷۰       | ۱۰                       |
| ۸    | منطق                                  | ۱۰         | ۷۱       | ۸۰       | ۱۵                       |
| ۹    | اقتصاد                                | ۱۰         | ۸۱       | ۹۰       | ۱۵                       |

**توجه:** سؤالاتی که با نشان گر مشخص شده‌اند مشابه سؤالات امتحانات نهایی هستند. با تمرین این دسته از سؤالات می‌توانید در امتحانات نهایی عملکرد بهتری داشته باشید.



# آزمون ۲۴ اسفند ماه ۱۴۰۳

## دهم انسانی

| نام درس              | معمولاً دانش‌آموزان در هر رده‌ی ترازى به چند سؤال از هر ۱۰ سؤال پاسخ می‌دهند. |      |      |      |      | این قسمت را قبل از شروع آزمون پر کنید.<br>شما به چند سؤال از هر ۱۰ سؤال پاسخ خواهید داد؟ |
|----------------------|---|------|------|------|------|--|
|                      | ۴۰۰۰  | ۴۷۵۰ | ۵۵۰۰ | ۶۲۵۰ | ۷۰۰۰ |  |
| ریاضی و آمار (۱)     | ۱   | ۲    | ۳    | ۴    | ۶    |  |
| علوم و فنون ادبی (۱) | ۱   | ۲    | ۳    | ۵    | ۶    |  |
| جامعه‌شناسی (۱)      | ۲   | ۴    | ۶    | ۷    | ۸    |  |

مدت پاسخ‌گویی: ۴۵ دقیقه

تعداد سؤال: ۳۰

عنوان مواد امتحانی، تعداد، شماره سؤال‌ها و مدت پاسخ‌گویی

| ردیف | مواد امتحانی         | تعداد سؤال | از شماره | تا شماره | مدت پاسخ‌گویی (به دقیقه) |
|------|----------------------|------------|----------|----------|--------------------------|
| ۱    | ریاضی و آمار (۱)     | ۱۰         | ۱        | ۱۰       | ۱۵                       |
| ۲    | علوم و فنون ادبی (۱) | ۱۰         | ۱۱       | ۲۰       | ۱۵                       |
| ۳    | جامعه‌شناسی (۱)      | ۱۰         | ۲۱       | ۳۰       | ۱۵                       |



وقت پیشنهادی: ۱۵ دقیقه

ریاضی و آمار (۱)

تابع نمودار تابع درجه ۲  
کار با داده‌های آماری  
گردآوری داده‌ها، معیارهای گرایش  
به مرکز، معیارهای پراکندگی تا  
پایان فعالیت صفحه ۹۲  
صفحه‌های ۶۳ تا ۹۲

۱- نقطه  $A(b, d)$ ، محل برخورد دو سهمی  $y = x^2 - 7x$  و  $y = 15 - x^2$  است که در ناحیه چهارم قرار دارد. مقدار

$b + d$  کدام است؟

(۱) -۱۰ (۲) -۵

(۳) ۵ (۴) ۱۵

۲- فاصله نقطه  $A(-2, 1)$  از محور تقارن سهمی به معادله  $y = -\frac{1}{4}x^2 + 3x + 5$  کدام است؟

(۱) ۳ (۲) ۴

(۳) ۵ (۴) ۶

۳- کدام گزینه نادرست است؟

نهایی

(۱) پارامترهای جامعه همیشه ثابت هستند، ولی آماره نمونه، متغیر است.

(۲) بهترین نمونه برای بررسی «میانگین معدل دانش‌آموزان کلاس» انتخاب ۱۰ دانش‌آموز با بالاترین معدل است.

(۳) نمونه، زیرمجموعه‌ای از جامعه آماری است که با روش مشخصی انتخاب می‌کنیم.

(۴) در گردآوری داده‌ها به روش پرسش‌نامه، اگر تعداد واحدهای نمونه زیاد باشد، این روش زمان‌بر است.

۴- تعداد متغیرهای کیفی از میان متغیرهای «سن افراد - میزان درآمد یک ورزشکار - جنسیت کارگران یک شرکت - شماره پرسنلی کارمندان یک اداره -

نهایی

دمای هوا - رتبه کنکور دانش‌آموزان یک مدرسه» کدام است؟

(۱) ۵ (۲) ۲

(۳) ۳ (۴) ۴

۵- در داده‌های مرتب‌شده ۱۵, ۱۸,  $x$ , ۲۶, ۳۰, ۳۱, ۴۲ میانه با میانگین برابر است، مقدار  $x$  کدام است؟

(۱) ۲۵ (۲) ۱۸

(۳) ۲۰ (۴) ۱۹

محل انجام محاسبات



۶- به داده‌های آماری  $۱۵, ۴, ۳۰, ۷, ۲۲, ۲۵, ۳۱, ۱۰, ۱۶$  کدام داده‌ها را می‌توان افزود تا میانه تمام داده‌ها برابر ۱۶ شود؟

(۱)  $۱۸, ۲۱$  (۲)  $۱۳, ۸$

(۳)  $۲۳, ۶$  (۴)  $۱۰, ۱۱$

۷- اگر میانگین داده‌های  $۴ + x_۴ + ۳ + x_۳ + ۳ + x_۲ + ۲ + x_۱$  برابر  $\bar{x}$  باشد، میانگین داده‌های  $۴ + ۲x_۴ + ۳ + ۲x_۳ + ۳ + ۲x_۲ + ۲ + ۲x_۱$  کدام است؟

(۱)  $۲\bar{x} - ۳$  (۲)  $\bar{x} - ۲$

(۳)  $۲\bar{x} + ۱$  (۴)  $\bar{x} - ۱$

۸- اختلاف اندازه واریانس و اندازه انحراف معیار داده‌های  $۱۰, ۸, ۷, ۶, ۴$  کدام است؟

نهایی

(۱)  $۱$  (۲)  $۲$

(۳)  $۳$  (۴)  $۴$

۹- انحراف استاندارد (انحراف معیار) داده‌های  $۱۷, x_۱, x_۲, \dots, x_n$  برابر صفر است. میانگین داده‌های  $۱۷, ۱۰, ۱۹, x_۱, x_۲, \dots, x_n$  برابر کدام است؟

(۱)  $۱۷$  (۲)  $۳۴$

(۳)  $۲۳$  (۴)  $۲۴/۵$

۱۰- به ازای کدام مقدار  $a$ ، واریانس داده‌های  $۱ - 2a, a - 2, a + 7$  و  $۴$  کمترین مقدار ممکن می‌باشد؟

(۱)  $۵$  (۲)  $۲/۵$

(۳)  $-۵$  (۴)  $۳$

محل انجام محاسبات



علوم و فنون ادبی (۱)

وقت پیشنهادی: ۱۵ دقیقه

سبک و سبک‌شناسی (سبک خراسانی)، وزن شعر فارسی، موازنه و ترصیع + کارگاه تحلیل فصل ۳، زبان و ادبیات فارسی در سده‌های پنجم و ششم و ویژگی‌های سبکی آن صفحه‌های ۶۰ تا ۸۷

۱۱- کدام گزینه به ترتیب، درباره ویژگی‌های شعر سبک خراسانی درست و درباره نثر قرن پنجم و ششم نادرست است؟

- (۱) حذف افعال به قرینه - استفاده از دو نشانه برای یک متمم
  - (۲) در توصیف پدیده‌ها بیشتر از تشبیه حسی بهره گرفته می‌شود. - تکرار فعل یا اسم به حکم ضرورت معنا
  - (۳) برخی از شاعران این دوره از ادبیات عرب و مضامین آن تأثیر پذیرفتند. - تألیف کتاب در موضوعات گوناگون علمی رواج یافت.
  - (۴) تمثیل و استشهاد به آیات، احادیث و اشعار عرب - نثر موزون با بهره‌گیری از جمله‌های کوتاه خود را به شعر نزدیک می‌کند.
- ۱۲- چند مورد از موارد زیر، درباره شعر قرن پنجم و ششم نادرست است؟

(الف) از مضامین برجسته شعر این دوره می‌توانیم به طرح نابسامانی‌های اجتماعی و شکایت از روزگار اشاره کنیم و همچنین حکمت و اندیشه‌های دینی در این دوره تأثیر عمیقی بخشیده و بخشی از مضامین شعری می‌شوند.

(ب) سنایی از شاعران آغازین این دوره به سبب پایبندی به اعتقادات خاص دینی از دربارها کناره می‌گرفت.

(ج) شعر پارسی تا حدود نیمه دوم قرن پنجم و آغاز قرن ششم، همچنان تحت تأثیر سبک دوره غزنوی و سلجوقی قرار دارد.

(د) توسعه مدارس و مراکز تعلیم از عوامل گسترش زبان و ادب فارسی در این دوره است.

هـ) تحول روحی و معنوی انوری، آغازی برای دگرگونی عمیق در شعر فارسی در این دوره گردید.

(۱) یک (۲) دو (۳) سه (۴) چهار

۱۳- در کدام بیت تشبیهات رایج در سبک خراسانی به کار نرفته است؟

- (۱) دست و پایش بیوس و مسکن کن
  - (۲) گویی که رشته‌های عقیق است و لاژورد
  - (۳) تا نپرد چو کبوتر به سوی قزوین، ری
  - (۴) با خار بودی همنشین چون عقل با جانی قرین
- زیر آن زلفکان چون شمشاد  
از لاله و بنفشه همه روی مرغزار  
تا نیاید سوی غزنین به زیارت شیراز  
بر آسمان رو از زمین منزل به منزل تا لقا

۱۴- کدام گزینه از ویژگی‌های زبانی متن زیر نیست؟

«چنین آورده‌اند که نصرین احمد که واسطه عقد آل سامان بود و اوج دولت آن خاندان، ایام ملک او بود، و اسباب تمنع و علل ترقع در غایت ساختگی بود؛ خزاین آراسته و لشکر جرار و بندگان فرمانبردار. زمستان به دارالملک بخارا مقام کردی و تابستان به سمرقند رفتی یا به شهرهای خراسان.»

- (۱) کاهش سادگی و روانی کلام و حرکت به سوی دشواری
- (۲) از میان رفتن لغات مهجور فارسی نسبت به سبک خراسانی
- (۳) کاربرد آرایه‌های ادبی
- (۴) کاربرد لغات عربی

۱۵- آرایه‌های مقابل همه ابیات کاملاً درست است؛ به جز:

- (۱) تو شیرینی و گفتار تو شیرین
  - (۲) تُرک من چون گره از عنبر تر بگشاید
  - (۳) گر در جهان بگردی و آفاق درنوردی
  - (۴) ای مهر تو در دل‌ها، وی مهر تو بر لب‌ها
- تو نوشینی و دیدار تو نوشین (واج‌آرایی، ترصیع)  
از دل نافه چین خون جگر بگشاید (موازنه، واژه‌آرایی)  
صورت بدین شگرفی در کفر و دین نباشد (سجع، تضاد)  
وی شور تو در سرها، وی سر تو در جان‌ها (مجاز، موازنه)



۱۶- ترتیب آرایه‌های «ترصیع، موازنه، تشبیه و تضاد» در کدام گزینه دیده می‌شود؟

- (الف) جنگ تو صلح تو همه بیم و امید است  
 (ب) بر هر گره جعد تو صد شعبده پیداست  
 (ج) مبرید نام عنبر بر زلف چون کمندش  
 (د) شکرشکن است یا سخن‌گوی من است
- وصل تو هجر تو همه سود و زیان است  
 در هر مژه شوخ تو صد فتنه نهان است  
 مکنید یاد شکر بر لعل همچو قندش  
 عنبرذقن است یا سمن‌بوی من است

(۱) «د»، «ج»، «ب»، «الف»

(۲) «ب»، «ج»، «د»، «الف»

۱۷- خط عروضی کدام یک از گزینه‌ها تماماً نادرست است؟

- (الف) دم عیسی است که با باد سحر می‌گذرد: (دم عیسی است که با باد سحر می‌گذرد)  
 (ب) خورده بسی خوشه و خروار را: (خور دَب سی خوش و خَر وار را)  
 (ج) پنجه بر زورآوران انداختن فرهنگ نیست: (پنج بر زورآوران ان داخ تن قهرن گ نیست)  
 (د) طوق جنون سلسله شد باز مکن سلسله را: (طوق ج نون سیل شد باز مک ن سیل را)

(۱) «الف»، «ج»

(۲) «ج»، «د»

(۳) «الف»، «د»

(۴) «ج»، «ب»

۱۸- تقطیع کدام مصراع، نادرست است؟

- (۱) یا رب این تأثیر دولت در کدامین کوکب است؟ یا / ر / بین / تا / ا / ثی / ا / ر / دُو / ل / ت / ا / در / ا / ک / ا / دا / مین / ا / کُو / ا / ک / ا / بَست  
 (۲) دل اگر از من گریزد وای من: دل / ا / اگر / از / ا / من / ا / گ / ا / ری / ز / د / و / ا / ی / ا / من  
 (۳) نشستم تا برون آیی خرامان: ن / ا / ش / س / ا / تم / ا / تا / ب / ا / رو / ا / ن / ا / یی / ا / خ / ا / را / ا / مان  
 (۴) به جفایی و قفایی نرود عاشق صادق: ب / ا / ج / ا / ف / ا / یی / ا / و / ا / ق / ا / ف / ا / یی / ا / ن / ا / ر / ا / و / د / ا / ع / ا / ش / ا / ق / ا / ص / ا / د / ق

۱۹- در همه گزینه‌ها به جز گزینه ... به یکی از مفاهیم موجود در عبارات زیر اشاره شده است:

«ای کریمی که بخشنده عطایی، و ای حکیمی که پوشنده خطایی و ای صمدی که از ادراک خلق جدایی»

- (۱) اگر در دهد یک صلاهی کرم  
 (۲) آن که گر صد نردبان سازد قیاس از وهم صرف  
 (۳) و گر توفیق او یک سو نهد پای  
 (۴) بر رخ عیب سزد پرده و بر چهره زشت
- عزازیل گوید نصیبی بـرم (عزازیل = شیطان)  
 بر نخستین پایه ادراک او نارد گذار  
 نه از تدبیر کار آید نه از رای  
 لاجرم حق به خلائق همه ستار آمد

۲۰- مفهوم مقابل بیت «عمری است که چون خاک، جگر تشنه عشقم / و ایام به من جرعه جامت نرسانید» در کدام گزینه یافت می‌شود؟

- (۱) باده گلرنگ تلخ تیز خوشخوار سبک  
 (۲) به طرب حمل مکن سرخی رویم که چو جام  
 (۳) ز حسن برق جولان، آن قدر تمکین طمع دارم  
 (۴) از گلشن خود بر سر من یار گل افشانند
- نقلش از لعل نگار و نقلش از یاقوت خام  
 خون دل عکس برون می‌دهد از رخسارم  
 که آن آینه رو بشناسد از زنگار طوطی را  
 وان بلبل وان نادره تکرار مرا یافت





جامعه‌شناسی (۱)

وقت پیشنهادی: ۱۵ دقیقه

باز تولید هویت اجتماعی،  
تغییرات هویت اجتماعی،  
تحولات هویتی جهان اجتماعی  
(علل درونی و بیرونی)  
صفحه‌های ۷۹ تا ۱۰۷

۲۱- به ترتیب، هر یک از تعاریف زیر به کدام یک از مفاهیم جامعه‌شناسی مربوط می‌شود؟

- به فرآیندی گفته می‌شود که هر فرد برای مشارکت در زندگی اجتماعی دنبال می‌کند و شامل مسیری است که برای شکل‌گیری هویت اجتماعی افراد طی می‌شود.

- مجموعه فعالیت‌هایی است که برای پذیرش فرهنگ جامعه و انطباق افراد با انتظارات جامعه انجام می‌گیرد.

- به معنای انتقال از نسلی به نسل دیگر است؛ به گونه‌ای که علی‌رغم گذر زمان و پذیرش تغییرات، ویژگی‌های اساسی آن پایدار می‌ماند و دوام می‌آورد.

(۱) جامعه‌پذیری - کنترل اجتماعی - بازتولید هویت اجتماعی

(۲) بازتولید هویت اجتماعی - جامعه‌پذیری - کنترل اجتماعی

(۳) کنترل اجتماعی - تغییرپذیری قاعده‌مند فرهنگی - جامعه‌پذیری

(۴) جامعه‌پذیری - کنترل اجتماعی - تغییرپذیری قاعده‌مند فرهنگی

۲۲- چند مورد از موارد زیر نادرست است؟

- فرهنگ‌هایی که ظرفیت منطقی و عقلانی بیشتری دارند و با فطرت آدمیان سازگارترند، از قدرت اقناعی بیشتری برخوردارند.

- شیوه رسمی تشویق و تنبیه؛ بیشتر در خانواده، همسالان یا به‌وسیله عموم افراد جامعه انجام می‌شود و آثار و نتایج عمیق‌تری دارد.

- در جهان اسلام، عبادت و بندگی خداوند و تزکیه نفس، در فرآیندهای جامعه‌پذیری و کنترل اجتماعی نقش مهمی دارد.

- همه انسان‌ها هویتی را که جهان اجتماعی برای آن‌ها در نظر گرفته است، می‌پذیرند.

(۱) یک (۲) دو (۳) سه (۴) چهار

۲۳- کدام گزینه در رابطه با «جهان سکولار» صحیح است؟

(۱) امکان رأی دادن به قوانین معنوی و الهی وجود ندارد و هویت دینی افراد نمی‌تواند در جامعه، ظهور و بروز داشته باشد.

(۲) تحرکات اجتماعی بر مدار ارزش‌های دنیوی شکل می‌گیرد و صرفاً برای یک نژاد خاص، امکان تحرک اجتماعی صعودی فراهم است.

(۳) تحرکات اجتماعی صعودی، تنها برای کسانی ممکن است که منابع ثروت را در اختیار دارند و مناسبات و روابط آن بر مدار ارزش‌های اقتصادی شکل می‌گیرد.

(۴) هویت‌هایی که ابعاد متعالی و الهی انسان را نفی کنند، به رسمیت شناخته نمی‌شوند و امکان تحرک اجتماعی صعودی، صرفاً برای یک نژاد خاص فراهم است.

۲۴- هر یک از تغییرات زیر، به ترتیب چه نوع تحرک اجتماعی‌ای محسوب می‌شود؟

(الف) فردی که کارگر است و پس از مدتی سرکارگر می‌شود.

(ب) فردی که مغازه لباس‌فروشی دارد، پس از مدتی تغییر شغل می‌دهد و مغازه کفش‌فروشی راه‌اندازی می‌کند.

(ج) فردی که رئیس اداره آموزش و پرورش استان تهران است و پس از مدتی ریاست اداره آموزش و پرورش شهر جهرم را بر عهده می‌گیرد.

(د) فردی که معلم درس جامعه‌شناسی است؛ اما پس از مدتی تصمیم می‌گیرد که معلم درس فلسفه و منطق باشد.

(۱) صعودی - افقی - صعودی - نزولی (۲) صعودی - نزولی - نزولی - صعودی

(۳) صعودی - افقی - نزولی - افقی (۴) افقی - نزولی - صعودی - افقی

۲۵- کدام یک از نمودارهای زیر، ترتیب شکل‌گیری هویت فرهنگی جهان اجتماعی را به‌درستی نشان نمی‌دهد؟

(۱) عقاید و ارزش‌های اجتماعی ← هویت فرهنگی جهان اجتماعی ← هویت اجتماعی افراد

(۲) هویت فرهنگی ← بخش‌های مختلف جهان اجتماعی ← هویت اجتماعی

(۳) عقاید و ارزش‌های اجتماعی ← اشتراک عقاید و ارزش‌ها در جامعه ← هویت فرهنگی جهان اجتماعی

(۴) رسمیت عقاید و ارزش‌ها ← هویت اجتماعی افراد ← هویت فرهنگی جهان اجتماعی



۲۶- به ترتیب، پاسخ هر یک از موارد زیر در کدام گزینه به درستی آمده است؟

- نتیجهٔ تزلزل فرهنگی

- تداوم تعارض فرهنگی

- پیامد بحران هویت فرهنگی

(۱) تعارض فرهنگی - بحران هویت - تحول فرهنگی

(۲) تحول فرهنگی - تزلزل فرهنگی - تعارض فرهنگی

(۳) بحران هویت فرهنگی - تزلزل فرهنگی - تحول فرهنگی

(۴) بحران هویت فرهنگی - تزلزل فرهنگی - تعارض فرهنگی

۲۷- به ترتیب چه عاملی دانشمندان و متفکران اجتماعی را به بازاندیشی دربارهٔ بنیان‌های عقیدتی و ارزشی جهان اجتماعی فرا می‌خواند و مرگ یک جهان

اجتماعی چه زمانی رخ می‌دهد؟

(۱) کاستی و خلأ معنوی - عدم توانایی در دفاع از عقاید و ارزش‌های خود

(۲) پوچی و پیری جهان اجتماعی - بازماندن از پاسخ‌گویی به نیازهای طبیعی و جسمانی یا فطری و معنوی انسان‌ها با وجود به‌کارگیری تمام ظرفیت‌های خود

(۳) کاستی و خلأ معنوی - بازماندن از پاسخ‌گویی به نیازهای طبیعی و جسمانی یا فطری و معنوی انسان‌ها با وجود به‌کارگیری تمام ظرفیت‌های خود

(۴) پوچی و پیری جهان اجتماعی - عدم توانایی در دفاع از عقاید و ارزش‌های خود

۲۸- به ترتیب هر کدام از عبارات های زیر، مصداق چه مفهومی است؟

الف) عرصهٔ مهم‌ترین منازعهٔ هویتی

ب) مهم‌ترین مانع تعامل جوامع غیرغربی با جهان غرب

ج) ممانعت عقاید و ارزش‌های جهان اجتماعی از آشنایی با حقیقت انسان

(۱) گفت‌وگوهای مستقیم علمی معرفتی - غرب‌زدگی - از خودبیگانگی حقیقی

(۲) گفت‌وگوهای مستقیم علمی معرفتی - تزلزل فرهنگی - مرگ جهان اجتماعی

(۳) رسانه‌ها و فضای مجازی - غرب‌زدگی - از خودبیگانگی فطری

(۴) رسانه‌ها و فضای مجازی - خودباختگی فرهنگی - مرگ جهان اجتماعی

۲۹- چه شکلی از ارتباط میان جوامع، به پیشرفت و گسترش جهان اجتماعی منجر می‌شود؟

(۱) در مواجهه با جهان اجتماعی دیگر، ضمن پذیرش بخش‌های عمیق آن، هویت جدیدی به دست آورد و بدون اینکه به آن جهان اجتماعی ملحق شود، هویت جدیدی کسب کند.

(۲) با حفظ عقاید، آرمان‌ها و ارزش‌های خود، با جهان‌های اجتماعی دیگر تعامل داشته باشد و در محدودهٔ هنجارها و شیوهٔ زندگی، عناصری را از فرهنگ دیگر بگیرد و در صورت لزوم در آن تغییر ایجاد کند.

(۳) در تعامل با جهان‌های دیگر بر عقاید و ارزش‌های خود پافشاری نکند و به مرور زمان به عقاید و ارزش‌های خود پشت کند.

(۴) اعضای آن مبهوت و مقهور جهان اجتماعی دیگر شوند و عناصر فرهنگ دیگر را بدون تحقیق و به صورت تقلیدی فرا بگیرند.

۳۰- به ترتیب، هر یک از عبارات زیر علت، مصداق و نتیجهٔ کدام موارد می‌باشند؟

قدرت سیاسی و اقتصادی برتر غرب

- فراموش کردن هویت خود

- شناخت حقیقت خود و جهان

(۱) خودباختگی فرهنگی - از خودبیگانگی فطری - برخورداری از عقاید و ارزش‌های حق

(۲) خودباختگی فرهنگی - از خودبیگانگی تاریخی - برخورداری از عقاید و ارزش‌های حق

(۳) مرعوب شدن جوامع غیرغربی در مواجهه با غرب - از خودبیگانگی حقیقی - داشتن نگاه توحیدی به خود و جهان

(۴) مرعوب شدن جوامع غیرغربی در مواجهه با غرب - از خودبیگانگی تاریخی - داشتن نگاه توحیدی به خود و جهان



دفترچه شماره (۲)

اختصاصی

# آزمون ۲۴ اسفند ماه ۱۴۰۳

## دهم انسانی

| نام درس             | معمولاً دانش‌آموزان در هر رده‌ی تراز به چند سؤال از هر ۱۰ سؤال پاسخ می‌دهند. |      |      |      |      |
|---------------------|--|------|------|------|------|
|                     | ۴۰۰۰   | ۴۷۵۰ | ۵۵۰۰ | ۶۲۵۰ | ۷۰۰۰ |
| عربی، زبان قرآن (۱) | ۱  | ۲    | ۳    | ۴    | ۶    |
| تاریخ (۱)           | ۲  | ۴    | ۶    | ۷    | ۸    |
| جغرافیای ایران      | ۲  | ۳    | ۵    | ۷    | ۸    |
| منطق                | ۱  | ۲    | ۳    | ۴    | ۵    |
| اقتصاد              | ۱  | ۲    | ۳    | ۵    | ۷    |

تعداد سؤال: ۶۰      مدت پاسخ‌گویی: ۷۰ دقیقه

### عنوان مواد امتحانی، تعداد، شماره سؤال‌ها و مدت پاسخ‌گویی

| ردیف | مواد امتحانی                          | تعداد سؤال | از شماره | تا شماره | مدت پاسخ‌گویی (به دقیقه) |
|------|---------------------------------------|------------|----------|----------|--------------------------|
| ۱    | عربی، زبان قرآن (۱)                   | ۱۰         | ۳۱       | ۴۰       | ۲۰                       |
|      | عربی، زبان قرآن (۱) - سؤال‌های «آشنا» | ۱۰         | ۴۱       | ۵۰       |                          |
| ۳    | تاریخ (۱)                             | ۱۰         | ۵۱       | ۶۰       | ۱۰                       |
| ۴    | جغرافیای ایران                        | ۱۰         | ۶۱       | ۷۰       | ۱۰                       |
| ۵    | منطق                                  | ۱۰         | ۷۱       | ۸۰       | ۱۵                       |
| ۶    | اقتصاد                                | ۱۰         | ۸۱       | ۹۰       | ۱۵                       |



عربی، زبان قرآن (۱)

وقت پیشنهادی: ۲۰ دقیقه

هذا خلق الله  
المعالم الخَلَابَة  
صفحه‌های ۶۷ تا ۹۲

■ عَيْنِ الْأَصْحَحِ وَ الْأَدَقِّ فِي الْجَوَابِ لِلتَّرْجَمَةِ مِنْ أَوْ إِلَى الْعَرَبِيَّةِ: (۳۱ - ۳۵)

۳۱- «البوم طائر يسكن في الأماكن المتروكة ينام في النهار و يخرج في الليل!»:

نهایی

(۱) پرنده‌ای که در اماکن متروکه لانه می‌سازد و روزها می‌خوابد و در شب خارج می‌شود، جغد است!

(۲) جغد پرنده‌ای است که در مکانی متروکه زندگی می‌کند و در روز استراحت می‌کند و شب از لانه خارج می‌شود!

(۳) جغد در مکان‌های خراب‌شده‌ای زندگی می‌کند و در صبح به خواب می‌رود و هر شب از آن خارج می‌شود!

(۴) جغد پرنده‌ای است که در مکان‌های متروکه زندگی می‌کند، در روز می‌خوابد و در شب خارج می‌شود!

۳۲- «أكثر السائحين ينتخبون إيران لقضاء العطلات لأننا نشاهد نمواً ملحوظاً في السياحة!»:

(۱) تعداد زیادی از جهانگردان ایران را برای گذراندن تعطیلات انتخاب می‌کنند، چرا که ما شاهد پیشرفت چشمگیری در گردشگری بوده‌ایم!

(۲) بیشتر گردشگران ایران را برای گذراندن تعطیلات انتخاب می‌کنند، زیرا ما رشد قابل ملاحظه‌ای را در گردشگری مشاهده می‌کنیم!

(۳) تعداد زیادی از جهانگردان ایران را برای گذراندن تعطیلات انتخاب می‌کنند، چرا که در گردشگری رشد قابل ملاحظه‌ای داشته است!

(۴) بیشتر گردشگران ایران را برای گذراندن تعطیلات انتخاب می‌کنند، زیرا پیشرفت چشم‌گیری را در گردشگری شاهد بوده است!

۳۳- «الغراب طائر ذكي جداً و يعيش في البيئات المختلفة و يستخدم صوته لتحذير الحيوانات الأخرى!»:

(۱) کلاغ پرنده‌ای باهوش است و در محیط‌های مختلف زندگی می‌کند و صداهایی را برای هشدار دادن به بقیه حیوانات به کار می‌گیرد!

(۲) کلاغ پرنده‌ای بسیار زرنگ است و در محیطی گوناگون زندگی می‌کند و صدایش را برای هشدار دادن به حیوانات دیگر به کار می‌گیرد!

(۳) کلاغ پرنده‌ای با هوش بالاست و در هر محیطی زندگی می‌کند و از صدا برای هشدار دادن به حیوانات دیگر استفاده می‌کند!

(۴) کلاغ پرنده‌ای بسیار باهوش است و در محیط‌های مختلف زندگی می‌کند و صدای خود را برای هشدار دادن به حیوانات دیگر به کار می‌گیرد!

۳۴- عَيْنِ الْخَطَأِ:

نهایی

(۱) استخرج الفلاحون المجدون الماء من بئر قريتهم: کشاورزان کوشا، آب را از چاه روستایشان خارج کردند!

(۲) هؤلاء الشرطيون وقفوا في بداية الساحة الثانية: این پلیس‌ها در ابتدای میدان دوم ایستادند!

(۳) كان لصديقي مريضاً جدياً فذهب إلى المستشفى: دوستم یک بیماری پوستی دارد، پس او را به بیمارستان بردم!

(۴) اشتري هذه الأدوية المهدئة للزلاء في القافلة: این داروهای آرام‌بخش را برای همکاران در کاروان می‌خرم!

۳۵- «بزرگ‌ترین نادانی، زیاده‌روی در ستایش و نکوهش است!»؛ عَيْنِ الصَّحِيحِ:

(۱) الحماقه الكبيرة هي الإغراق في المدح و الذم!

(۲) أكبر الحمق الإغراق في المدح و الذم!

(۳) يغرق الإنسان في المدح و الذم و هو أحمق جداً!

(۴) أكبر الحمق هو أن يمدح الإنسان و يذم!

■ ■ عین المناسب للجواب عن الأسئلة التالية: (۳۶ - ۴۰)

۳۶- عین الأقرِب في المفهوم: «الدَّهْرُ يَوْمَانِ يَوْمٌ لَكَ وَ يَوْمٌ عَلَيْكَ!»

- |  |                                       |
|--|---------------------------------------|
| ۱) چو روزگار نسازد ستیزه نتوان برد       | ضرورت است که با روزگار در سازی        |
| ۲) چنین است رسم سرای درشت                | گاهی پشت به زین و گاهی زین به پشت     |
| ۳) باشد که روزگار بچرخد به کام دل        | باشد که غم خجل شود از صبر قلب ما      |
| ۴) شب صحبت غنیمت دان که بعد از روزگار ما | بسی گردش کند گردون بسی لیل و نهار آرد |

۳۷- عین الخطأ عن الإيضاحات:

- ۱) مَنْ يَتْرُكُ مَكَانَ إِقَامَتِهِ وَ يَسَافِرُ لِلِاسْتِرَاحَةِ أَوْ مَشَاهِدَةِ الْمَعَالِمِ التَّارِيخِيَّةِ! ← السِّيَاحَةُ
- ۲) الْيَوْمَ الَّذِي يَتَوَقَّفُ الْعَمَلُ خِلالَهُ وَ يَسْتَرِيحُ الْمُوظَّفُونَ وَ الْعَمَالُ وَ الطَّلَابُ! ← الْعُطْلَةُ
- ۳) مِِنْطَقَةٌ بَرِّيَّةٌ بِجِوَارِ الْبِحَارِ وَ الْمُحِيطَاتِ! ← الشَّاطِئُ
- ۴) نَحْتَاجُ إِلَيْهَا عِنْدَ السَّفَرِ بِالْحَافِلَةِ أَوْ الْقِطَارِ أَوْ الطَّائِرَةِ! ← الْبِطَاقَةُ

۳۸- عین الخطأ عن الإعراب الكلمات التي تحتها خط:

- ۱) رأينا السائحين من أمريكا الوسطى في المتحف!
- ۲) نزل الطيارون من طائراتهم الحربية!
- ۳) الشرطيان وقفا في بداية الساحة الأولى!
- ۴) حزن المؤمنین في قلوبهم لا في وجوههم!

۳۹- عین جملة فعلية فيها صفة و مضاف إليه مَعاً:

- ۱) اللهُ غَافِرُ الذَّنُوبِ وَ الْعُيُوبِ الْكَثِيرَةِ!
- ۲) يَزْرَعُ الْفَلَّاحُ الْمُجْدُّ أَشْجَارَ النَّقَاحِ!
- ۳) مَا قَسَمَ اللهُ لِلْعِبَادِ شَيْئاً أَفْضَلَ مِنَ الْعَقْلِ!
- ۴) يَغْفِرُ اللهُ الذَّنُوبَ الْكَثِيرَةَ مِنَ الْعِبَادِ!

۴۰- عین اسماً علامة رفعه «ألف»:

- ۱) لِإِجْتِنَابِ مِنَ الْعِدَاةِ نَصَحْنَا الْأَبُ بِالْحَدِيثِ الشَّرِيفِ: «مَنْ زَرَعَ الْعُدُونَ حَصَدَ الْخُسْرَانَ!»
- ۲) إِشْتَرَيْتُ سِرَاوِيلَ بِأَلْوَانٍ مُخْتَلِفَةٍ مِنْ مَتَجَرِّ زَمِيلِي لِأَنَّ قِيمَتَهَا كَانَتْ رَخِيصَةً جَدًّا!
- ۳) يَجْذِبُ الْأَثَرَانِ التَّارِيخِيَّانِ فِي مُحَافِظَةِ كِرْمَانِشَاهِ كَثِيرًا مِنَ السَّيَاحِ إِلَى هُنَاكَ!
- ۴) الْغَرِيَانِ تَسْتَفِيدُ مِنَ الْأَصْوَاتِ لِتَحْذِيرِ حَيَوَانَاتِ الْغَابَةِ لِتَبْتَعِدَ عَنِ مِْنطَقَةِ الْخَطَرِ!



عربی، زبان قرآن (۱) - سؤال‌های «آشنا»

■ ■ عَيْنِ الْأَصْحَحِّ وَالْأَدَقِّ فِي الْجَوَابِ لِلتَّرْجُمَةِ مِنْ أَوْ إِلَى الْعَرَبِيَّةِ: (٤١ - ٤٤)

۴۱- «تستطيع الحرياء أن تُديرَ عينيها في اتجاهات مختلفة دون أن تحرك رأسها!»:

نهایی

- (۱) آفتاب پرست می‌تواند که چشمش را در جهت‌های مختلف بچرخاند بدون این‌که سر تکان دهد!
- (۲) مارمولک قادر است که دو چشمش را به سمت‌های مختلف بچرخاند بدون این‌که سرش تکان داده شود!
- (۳) آفتاب پرست‌ها می‌توانند چشمانشان را در همهٔ جهات مختلف حرکت دهند بدون این‌که سرشان حرکت داده شود!
- (۴) آفتاب پرست می‌تواند که دو چشمش را در جهات مختلفی بچرخاند بدون این‌که سرش را حرکت دهد!

۴۲- «لِسَانُ كُلِّ قَطِّ يُفْرِزُ سَائِلًا مَطْهَرًا، فَتَلْعَقُ الْقِطُّ جُرُوحَهَا حَتَّى تَلْتَمِمْ!»: زبان ...

نهایی

- (۱) همهٔ گربه‌ها مایعی پاک‌کننده ترشح می‌کند، پس گربه زخمش را می‌لیسد تا مداوا شود!
- (۲) هر گربه‌ای مایعی پاک‌کننده ترشح می‌کند و آن‌ها زخم‌هایشان را چند بار می‌لیسند تا بهتر شود!
- (۳) هر گربه‌ای مایعی پاک‌کننده ترشح می‌کند، پس گربه‌ها زخم‌هایشان را می‌لیسند تا بهبود یابد!
- (۴) همهٔ گربه‌ها مایعی شفاف ترشح می‌کند و گربه‌ها زخم‌های خود را چند بار می‌لیسند و بهبود می‌یابد!

۴۳- عَيْنِ الْخَطَا:

نهایی

- (۱) ﴿أَتَأْمُرُونَ النَّاسَ بِالْبِرِّ وَتَنْسَوْنَ أَنْفُسَكُمْ﴾: آیا مردم را به نیکی امر می‌کنید و خودتان را فراموش می‌کنید؟!
- (۲) أَحَبَّ عِبَادَ اللَّهِ إِلَى اللَّهِ أَنْفَعُهُمْ لِعِبَادِهِ: محبوب‌ترین بندگان خدا نزد خدا، سودمندترین آن‌ها برای بندگانش است!
- (۳) نَظَرَ الْوَالِدَ إِلَى وَالِدِيهِ عِبَادَةً: نگاه فرزند به پدرش عبادت است!
- (۴) ﴿فَأَنْزَلَ اللَّهُ سَكِينَتَهُ عَلَى رَسُولِهِ وَعَلَى الْمُؤْمِنِينَ﴾: پس خداوند آرامشش را بر پیامبرش و بر مؤمنان نازل کرد!

۴۴- «کمبود بیشتر ویتامین‌ها را با نوشیدن آب‌میوه جبران کردیم!»؛ عَيْنِ الصَّحِيحِ:

- (۱) عَوَّضْنَا نَقْصَ الْفِيْتَامِيْنَ بِشُرْبِ عَصِيْرِ الْفَاكِهَةِ!
- (۲) عَوَّضْنَا نَقْصَ أَكْثَرِ الْفِيْتَامِيْنَ بِشُرْبِ عَصِيْرِ الْفَاكِهَةِ!
- (۳) عَوَّضْنَا نَقْصَ الْفِيْتَامِيْنَ الْكَثِيْرَةَ بِتَنَاوُلِ عَصِيْرِ الْفَاكِهَةِ!
- (۴) تَعَوَّضْنَا نَقْصَ أَكْثَرِ الْفِيْتَامِيْنَ بَعْدَ تَنَاوُلِ عَصِيْرِ الْفَاكِهَةِ!

۴۵- عَيْنِ الصَّحِيحِ لِتَكْمِيْلِ الْحَوَارِ:

«...»: «لا؛ عندنا، ولكن بيعها دون الوصفة غير مسموح!»

- (۱) لماذا لا تُعطيني هذه الأدوية؟
- (۲) هل تُعطيني الأدوية التي عندكم؟
- (۳) أ ما عندنا هذه الأدوية المكتوبة على الوصفة؟
- (۴) لماذا لا تُعطيني الأدوية المكتوبة على الورقة؟ أ ما عندكم؟

■ ■ ■ اقرأ النَّصَّ التَّالِيَّ ثُمَّ أَجِبْ عَنِ الْأَسْئَلَةِ (٤٦ - ٥٠) بِمَا يَنْسَبُ النَّصِّ:

« في كثير من دول العالم مناطق خلّابة و معالم تاريخية و ثقافية تجذب السائحين من كلّ العالم. إيران إحدى الدول التاريخية في العالم و قامت منظمة اليونسكو بتسجيل المدن و مناطق ثقافية و تاريخية منها في قائمة التراث العالمي. من المناطق التاريخية التي يحبّ السائحون زيارتها هي «مرقد الفردوسي» و «آثار برسبوليس» و «طاق بستان» و «كتيبة بيستون» و ... و لا بدّ من تأليف كتاب عظيم لإحصاء مناطق الجذب السياحي في إيران!

۴۶- عَيِّن الصَّحِيح:

(۱) كثير من السائحين في العالم من إيران! (۲) ما سجلت منظمة اليونسكو الآثار التاريخية في إيران!

(۳) هناك معالم تاريخية في العديد من دول العالم! (۴) إحصاء المعالم التاريخية و الثقافية في إيران سهل!

۴۷- عَيِّن الخَطَأ:

(۱) كثير من الناس يحبون زيارة المعالم التاريخية!

(۲) من افتخارات الدول أن تجذب السائحين إلى بلادها!

(۳) إيران من الدول التي لها آثار تاريخية و ثقافية!

(۴) لا توجد في كثير من الدول المراكز التاريخية!

۴۸- عَيِّن المناسب للفراغ: « هناك مناطق . . . في كثير من دول العالم! »

(۱) خلّابة (۲) خلّابة

(۳) خلّابة (۴) الخلّابة

■ ■ ■ عَيِّن الصَّحِيح حول الكلمتين اللتين أُشير إليهما بخطّ في النَّصِّ: (٤٩ و ٥٠)

۴۹- « تجذب »:

(۱) فعل مضارع، مفرد مؤنث غائب، معرب (۲) مجرد ثلاثي، لازم، معرب

(۳) فعل، مبني، مفرد مذكّر مخاطب، مجرد ثلاثي (۴) فعل، مزيد ثلاثي، متعدّد، معرب

۵۰- « السائحون »:

(۱) مفعول و منصوب بالواو (۲) مبتدأ و مرفوع بالواو

(۳) فاعل و مرفوع بالواو (۴) خبر و مرفوع بالواو



تاریخ (۱)

وقت پیشنهادی: ۱۰ دقیقه

از ورود آریایی‌ها تا پایان  
هخامنشیان، اشکانیان و  
ساسانیان، آیین کشورداری،  
جامعه و خانواده  
صفحه‌های ۸۰ تا ۱۱۷

۵۱- همه گزینه‌ها از جمله دلایل فتح بابل توسط کورش بزرگ است؛ به جز:

- ۱) گستره شهر - بناها و پرستشگاه‌های باشکوه - وجود راه‌های ارتباطی با سرزمین‌های دور و نزدیک
- ۲) دارا بودن ثروت هنگفت - همسایگی با دولت شهرهای یونانی - وجود موقعیت تجاری
- ۳) گوناگونی اجتماعی و فرهنگی - وجود مراکز اقتصادی ثروتمند - ارتباط با سرزمین‌های دور و نزدیک
- ۴) دارا بودن نهادهای سیاسی و اداری متعدد - وسعت سرزمینی - تفاوت اقوام از لحاظ اجتماعی و فرهنگی

۵۲- در زمان کدام شاه هخامنشی، مصر از سلطه هخامنشیان خارج شد؟

- ۱) کمبوجیه
- ۲) داریوش سوم
- ۳) اردشیر سوم
- ۴) اردشیر دوم

۵۳- کدام گزینه درباره روابط ایران با روم در دوره اشکانیان درست نیست؟

- ۱) فرماندهی سپاه ایران را در نبرد حران، سردار شجاع ایرانی سورنا بر عهده داشت.
- ۲) یکی از اهداف اصلی رومیان در لشکرکشی‌های پی‌درپی به ایران، تسلط بر مسیرهای تجاری بود که شاهان این سلسله می‌کوشیدند مانع موفقیت آن‌ها شوند.
- ۳) دو کشور بر سر تسلط بر برخی سرزمین‌های مرزی، به ویژه ارمنستان با یکدیگر درگیری و اختلاف داشتند.
- ۴) بعضی اوقات دو طرف، مذاکره و سازش را بر ستیز ترجیح می‌دادند و با امضای پیمان صلح، آرامش بر روابط آن‌ها حکم‌فرما می‌شد.

۵۴- در کدام گزینه تقدم و تأخر رویدادهای تاریخی در دوره ساسانیان به درستی نمایش داده شده است؟

- ۱) شکست قبایل عرب مهاجم به مرزهای ایران - اسارت والرین امپراتور روم - جنبش اجتماعی و اقتصادی مزدک - شکست سپاه ساسانی در نبرد نهاوند
- ۲) جنبش اجتماعی و اقتصادی مزدک - اسارت والرین امپراتور روم - شکست سپاه ساسانی در نبرد نهاوند - شکست قبایل عرب مهاجم به مرزهای ایران
- ۳) اسارت والرین امپراتور روم - شکست قبایل عرب مهاجم به مرزهای ایران - جنبش اجتماعی و اقتصادی مزدک - شکست سپاه ساسانی در نبرد نهاوند
- ۴) شکست سپاه ساسانی در نبرد نهاوند - اسارت والرین امپراتور روم - جنبش اجتماعی و اقتصادی مزدک - شکست قبایل عرب مهاجم به مرزهای ایران

۵۵- با توجه به نظام سیاسی و اداری حکومت‌های باستانی ایران، کدام گزینه نادرست است؟

- ۱) شاهان ساسانی همانند هخامنشیان ادعا می‌کردند که به خواست اهوره مزدا بر تخت پادشاهی نشسته‌اند.
- ۲) در میان سلسله‌های ایران باستان تنها حکومت اشکانیان به شکل غیرمتمرکز اداره می‌شد به گونه‌ای که برخی حاکمان محلی در اداره قلمرو خود تا حدودی استقلال داشتند.
- ۳) سیاست مدارای دینی، تقسیمات کشوری و بخش عمده‌ای از تشکیلات دیوانی در بین دو حکومت هخامنشیان و سلوکیان مشترک است.
- ۴) در دوره ساسانی مسئولیت حکومت بر استان‌ها بر عهده اعضای خاندان شاهی، افرادی از خاندان‌های بزرگ یا فرماندهان نظامی بود، اما در دوره هخامنشیان این مسئولیت بر عهده خویشاوندان نزدیک شاه یا درباریان مورد اعتماد وی قرار داشت.





۵۶- کدام گزینه اطلاعات صحیحی درباره چگونگی قضاوت و دادرسی در عصر ایران باستان ارائه می‌دهد؟

(الف) قوانینی وجود داشته که قدرت و اختیارات پادشاه را محدود می‌کرده است.

(ب) تشکیلات قضایی گسترش یافت و نقش روحانیان زرتشتی در امور قضایی بیشتر از گذشته شد.

(ج) ترکیبی از قوانین و شیوه‌های دادرسی اقوام ایرانی و نیز اقوام و ملت‌های غیرایرانی تابع امپراتوری، مبنای قضاوت بوده است.

(د) قوانین مربوط به نظم عمومی، نافرمانی و خیانت به شاه و کشور حتی در مورد شاهزادگان و دیگر اعضای خاندان شاهی خیلی سخت و بدون ملاحظه اجرا می‌شد.

(۱) «الف» و «ج» مربوط به حکومت هخامنشیان و شیوه دادرسی در آن دوره است.

(۲) «الف» و «ب» مربوط به حکومت ساسانیان و شیوه دادرسی در آن دوره است.

(۳) «د» مربوط به چگونگی قضاوت در عصر ایران باستان و «ب» مربوط به حکومت هخامنشیان است.

(۴) «د» مربوط به شیوه دادرسی در عصر ایران باستان و «ج» و «ب» به ترتیب مربوط به ساسانیان و هخامنشیان است.

۵۷- کدام گزینه درباره سپاه در ایران باستان نادرست است؟

(۱) مادی‌ها به دسته‌های کمان‌داران، نیزه‌داران و سواران تقسیم می‌شدند.

(۲) سپاه هخامنشی از ابتدا متکی بر واحدهای مختلف سواره‌نظام بود.

(۳) اشکانیان مبدع سواره‌نظام دارای سلاح سنگین در ایران بودند.

(۴) اعضای سواره‌نظام سپاه ساسانی را از میان جوانان طبقه اشراف و نجبا برمی‌گزیدند.

۵۸- در دوران مادها و هخامنشیان به ترتیب چه عاملی سبب ایجاد و افزایش نابرابری‌های اجتماعی و اقتصادی شد؟

(۱) تمرکز قدرت و ثروت در دست عده‌ای خاص - افزایش فتوحات و توسعه تشکیلات حکومتی

(۲) افزایش فتوحات و توسعه تشکیلات حکومتی - تمرکز قدرت و ثروت در دست عده‌ای خاص

(۳) تمرکز قدرت و ثروت در دست عده‌ای خاص - شکل‌گیری طبقات اجتماعی به معنای واقعی

(۴) تقسیم‌بندی اجتماعی بر پایه شغل و پیشه افراد - افزایش فتوحات و توسعه تشکیلات حکومتی

۵۹- کدام گزینه درباره طبقات اجتماعی در دوره اشکانیان صحیح است؟

(۱) نظام طبقاتی عصر اشکانی بر اصالت نَسَب و خون استوار بود.

(۲) نخست اعضای خاندان شاهی و دیگر خاندان‌های قدرتمند قدیمی بودند که مهم‌ترین منصب‌های سیاسی و نظامی را بر عهده داشتند.

(۳) در این دوره به دلیل اهمیت فتوحات نظامی، گروه جنگجویان در جایگاه بالاتری قرار گرفت.

(۴) توسعه تشکیلات اداری و دیوانی در این دوره گروه جدیدی به نام دبیران را به طبقه حاکم افزود.

۶۰- عبارات کدام گزینه درباره گروه‌ها و طبقات اجتماعی دوره ساسانی نادرست است؟

(الف) یکی از عوامل تثبیت و گسترش نظام طبقاتی جامعه ایران، تحت تأثیر کاهش اهمیت دین زرتشتی و در پی آن کاستن از نفوذ و اختیارات موبدان بود.

(ب) در جامعه ساسانی، تحرک اجتماعی و رفتن از طبقه‌ای به طبقه دیگر ممنوع یا بسیار دشوار بود.

(ج) در دوره ساسانیان، طبقه فرودست در مقایسه با گذشته گسترش فراوانی یافت و دارای درجات متفاوت شد.

(د) اصلاحات خسرو انوشیروان موجب کاهش قدرت نجبای درجه اول و افزایش قدرت و نفوذ نجبای درجه دوم شد.

(ه) طبقه فرودست یا عامه مردم، به صورت موروثی به فعالیت‌های تولیدی و خدماتی مشغول بودند.

(۴) «ج»، «د»

(۳) «ب»، «ه»

(۲) «الف»، «ج»

(۱) «الف»، «ب»



جغرافیای ایران

وقت پیشنهادی: ۱۰ دقیقه

منابع آب ایران، ویژگی‌های جمعیت ایران، تقسیمات کشوری ایران، سکونتگاه‌های ایران (تا پایان انواع سکونتگاه) صفحه‌های ۴۷ تا ۸۷

۶۱- آبدهی رودهای ایران در چه زمانی افزایش می‌یابد؟ و علت آن چیست؟

نهایی

- ۱) اوایل فصل پاییز تا اواخر فصل بهار - افزایش بارش در کشور
- ۲) اوایل فصل بهار تا اواخر فصل پاییز - جریان رودها در نواحی مرطوب و برف‌گیر
- ۳) اواخر فصل پاییز تا اوایل فصل بهار - جریان رودها در نواحی مرطوب و برف‌گیر
- ۴) اواخر فصل پاییز تا اوایل فصل بهار - افزایش بارش در کشور

۶۲- کدام گزینه، درباره اهمیت دریا‌های ایران نادرست است؟

نهایی

- ۱) بهره‌مندی از منابع نفت و گاز از جمله ویژگی‌های مشترک خلیج فارس و دریای خزر است؛ اما از ویژگی‌های دریای عمان نیست.
  - ۲) خلیج فارس و دریای خزر به ترتیب دو مرکز مهم صید مروارید و خاویار هستند.
  - ۳) در میان دریا‌های شمال و جنوب ایران تنها دریای عمان از ویژگی دسترسی به آب‌های آزاد جهان برخوردار است.
  - ۴) خلیج فارس، دریای عمان و دریای خزر از جمله مراکز صید و پرورش انواع ماهی و میگو هستند.
- ۶۳- اطلاعات زیر مربوط به کشوری به نام C است. با استفاده از این اطلاعات رشد طبیعی جمعیت و سهم مهاجران در تغییر جمعیت (برحسب درصد) را محاسبه کنید:

- کل جمعیت: ۹۰ میلیون نفر

- موالید: ۲/۷ میلیون نفر

- مرگ و میر: ۱/۲ میلیون نفر

- مهاجران وارد شده به کشور: ۷۰۰ هزار نفر

- مهاجران خارج شده از کشور: ۵۰۰ هزار نفر

- ۱) رشد طبیعی: ۱/۵٪ و سهم مهاجران: ۰/۲۲٪
- ۲) رشد طبیعی: ۲٪ و سهم مهاجران: ۱/۷٪
- ۳) رشد طبیعی: ۱/۷٪ و سهم مهاجران: ۰/۲۲٪
- ۴) رشد طبیعی: ۱/۵٪ و سهم مهاجران: ۱/۷٪

۶۴- اگر رأس هرم سنی کشوری فرضی از قاعده آن پهن‌تر باشد، کدام یک با برنامه‌ریزی برای این کشور مغایرت دارد؟

نهایی

- ۱) بهبود وضعیت سالمندان
- ۲) تشویق به کنترل زاد و ولد
- ۳) ارتقای سطح سلامت جامعه
- ۴) توسعه برنامه‌های تأمین اجتماعی

۶۵- به ترتیب هر کدام از تقسیم‌بندی‌های جغرافیایی زیر مربوط به کدام دوره زمانی تاریخ ایران است؟

- ایالت، ولایت، بلوک و قصبه
- آذربایجان، کرمان و بلوچستان، فارس و بنادر، خراسان و سیستان
- استان، شهرستان، بخش، دهستان و قصبه
- ایالت، خوره، تسوگ و رستاک
- ۱) قاجاریه - قاجاریه - سال ۱۳۱۶ - ساسانیان
- ۲) قاجاریه - سال ۱۳۱۶ - ساسانیان - اشکانیان
- ۳) صفویه - قاجاریه - سال ۱۳۱۶ - عباسیان
- ۴) زندیه - سال ۱۳۱۶ - ساسانیان - عباسیان



۶۶- کدام یک از عبارات زیر در مورد تقسیمات کشوری ایران صحیح نیست؟

الف) شهرستان به عنوان واحدی از تقسیمات کشوری، از ترکیب چند بخش همجوار تشکیل شده و با در نظر گرفتن عوامل طبیعی و اوضاع اجتماعی و اقتصادی، واحدی همگن را به وجود می‌آورد.

ب) دهستان، کوچک‌ترین واحد تقسیمات کشوری است که شامل چند روستای همجوار می‌باشد و توسط بخشدار مدیریت می‌شود.

ج) بخش، از چند دهستان همجوار تشکیل شده و با توجه به همگنی اجتماعی، فرهنگی، اقتصادی و سیاسی، توسط بخشدار اداره می‌شود.

د) روستا، کوچک‌ترین واحد مبدأ تقسیمات کشوری است که حداقل ۲۰ خانوار یا ۱۰۰ نفر جمعیت داشته و از لحاظ محیط زیستی، واحدی همگن است.

ه) استان، بزرگ‌ترین واحد تقسیمات کشوری است که از به هم پیوستن چند شهرستان همجوار تشکیل شده و توسط استاندار اداره می‌شود.

۱) «ب» و «د»      ۲) «ب» و «د»      ۳) «ه»      ۴) «الف» و «ج»

۶۷- با توجه به شکل زیر، کدام مورد مطابق با تقسیمات کشوری فعلی در ایران، تدوین شده است؟

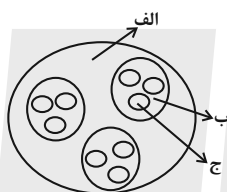

۱) اگر «الف» یک استان باشد «ب» و «ج» به ترتیب شهرستان و بخش خواهند بود و توسط فرماندار و بخشدار اداره می‌شوند.

۲) اگر «الف» یک استان باشد «ب» تابع «ج» و «الف» تابع تشکیلات مرکزی یا پایتخت قرار می‌گیرد.

۳) در صورتی که «ب» شهرستان باشد، بنابراین «الف» یک استان خواهد بود که تا قبل از انقلاب اسلامی، ۲۴ عدد بود.

۴) در صورتی که «ب» شهرستان باشد، بنابراین «ج» یک بخش است و کوچک‌ترین واحد تقسیمات کشوری محسوب می‌شود.

۶۸- کدام یک از گزینه‌های زیر در مورد شکل‌گیری سکونتگاه‌ها در ایران نادرست آمده است؟

۱) بیشترین شهرهای ایران در ارتفاع ۱۰۰۰ تا ۲۰۰۰ متری قرار دارند.

۲) تعداد نقاط شهری در عرض‌های جغرافیایی جنوبی کشور بیشتر از نواحی شمالی است.

۳) در گذشته، بزرگ‌ترین شهرهای ایران در مسیر راه‌های کاروان‌رو و بازرگانی داخلی یا خارجی تشکیل شده است.

۴) این سکونتگاه‌ها مجموعه مسکنی هستند که عوامل طبیعی و انسانی در شکل‌گیری آن نقش دارند.

۶۹- ویژگی خانه‌ها در شهرها چگونه است؟

۱) باز و محله‌ها کم‌تراکم است.

۲) فشرده و محله‌ها پرتراکم است.

۳) انبوه و محله‌ها کم‌تراکم است.

۴) باز و محله‌ها متراکم است.

۷۰- کدام یک از ویژگی‌های زیر مختص سکونتگاه‌های عشایری در ایران است؟

۱) ساکنان این نوع سکونتگاه‌ها به‌طور عمده در بخش‌های کشاورزی و صنعتی مشغول به کار هستند و روابط اجتماعی در آن‌ها دارای ویژگی‌های خاص و تفاوت‌های بسیار است.

۲) در سکونتگاه‌های عشایری، ساکنان به‌طور مستقیم از منابع طبیعی استفاده می‌کنند و زندگی اجتماعی قبیله‌ای و پیوندهای خویشاوندی میان ایلات و طوایف مختلف برقرار است.

۳) فعالیت‌های ساکنان سکونتگاه‌های عشایری در ایران وابسته به زمین است و فضاهای باز چشم‌اندازهای طبیعی را برای آن‌ها فراهم کرده است.

۴) در سکونتگاه‌های عشایری، ساکنان به‌طور دائم در یک مکان زندگی می‌کنند و به کشاورزی وابسته‌اند.

وقت پیشنهادی: ۱۵ دقیقه

منطق

احکام قضا یا  
قیاس اقترانی  
صفحه‌های ۶۲ تا ۸۲

۷۱- با توجه به احکام مربع تقابل و عکس مستوی محصورات چهارگانه، اگر بدانیم قضیه «هیچ الف ب نیست» کاذب

است، در این صورت نتیجه‌گیری کدام گزینه می‌تواند درست باشد؟

- (۱) صدق قضیه «بعضی الف ب است» را می‌توان نتیجه گرفت.
- (۲) صدق قضیه «هر الف ب است» را می‌توان نتیجه گرفت.
- (۳) کذب قضیه «بعضی الف ب نیست» را می‌توان نتیجه گرفت.
- (۴) صدق قضیه «هیچ ب الف نیست» را می‌توان نتیجه گرفت.

۷۲- اگر قضیه «هر نویسنده‌ای انسان است» صادق باشد، به ترتیب نقیض متضاد و متداخل نقیض آن، چه قضایایی است و دومی چه ارزشی دارد؟

- (۱) برخی نویسنده‌ها انسان هستند - هیچ نویسنده‌ای انسان نیست - کاذب
- (۲) هیچ نویسنده‌ای انسان نیست - برخی نویسنده‌ها انسان نیستند - کاذب
- (۳) برخی نویسنده‌ها انسان هستند - برخی نویسنده‌ها انسان نیستند - صادق
- (۴) هیچ نویسنده‌ای انسان نیست - برخی نویسنده‌ها انسان نیستند - صادق

۷۳- «از پیرمرد کتاب‌فروشی پرسیدند: «چرا وقتی نیستی درب کتاب‌فروشی را نمی‌بندی؟ گفت: «هیچ کتاب‌خوانی دزد نیست و هیچ دزدی کتاب‌خوان

نیست (تا کتاب بدزدد).» کدام گزینه درباره این مطلب صحیح است؟

- (۱) پیرمرد در حقیقت دچار خطای اندیشه شده است.
- (۲) پیرمرد کتاب‌فروش، با استفاده از قضیه سالبه کلیه و عکس آن، جواب فرد را داده است.
- (۳) براساس قوانین تقابل، رابطه عکس در متن بالا میان دو قضیه صادق نیست.
- (۴) در متن فوق، مغالطه ایهام انعکاس صورت گرفته است.

۷۴- در کدام گزینه مغالطه ایهام انعکاس رخ داده است؟

- (۱) تعدادی از مواد غذایی مورد نیاز کشور که در داخل قابل تولید باشد، وارد نمی‌شود؛ پس تعدادی از مواد غذایی وارداتی در داخل کشور قابل تولید نیست.
- (۲) برخی از فلاسفه خداپاور که در تاریخ فلسفه اسمشان آمده، مسلمان هستند؛ پس برخی مسلمان‌ها فیلسوفان خداپاوری هستند که نامشان در تاریخ فلسفه آمده است.

(۳) چون هیچ‌یک از دانشجویانی که دیده‌ایم بدون دیپلم نیستند، پس می‌توانیم بفهمیم بعضی از دیپلمه‌ها دانشجو هستند.

(۴) همه فیلسوفان تاریخ فلسفه دارای اندیشه بوده‌اند، در نتیجه بعضی دارای اندیشه‌ها فیلسوفان تاریخ فلسفه بوده‌اند.

۷۵- علامت موضوع و محمول در کدام قضیه نسبت به قضایای سایر گزینه‌ها متفاوت است؟

(۱) «نیستی هست» متناقض است.

(۲) قیاس‌هایی هستند که شرایط اعتبار قیاس را ندارند.

(۳) همه سؤالات منطق کنکور سخت بوده‌اند.

(۴) هر آن‌چه استوار است دود خواهد شد و به هوا خواهد رفت.

۷۶- با توجه به قانون نتیجه قیاس، کدام یک از قیاس‌های زیر معتبر است؟

نهایی

(۱) هیچ الف ب نیست. (۲) هیچ الف ب نیست. (۳) بعضی الف ب نیست. (۴) هر الف ب است.

هیچ ب ج نیست. هر ج ب است. بعضی ب ج است. بعضی ب ج است.

:: هر الف ج است. :: هیچ الف ج نیست. :: بعضی الف ج است. :: هیچ الف ج نیست.

۷۷- اگر علامت محمول یک قضیه منفی باشد و علامت موضوع آن مثبت باشد، در عکس آن ... و علامت موضوع در قضایای شخصییه ... و علامت محمول آن

تابع ... است.

(۱) موضوع آن علامتش منفی است - مثبت است - کیفیت قضیه

(۲) محمول آن علامتش مثبت است - منفی است - کمیت قضیه

(۳) محمول آن علامتش منفی است - منفی است - کیفیت قضیه

(۴) موضوع آن علامتش مثبت است - مثبت است - کمیت قضیه

۷۸- استدلال «هیچ کلاغی خرنده نیست؛ هر خرنده‌ای خونسرد است» کدام یک از شروط اعتبار قیاس را ندارد؟

نهایی

(۱) شرط اول (۲) شرط دوم

(۳) شرط سوم (۴) تکرار حد وسط

۷۹- اگر بدانیم «ب» حد وسط یک قیاس معتبر است و یکی از مقدمات این استدلال «هر الف ب است» باشد، کدام یک از قضایای زیر نمی‌تواند مقدمه

نهایی

دیگر این قیاس باشد؟

(۱) «هیچ ب ج نیست» (۲) «هر ب ج است»

(۳) «بعضی ب ج نیست» (۴) «هیچ ج ب نیست»

۸۰- نتیجه و مقدمه اول یک قیاس به ترتیب عبارت‌اند از: «هیچ الف ج نیست» و «هیچ الف ب نیست». مقدمه دوم آن، کدام یک از قضایای زیر باشد، تا

اعتبار قیاس حفظ شود؟

(۱) «هر ب ج است» (۲) «هر ج ب است»

(۳) «بعضی ب ج است» (۴) «بعضی ج ب نیست»



اقتصاد

وقت پیشنهادی: ۱۵ دقیقه

رکود، بیکاری و فقر  
تورم و کاهش قدرت خرید  
مقاوم سازی اقتصاد  
رشد و پیشرفت اقتصادی  
صفحه‌های ۸۲ تا ۱۲۸

۸۱- هر یک از موارد زیر، به کدام یک از دلایل از دست دادن شغل اشاره می‌کند؟

(الف) بیکاری رانندگان آژانس به دلیل وجود تاکسی‌های اینترنتی

(ب) بیکاری کارگران کارخانه به دلیل نبود مواد اولیه خارجی برای تولید

(ج) بیکاری تولیدکنندگان داخلی به دلیل وجود کالای مشابه خارجی با قیمت کمتر

(۱) ضعیف بودن ساختار اقتصادی - وجود منابع غیرفعال - تحریم‌های اقتصادی

(۲) تغییر در رویه‌های فناوری - تحریم‌های اقتصادی - واردات بی‌رویه

(۳) تغییر در رویه‌های فناوری - قاچاق و واردات بی‌رویه - رکود اقتصادی

(۴) ضعیف بودن ساختار اقتصادی - تغییر در فناوری - قاچاق

۸۲- کدام عبارت بیان مناسبی در رابطه با جدول زیر می‌باشد؟

| جمعیت کل | جمعیت غیرفعال | جمعیت شاغل | جمعیت زیر ۱۵ سال |
|----------|---------------|------------|------------------|
| ۹۵۰,۰۰۰  | ۲۲۰,۰۰۰       | ۳۰۰,۰۰۰    | ۴۰۰,۰۰۰          |

(۱) این جامعه ۴۰۰ هزار نفر جمعیت بیکار دارد.

(۲) جمعیت بالای ۱۵ سال این جامعه، ۵۲۰ هزار نفر است.

(۳) نرخ بیکاری در این کشور ۹/۰۹ درصد است.

(۴) در این کشور تعداد افرادی که در سن کار قرار دارند، ۳۰۰ هزار نفر است.

۸۳- هر عبارت مربوط به کدام قسمت جدول است؟

| الف | نقش اصلی پول در مبادلات آسان‌سازی مبادله است.                                       |
|-----|---|
| ب   | این عمل پول کار خرید و فروش کالاهای مختلف و تبدیل قیمت‌ها به یکدیگر را آسان می‌کند. |
| ج   | برخی اوقات افراد تمایل دارند بخشی از دارایی خود را به شکل پول نگه دارند.            |
| د   | خرید اقساطی و رد و بدل کردن حواله‌های بانکی اغلب مورد قبول مردم است.                |

(۱) الف) وسیله پرداخت در مبادلات (ب) وسیله پرداخت‌های آینده (ج) وسیله پرداخت‌های آینده (د) وسیله پس‌انداز و حفظ ارزش

(۲) الف) وسیله پس‌انداز و حفظ ارزش (ب) وسیله سنجش ارزش (ج) وسیله پرداخت‌های آینده (د) وسیله پرداخت در مبادلات

(۳) الف) وسیله پرداخت در مبادلات (ب) وسیله سنجش ارزش (ج) وسیله پس‌انداز و حفظ ارزش (د) وسیله پرداخت‌های آینده

(۴) الف) وسیله پرداخت‌های آینده (ب) وسیله پرداخت در مبادلات (ج) وسیله سنجش ارزش (د) وسیله پرداخت‌های آینده

۸۴- اگر شاخص قیمت مصرف‌کننده در کشور A در ابتدای سال برابر X و در انتهای سال برابر ۳۶۰ باشد و در کشور B شاخص قیمت مصرف‌کننده در

ابتدای سال برابر ۲۵۰ و در انتهای سال Y باشد؛ با در نظر گرفتن نرخ تورم ۲۰ درصدی:

الف) شاخص قیمت مصرف‌کننده در ابتدا و انتهای سال برای کشور A و B چقدر است؟

ب) اگر نرخ تورم به‌طور ناگهانی ۱۰ درصد افزایش یابد، تأثیر این افزایش به‌ترتیب بر قدرت خرید مصرف‌کنندگان و سطح عمومی قیمت‌ها چگونه است؟

(۲) الف) (۳۰۰ - ۲۰۸) ب) کاهش - کاهش

(۱) الف) (۳۰۰ - ۳۰۰) ب) کاهش - افزایش

(۴) الف) (۴۳۲ - ۲۰۸) ب) افزایش - افزایش

(۳) الف) (۴۳۲ - ۳۰۰) ب) افزایش - کاهش

محل انجام محاسبات



۸۵- کدام وقایع تاریخی به ترتیب مربوط به دوران قاجار، نیمه اول حکومت صفوی، پهلوی و دوره پایانی حکومت صفوی است؟

- ۱) ضعف‌های ساختاری در اقتصاد علی‌رغم رشد کشورهای منطقه همانند مصر و ترکیه در روند تجارت - رو به ضعف نهادن تدریجی اقتصاد ایران - جدا شدن اقتصاد ایران از ابعاد هویتی، فرهنگی، اجتماعی، تاریخی و دینی خود - شکل‌گیری اقتصاد یکپارچه و مستقل علاوه بر یکپارچگی سیاسی
- ۲) جدا شدن اقتصاد ایران از ابعاد هویتی، فرهنگی، اجتماعی، تاریخی و دینی خود - شکل‌گیری اقتصاد یکپارچه و مستقل علاوه بر یکپارچگی سیاسی - رو به ضعف نهادن تدریجی اقتصاد ایران - ضعف‌های ساختاری در اقتصاد علی‌رغم رشد کشورهای منطقه همانند مصر و ترکیه در روند تجارت
- ۳) ضعف‌های ساختاری در اقتصاد علی‌رغم رشد کشورهای منطقه همانند مصر و ترکیه در روند تجارت - شکل‌گیری اقتصاد یکپارچه و مستقل علاوه بر یکپارچگی سیاسی - جدا شدن اقتصاد ایران از ابعاد هویتی، فرهنگی، اجتماعی، تاریخی و دینی خود - رو به ضعف نهادن تدریجی اقتصاد ایران
- ۴) جدا شدن اقتصاد ایران از ابعاد هویتی، فرهنگی، اجتماعی، تاریخی و دینی خود - رو به ضعف نهادن تدریجی اقتصاد ایران - ضعف‌های ساختاری در اقتصاد علی‌رغم رشد کشورهای منطقه همانند مصر و ترکیه در روند تجارت - شکل‌گیری اقتصاد یکپارچه و مستقل علاوه بر یکپارچگی سیاسی

۸۶- کدام مورد در رابطه با اقتصاد ایران در دوره باستان و دوران تمدن اسلامی درست است؟

- ۱) احکام اقتصادی اسلام پایه قواعد و مقررات اقتصادهای موفق آمریکا قرار گرفت.
- ۲) ایران به دلیل نوسازی سریع صنایع خود در دوران باستان، جایگاه ویژه‌ای در اقتصاد جهان داشت.
- ۳) وسعت و پهناوری جغرافیایی ایران، بیانگر جلوه‌های پیشرفت اقتصادی در دوران تمدن اسلامی است.
- ۴) وقف‌نامه‌های باقی‌مانده از زنان مسلمان ایرانی بیانگر مالکیت و سرمایه‌گذاری آن‌ها در تولید در دوران تمدن اسلامی است.

۸۷- دولت‌ها برای عبور از مشکلات اقتصادی و دوری از آسیب به اقتصاد ملی چه کاری انجام می‌دهند؟

- ۱) قطع ارتباط با کشورهای بیگانه
- ۲) مقاوم‌سازی اقتصاد در برابر تکانه‌های خارجی
- ۳) رفع تمام نیازهای اساسی و غیراساسی در داخل کشور
- ۴) عدم وابستگی اقتصاد به نیروهای مولد داخلی

۸۸- کدام مورد بیانگر رشد اقتصادی است؟

- ۱) کارخانه‌ای که با بهتر کردن کیفیت محصولات خود، رضایت مشتریان را جلب می‌کند.
- ۲) کارخانه‌ای که با سرمایه‌گذاری بیشتر، تولید محصولات خود را افزایش می‌دهد.
- ۳) کارخانه‌داری که با وجود تولید کالا با همان مقدار قبلی، به دلیل تورم، حقوق کارگران خود را افزایش می‌دهد.
- ۴) کارخانه‌ای که مواد اولیه خود را از داخل کشور تهیه می‌کند تا از پرداخت مالیات گمرکی رهایی یابد.

۸۹- کدام گزینه تفسیر مناسبی از نمودار روبه‌رو ارائه می‌دهد؟

- ۱) رشد اقتصادی شرایطی را ایجاد می‌کند که منحنی مرز امکانات تولید به سمت داخل انتقال یابد. بر همین اساس در این شرایط منابع کاهش می‌یابند و پیشرفت فناوری کارکرد مناسبی نخواهد داشت.
- ۲) جابه‌جایی منحنی مرز امکانات تولید به سمت بیرون، نه تنها نشان‌دهنده افزایش ظرفیت تولید است، بلکه به معنای افزایش رفاه جامعه نیز هست.
- ۳) رشد اقتصادی همان مفهوم دستیابی به کارایی را نشان می‌دهد.
- ۴) با جابه‌جایی نمودار به سمت بالا کشور امکان افزایش تولید بیشتر غذا و خدمات را ندارد، زیرا باید منابع خود را برای کالاهای مصرفی استفاده کند.

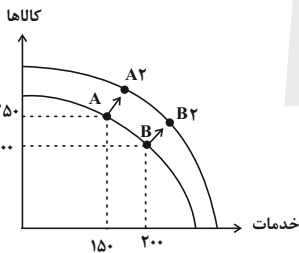

۹۰- جدول زیر بیانگر اطلاعات فرضی مربوط به تولید کل کشوری در دو سال ۱۳۹۸ و ۱۳۹۹ است. افزایش تولید ناخالص داخلی واقعی و اسمی در سال

۱۳۹۹ به ترتیب چند درصد است؟

| سال  | کالای A          |       | کالای B         |       |
|------|------------------|-------|-----------------|-------|
|      | قیمت             | مقدار | قیمت            | مقدار |
| ۱۳۹۸ | ۱۶۰ میلیون تومان | ۵۰۰   | ۸ میلیون تومان  | ۲۰۰۰  |
| ۱۳۹۹ | ۲۰۰ میلیون تومان | ۶۰۰   | ۱۰ میلیون تومان | ۲۲۰۰  |

۴۷/۹ - ۲۵ (۴)

۴۳/۸ - ۳۲ (۳)

۱۸/۳ - ۴۷/۹ (۲)

۴۷/۹ - ۱۸/۳ (۱)

محل انجام محاسبات



دانش آموز عزیز، سؤالات عمومی از شماره ۱۰۱ شروع می شود،  
دقت نمایید تا گزینه ها را به درستی وارد پاسخبرگ کنید.

## دَفتر چَه سؤال (؟)

عمومی دهم

(رشته انسانی)

۲۴ اسفند ماه ۱۴۰۳

تعداد سؤالات و زمان پاسخگویی آزمون

| نام درس          | تعداد سؤال | شماره سؤال | وقت پیشنهادی |
|------------------|------------|------------|--------------|
| فارسی (۱)        | ۱۰         | ۱۰۱-۱۱۰    | ۱۰           |
| دین و زندگی (۱)  | ۱۰         | ۱۱۱-۱۲۰    | ۱۰           |
| زبان انگلیسی (۱) | ۲۰         | ۱۲۱-۱۴۰    | ۲۰           |
| جمع دروس عمومی   | ۴۰         | —          | ۴۰           |

مراجهت

|                  |   |
|------------------|---|
| فارسی (۱)        | مریم بیروی - حسین پرهیزگار - احمد فهیمی - محسن فدایی                                    |
| دین و زندگی (۱)  | محسن بیاتی - فردین سماقی - یاسین ساعدی - عباس سیدشستر - میثم هاشمی - مرتضی محسنی کبیر   |
| زبان انگلیسی (۱) | رحمت‌اله استیری - محسن رحیمی - مجتبی درخشان گرمی - مانی صفائی سلیمانلو - عقیل محمدی‌روش |

گزینه‌گران و ویراستاران

| نام درس                    | مسئول درس و گزینه‌گر | گروه ویراستاری      | ویراستار رتبه برتر              | گروه مستندسازی     |
|----------------------------|----------------------|---------------------|---------------------------------|--------------------|
| فارسی (۱)                  | سپیده فتح‌الهی       | مرتضی منشاری        | سحر محمدزاده‌سالیانی            | الناز معتمدی       |
| دین و زندگی (۱)            | یاسین ساعدی          | محمد مهدی مانده‌علی | —                               | محمد صدرا پنجه‌پور |
| دین و زندگی (۱)<br>(اقلیت) | دبورا حاتانیان       | دبورا حاتانیان      | —                               | —                  |
| زبان انگلیسی (۱)           | عقیل محمدی‌روش       | فاطمه نقدی          | نازنین فاطمه حاجیلو، مانی عباسی | سپهر اشتیاقی       |

گروه فنی و تولید

|                      |   |
|----------------------|---|
| مدیر گروه            | الهام محمدی                                 |
| مسئول دفترچه         | حبیبه محبی                                  |
| مستندسازی            | مدیر: محیا اصغری، مسئول دفترچه: فریبا رثوفی |
| حروف‌نگار و صفحه‌آرا | فاطمه علی‌یاری                              |
| ناظر چاپ             | سوران نعیمی                                 |

گروه آزمون

بنیاد علمی آموزشی قلم‌چی (وقف عام)





فارسی (۱)

سوالات عمومی از شماره ۱۰۱ شروع می شود

۱۰ دقیقه

ادبیات انقلاب اسلامی،  
ادبیات حماسی  
درس ۱۰ تا ۱۳  
مفهمه های ۷۴ تا ۱۱۱

۱۰۱- چه تعداد از واژگان زیر نادرست معنی شده است؟

(ترگ: کله خود)، (کیوان: سیاره مریخ)، (مزیح: شوخی)، (هماورد: ثمره)، (پتک: آهن کوبی)، (کام دیدن: به آرزو رسیدن)، (فراز آمدن: نزدیک آمدن)، (ویله: ناله)

یک (۱) دو (۲)

سه (۳) چهار (۴)

۱۰۲- توضیحات مقابل کدام گزینه نادرست است؟

- (۱) خدنگ: درختی بسیار سخت، محکم و صاف که از چوب آن، تیر، نیزه، زین اسب و مانند آن‌ها را می‌ساختند.
- (۲) آبنوس: درختی است که چوب سیاه‌رنگ آن سخت و صیقل پذیر است.
- (۳) سندروس: صمغی زردرنگ که از نوعی سرو کوهی گرفته می‌شد.
- (۴) خود: کلاه فلزی که سربازان فقط به هنگام تشریفات نظامی بر سر می‌گذارند.

۱۰۳- کدام بیت غلط املایی دارد؟

- (۱) از این خطه نقض پدram پاک
- (۲) فلک در شگفتی ز عزم شماسست
- (۳) بپوشید درع سواران جنگ
- (۴) سر نیزه را سوی سهراب کرد

- وزین خاک جان پرور تابناک
- ملک آفرین گوی رزم شماسست
- نبود اندر آن کار، جای درنگ
- عنان و سنان را پر از تاب کرد

۱۰۴- همه ابیات «شیوه بلاغی» دارند به جز ...

- (۱) چو بشنید خسرو از آن شاد گشت
- (۲) مپندار این شعله افسرده گردد
- (۳) سزد گر بداری، سرش در کنار
- (۴) کشانی بخندید و خیره بماند

- روانش ز اندیشه آزاد گشت
- که بعد از من افروزد از مدفن من
- زمانی برآسایی از کارزار
- عنان را گران کرد و او را بخواند

۱۰۵- در کدام گزینه تعداد حروف اضافه با تعداد متمم همخوانی ندارد؟

- (۱) کمان بهزه را به بازو فکند
- (۲) کشانی بدو گفت بی بارگی
- (۳) پیاده مرا زان فرستاد طوس
- (۴) تهمتن برآشفت و با طوس گفت

- به بند کمر بر، بزد تیر چند
- به کشتن دهی سر به یکبارگی
- که تا اسب بستانم از اشکبوس
- که رهام را جام باده است جفت



۱۰۶- با توجه به ابیات زیر، کدام گزینه نادرست است؟

- |                                    |                                   |
|------------------------------------|-----------------------------------|
| «خروش سواران و اسپان ز دشت         | ز بهرام و کیوان، همی برگذشت       |
| همه تیغ و ساعد ز خون بود لعل       | خروشان دل خاک در زیر نعل»         |
| (۱) قافیه با آرایه جناس وجود دارد. | (۲) اغراق در بیت اول دیده می‌شود. |
| (۳) در بیت دوم، لعل، مشبه است.     | (۴) در هر بیت مجاز وجود دارد.     |

۱۰۷- به ترتیب، در کدام مصراع‌ها «استعاره» و در کدام مصراع‌ها «مجاز» به کار رفته است؟

- |                                      |                                 |
|--------------------------------------|---------------------------------|
| (الف) به خون، گر کشی خاک من، دشمن من | (ب) بجوشد گل اندر گل از گلشن من |
| (ج) میندار این شعله، افسرده گردد     | (د) جز از جام توحید هرگز ننوشم  |
| (۱) «الف، د» - «ب، ج»                | (۲) «ج، الف» - «ب، د»           |
| (۳) «ب، د» - «ج، الف»                | (۴) «ب، ج» - «الف، د»           |

۱۰۸- شاعر در ابیات زیر، انسان را به چه چیزی فرامی‌خواند؟

- |                             |                              |
|-----------------------------|------------------------------|
| حسرت نبرم به خواب آن مرداب  | کآرام درون دشت شب خفته است   |
| دریایم و نیست باکم از طوفان | دریا همه عمر خوابش آشفته است |
| (۱) مبارزه و جنبش           | (۲) درنگ و تأمل کردن         |
| (۳) آرامش و صلح             | (۴) بزرگی و بلندمرتبتگی      |

۱۰۹- با توجه به عبارت زیر، کدام گزینه نادرست است؟

- «هنوز فضا از نم باران آکنده است، اما آفتاب فتح در آسمان سینۀ مؤمنین درخششی عجیب دارد. صف طویل رزمندگان تازه‌نفس، با آرامش و اطمینانی که حاصل ایمان است، وسعت جبهۀ فتح را به سوی فتوحات بزرگ طی می‌کنند.»
- |                                     |                          |
|-------------------------------------|--------------------------|
| (۱) یک جمله مرکب می‌یابید.          | (۲) چهار صفت وجود دارد.  |
| (۳) دو پیوند هم‌پایه‌ساز وجود دارد. | (۴) دو مسند دیده می‌شود. |

۱۱۰- در کدام گزینه، معنای بیت زیر به درستی آمده است؟

- «کمان را به زه کرد و بگشاد بر  
نبد مرغ را پیش تیرش گذر»
- |   |
|---|
| (۱) کمان را آماده کرد و رویش را گشود و او تیرانداز ماهر و ورزیده‌ای بود.                                |
| (۲) تیر را در چله کمان قرار داد و آمادۀ رویارویی شد. هیچ پرنده‌ای نمی‌توانست از مقابل او زنده عبور کند. |
| (۳) زه را به کمان وصل کرد و آمادۀ تیراندازی شد. هیچ پرنده‌ای نمی‌توانست از پیش تیرش گذر کند.            |
| (۴) کمان را آماده و برای تیراندازی مهیا کرد. هیچ پرنده‌ای به سرعت تیر او پرواز نمی‌کرد.                 |



۱۰ دقیقه

دین و زندگی (۱)

تفکر و اندیشه (فرهام کار)  
قدم در راه (آهنگ سفر،  
اعتماد بر او، دوستی با خدا)  
درس ۸ تا ۱۱  
صفحه ۷۹ تا ۱۲۴

۱۱۱- کدام پرچم را همه پیامبران از نسلی به نسل دیگر منتقل کرده‌اند و این روش با چه عنوانی معروف است؟

(۱) مبارزه با ستم و ستمگران - جهاد در راه خدا  
(۲) مبارزه با ستم و ستمگران - تبری

(۳) دوستی با دوستان خدا - تولی  
(۴) دوستی با دوستان خدا - دوستی با خدا

۱۱۲- طبق فرمایشات امیرالمومنین (ع) چگونه می‌توانیم ایشان را یاری کنیم و چرا باید عهد و پیمان‌های خود را در زمان‌های معینی مانند آخر

هفته‌ها، آخر هر ماه یا شب‌های قدر هر سال تکرار کنیم؟

(۱) با امر به معروف و نهی از منکر - تا استحکام بیشتر پیدا کند و به فراموشی سپرده نشود.

(۲) با پرهیزکاری و کوشش در راه خدا و عفت و درستکاری - تا خداوند در به وقوع پیوستن آن‌ها ما یاری کند.

(۳) با پرهیزکاری و کوشش در راه خدا و عفت و درستکاری - تا استحکام بیشتر پیدا کند و به فراموشی سپرده نشود.

(۴) با امر به معروف و نهی از منکر - تا خداوند در به وقوع پیوستن آن‌ها ما یاری کند.

۱۱۳- ویژگی رابطه قراردادی میان عمل با پاداش و کیفر چیست؟

(۱) باید خود را با آن هماهنگ کنیم و با آگاهی کامل از آن سود ببریم.

(۲) می‌توان با وضع قوانین جدید، آن را تغییر داد.

(۳) نمی‌توان آن را تغییر داد، بلکه باید زندگی خود را براساس آن تنظیم کرد.

(۴) حقیقت و باطن آن به صورت زشت یا زیبا در قیامت مجسم می‌شود.

۱۱۴- قرآن کریم یکی از ویژگی‌های مؤمنان را چه چیزی معرفی می‌کند و برترین دوستان خدا چه کسانی هستند؟

(۱) انفاق و کمک کردن به دیگران با خلوص نیت - رسول خدا (ص) و اهل بیت (ع)

(۲) انفاق و کمک کردن به دیگران با خلوص نیت - صدیقان و شهیدان

(۳) دوستی و محبت شدید آنان نسبت به خداوند - صدیقان و شهیدان

(۴) دوستی و محبت شدید آنان نسبت به خداوند - رسول خدا (ص) و اهل بیت (ع)

۱۱۵- کدام یک از گزینه‌های زیر نادرست است؟

(۱) جوانان و نوجوانان مانند برخی بزرگسالان نیستند که به ثروت یا مقام دل‌بسته باشند یا در حسادت نسبت به دیگری بسوزند.

(۲) در دوره جوانی و نوجوانی، نیاز شدیدتری به توکل بر خدا حس می‌شود.

(۳) جوانان و نوجوانان معمولاً شجاعت روحی بالایی دارند.

(۴) هرچه عمر می‌گذرد و قوای انسان به سستی می‌گراید، توان انسان برای تصمیم‌های بزرگ و کوچک نیز کاهش می‌یابد.



۱۱۶- طبق فرموده قرآن کریم به ترتیب، کسانی که پیمان الهی و سوگندهای خود را به بهای ناچیزی می‌فروشند، با چه نتیجه‌ای در آخرت روبه‌رو خواهند شد و خداوند راه رستگاری ما را با کدام مورد، همراه ساخته است؟

- (۱) خداوند با آن‌ها سخن نمی‌گوید. - رحمت عامه خویش  
 (۲) شرمنده رحمت خداوند می‌شوند. - رحمت عامه خویش  
 (۳) شرمنده رحمت خداوند می‌شوند - رضایت خود  
 (۴) خداوند با آن‌ها سخن نمی‌گوید. - رضایت خود

۱۱۷- تجسم حقیقت اعمال انسان به صورت زشت و زیبا، لذت‌بخش یا دردآور، مربوط به کدام نوع رابطه میان عمل با پاداش یا کیفر است و ظرف تحقق آن کجاست؟

- (۱) نتیجه طبیعی عمل - برزخ (۲) نتیجه طبیعی عمل - قیامت (۳) تجسم عمل - برزخ (۴) تجسم عمل - قیامت

۱۱۸- توکل، امیددهنده و کمک‌کننده به چه کسی است؟

- (۱) کسی که اهل همت، تعقل و پشتکار باشد.  
 (۲) کسی که اهل مشورت باشد.  
 (۳) کسی که اهل تقوا باشد.  
 (۴) کسی که در سنین جوانی و نوجوانی است؛ زیرا او می‌تواند آرمان‌های بزرگی داشته باشد.

۱۱۹- کدام گزینه نادرست است؟

- (۱) جهاد در راه خدا، در برنامه تمام پیامبران الهی بوده و بیشتر آنان در حال مبارزه با ستمگران به شهادت رسیده‌اند.  
 (۲) دینداری با برائت و بیزاری از دشمنان خدا آغاز می‌شود و دوستی با خدا را به دنبال می‌آورد.  
 (۳) اگر می‌خواهیم محبت خداوند در دلمان خانه کند، باید محبت کسانی را که رنگ و نشانی از او دارند و خداوند محبت و دوستی آنان را به ما توصیه کرده، در دل جای دهیم.  
 (۴) اگر کسی بخواهد قلبش را خانه خدا کند، باید شیطان و امور شیطانی را از آن بیرون کند.

۱۲۰- توکل بر خدا به چه معناست و براساس آیات قرآن، ثمره توکل بر خدا در راه حق چیست؟

- (۱) به معنای عبودیت خداوند است؛ یعنی وظایف خود را در برابر خداوند به درستی انجام دهیم و نتیجه اش را به او واگذار کنیم. - «إِنَّ اللَّهَ بَالِغُ أَمْرِهِ»  
 (۲) به معنای اعتماد به خداوند است؛ یعنی انجام وظیفه خود در هر کار و سپردن نتیجه و محصول آن به خداوند - «فَلَا خَوْفَ عَلَيْهِمْ وَلَا هُمْ يَحْزَنُونَ»

- (۳) به معنای عبودیت خداوند است؛ یعنی وظایف خود را در برابر خداوند به درستی انجام دهیم و نتیجه اش را به او واگذار کنیم. - «فَلَا خَوْفَ عَلَيْهِمْ وَلَا هُمْ يَحْزَنُونَ»

- (۴) به معنای اعتماد به خداوند است؛ یعنی انجام وظیفه خود در هر کار و سپردن نتیجه و محصول آن به خداوند - «إِنَّ اللَّهَ بَالِغُ أَمْرِهِ»



**زبان انگلیسی (۱)**

۲۰ دقیقه

The Value of Knowledge

درس ۳

صفحه‌های ۷۱ تا ۹۵

**PART A: Grammar and Vocabulary**

**Directions:** Choose the word or phrase (1), (2), (3), or (4) that best completes each sentence. Then mark the correct choice on your answer sheet.

121- A: Did you see Ali?

B: Yes, I saw him as I ... off the bus.

- 1) was getting                      2) will get                      3) get                      4) am getting

122- The children were asking ... father to buy ... a new coat.

- 1) themselves - him                      2) their - him  
3) their - himself                      4) themselves - himself

123- Your friends were playing football in the park this morning when we ... on our way to school.

- 1) were                      2) are                      3) was                      4) will be

124- I have a strong ... that being kind can make the world a better and happier place.

- 1) skill                      2) research                      3) belief                      4) medicine

125- The firefighters quickly ... the fire before it spread, and stopped the house from burning down completely.

- 1) paired up                      2) put out                      3) gave up                      4) put aside

126- I am old and feel ... and tired, and I often find it hard to keep up with my daily activities.

- 1) possible                      2) rapid                      3) weak                      4) light

**PART B: Reading Comprehension**

**Directions:** Read the following passage and answer the questions by choosing the best choice (1), (2), (3), or (4). Then mark the correct choice on your answer sheet.

Human knowledge grows with the hard work of great minds. Marie Curie was a scientist who made amazing discoveries. She was born in 1867 in Poland and grew up in a family of teachers. Marie was very curious and always wanted to learn. She studied Physics and became one of the first women to study at the Sorbonne University in Paris.

At the university, Marie met Pierre Curie, another scientist. They fell in love and got married. They worked together and discovered two new elements and won the Nobel Prize in Physics for their work. Sadly, Pierre died in an accident. But Marie continued her research. She won another Noble Prize, this time in Chemistry.

Marie was a very successful scientist and a strong woman. She showed the world that women could achieve great things in science. Her life is a great example of hard work and dedication. She faced many challenges, but she always believed in herself and never gave up.

127- What did Marie Curie study at the university?

- 1) English                      2) History                      3) Physics                      4) Sports

128- How many Nobel Prizes did Marie Curie win?

- 1) One                              2) Two                              3) Three                              4) Four

129- According to the passage, which of the following is true about Marie Curie?

- 1) She died in an accident.                      2) She was born in Paris.  
3) She was a teacher.                              4) She was interested in science.

130- What is the main idea of paragraph 3?

- 1) The key to success is hard work.  
2) All great scientists are from Poland.  
3) Marie was the strongest woman of her time.  
4) You need to be a woman to be a successful scientist.

تبدیل نمونه سؤال‌های امتحانی به تست

**PART A: Grammar and Vocabulary**

**Directions:** Choose the word or phrase (1), (2), (3), or (4) that best completes each sentence. Then mark the correct choice on your answer sheet.

131- I ... Tom created the colorful poster for the history class ... .

- 1) am believing - himself                      2) believe - himself  
3) believe - myself                              4) am believing - myself

132- My son and his friend ... his room when we got home in the afternoon.

- 1) was painting                      2) paints                      3) paint                      4) were painting

133- I was playing football in the yard ... the others were studying for their exams.

- 1) while                              2) after                              3) before                              4) during

134- The class will ... the science experiment to learn about how plants grow.

- 1) lose                                  2) jump                                  3) quit                                  4) attend

135- She ... to solve the puzzle by herself before asking her friends for help.

- 1) tried                                  2) felt                                  3) invented                                  4) built



136- After a good night's sleep, they felt ... and were excited to help their mom bake cookies for the party.

- 1) famous                      2) energetic                      3) weak                      4) successful

**PART B: Reading Comprehension**

**Directions:** Read the following passage and answer the questions by choosing the best choice (1), (2), (3), or (4). Then mark the correct choice on your answer sheet.

Hippocrates was a famous doctor from ancient Greece. When he was a young man, he started studying about medicine to help sick people.

One day, a young girl believed she was a bird and would not eat or take her medicine. Many doctors tried to help her, but they didn't succeed. Her worried parents heard about Hippocrates and asked for his help. Hippocrates came up with a clever plan. He dressed up like a bird and pretended to be one. He moved his arms like birds and started eating and told the girl that even birds needed to eat to stay strong. The girl listened and realized that she needed to eat to get better. She started eating her meals and taking her medicine. With Hippocrates' care, she got better quickly and thanked him for his help. Hippocrates became even more famous for his kindness and clever ideas.

137- Hippocrates was about ... years old when he started to learn about medicine.

- 1) 8                                      2) 12                                      3) 24                                      4) 53

138- Which of the following is NOT true about the girl?

- 1) She believed she was a bird.                      2) She stopped eating.  
3) Her father was a doctor.                      4) She was not in good health.

139- The underlined word "they" refers to ... .

- 1) doctors                      2) birds                      3) parents                      4) arms

140- According to the passage, how did Hippocrates help the girl?

- 1) He showed the girl how real birds fly.  
2) He told the girl's parents to buy a bird for her.  
3) He asked the birds to help the girl take her medicine.  
4) He told her that she needed to eat to be a strong bird.



هوش و استعداد معلّمی

۴۰ دقیقه

\* بر اساس متن زیر به چهار پرسشی که در پی می‌آید پاسخ دهید.

رشته‌ی فلسفه‌ی تعلیم و تربیت یکی از رشته‌های حوزه‌ی علوم تربیتی در دوره‌ی دکتری و شامل مجموعه‌ای هماهنگ از فعالیت‌های آموزشی و پژوهشی است. دانش آموزش و پرورش، یکی از نیازهای اساسی جامعه‌ی بشری از جمله جامعه‌ی ماست. کلیه‌ی برنامه‌ها و فعالیت‌های آموزشی و پرورشی در کلیه‌ی سطوح از خانواده تا نهادهای رسمی و غیررسمی به بهره‌گیری از یافته‌های این حوزه نیاز دارد اما در این میان توجه به زیرساخت‌های این فعالیت‌ها نقطه‌ی آغاز و تعیین‌کننده‌ی اهداف و سوگیری‌های کلیه‌ی فعالیت‌ها و نهادهای آموزشی و پرورشی است. رشته‌ی فلسفه‌ی تعلیم و تربیت در پی بررسی مبانی نظری و بنیادهایی است که زیربنای تعیین اهداف برنامه‌ها و محتواست. در غیر این صورت خطر انحراف از یکپارچگی، هماهنگی و اهداف، برنامه‌ها را تهدید می‌کند و معیاری برای ارزیابی نخواهد بود. متخصصان این رشته در وزارتخانه‌های آموزش و پرورش، آموزش عالی، بخش آموزش در کلیه‌ی وزارتخانه‌ها و در نهادهای غیررسمی آموزش و پرورش می‌توانند مفید و فعال باشند. هدف از برگزاری این دوره تربیت متخصصان کارآمدی است که به تحلیل و بررسی مبانی نظری و فلسفی آموزش و پرورش در سیاست‌گذاری، برنامه‌ریزی و نحوه‌ی اجرای برنامه‌ها و کلیه‌ی فعالیت‌های آموزشی و پرورشی در حوزه‌ی کلان سطوح ستادی و نیز حوزه‌ی عمل در نهادهای آموزشی بپردازد.

ضرورت و اهمیت بازننگری در این فلسفه، مبتنی بر توجه و تمرکز بر غایات اهداف و ارزش‌هاست که جایگاه اصلی آنها در حوزه‌های انسان‌شناسی و ارزش‌شناسی است، زیرا انسان به مثابه‌ی موضوع تعلیم و تربیت است و ارزش‌ها تعیین‌کننده‌ی جهت‌گیری‌های کلی و اساسی در تربیت و غفلت از اهداف و ارزش‌های مذکور موجب آسیب‌ها و خساراتی در عرصه‌ی آموزش و پرورش است زیرا مؤلفه‌های مورد نظر در حکم راهنمای عمل آدمی برای تحقق انسان آرمانی است و اهتمام به موارد مذکور موجب شفاف‌سازی اقدام در زمینه‌ی آموزش و پرورش.

۲۷۱- کدام گزینه واژه‌ی «موجد» را در متن، بهتر معنا کرده است؟

- (۱) نتیجه (۲) درمان‌شده (۳) عامل (۴) برطرف‌کننده

۲۷۲- منظور از بخش مشخص‌شده در متن، «این صورت»، کدام است؟

- (۱) بی‌توجهی به مبانی اندیشه‌های فلسفه‌ی آموزشی  
(۲) بهره‌نگرفتن از اندیشه‌های اندیشمندان مختلف در حوزه‌ی فلسفه‌ی تعلیم و تربیت  
(۳) توجه به مبانی اندیشه‌های فلسفه‌ی آموزشی  
(۴) بهره‌گرفتن از اندیشه‌های اندیشمندان مختلف در حوزه‌ی فلسفه‌ی تعلیم و تربیت

۲۷۳- متن به کدام پرسش‌ها پاسخ می‌دهد؟

الف) برای فارغ‌التحصیلان رشته‌ی فلسفه‌ی تعلیم و تربیت، چه آینده‌ی شغلی می‌توان متصور بود؟

ب) متناسب‌سازی اهداف ترسیم‌شده‌ی تعلیم و تربیت با محیط مورد بحث، با چه معییری انجام می‌شود؟

ج) به چه علت رشته‌ی فلسفه‌ی تعلیم و تربیت تنها در دوره‌ی دکتری تدریس می‌شود؟

- (۱) فقط «الف» (۲) فقط «ب» (۳) «الف» و «ج» (۴) «ب» و «ج»

۲۷۴- کدام فعل در متن بالا نادرست به کار رفته است؟

- (۱) دارد (۲) تهدید می‌کند (۳) نخواهد بود (۴) بپردازد

۲۷۵- بدیهی است با کاهش ارزش پول یک کشور در قیاس با کشوری دیگر، می‌باید همان گونه که قیمت کالاهای وارداتی بیشتر می‌شود، قیمت کالاهای صادراتی برای کشور مقصد کاهش یابد و امکان صادرات بیشتر فراهم شود. برای مثال ایالات متحده‌ی آمریکا چین را به کاهش عمده‌ی ارزش پول خود متهم می‌کند که به صادرات بیشتر این محصول به آمریکا منجر می‌شود. با این حال در بسیاری از کشورها چنین اتفاقی رخ نمی‌دهد، چرا که ..

- (۱) سیاستمداران آن کشورها تدبیر لازم را برای افزایش ارزش پول خود ندارند.  
(۲) کاهش ارزش پول ملی یک کشور به افزایش قیمت مواد اولیه‌ی وارداتی و در نتیجه افزایش قیمت نهایی محصول تولیدی منجر می‌شود.  
(۳) برخی کشورها با کشورهای بزرگی نظیر چین و آمریکا مبادله‌ی تجاری ندارند.  
(۴) افزایش ارزش پول ملی یک کشور، به گسترش سفرهای بین‌المللی منجر می‌شود که نیاز به سرمایه‌گذاری در این امر را ایجاب می‌کند.



\* بر اساس متن زیر به دو پرسش بعدی پاسخ دهید.

مطمئن نیستیم اولین بار بومیان امریکای شمالی بودند که علامت‌دادن با دود را ابداع کردند یا چینی‌ها، اما مطمئنیم علامت‌دادن با دود نیز مثل دیگر انواع پیام‌ها، قوانینی دارد. فرستندگان این پیام‌ها، چیزی شبیه به پتو را در فواصل زمانی معین روی آتشی قرار می‌دهند و برمی‌دارند تا دودها نیز در فواصلی معین به هوا فرستاده شود. بدیهی است که پیام‌ها تا فاصله‌ای قابل ارسالند که مطمئن باشیم همه علامت‌ها دیده می‌شود؛ برای مثال فرض کنید در میان بومیان یادشده، دو دود غلیظ نشانه آمدن دوست و چهار دود غلیظ نشانه حمله دشمن باشد و گیرنده پیام، دو تا از پیام‌ها را نبیند. علاوه بر این، شرط مهم دیگر در برقراری ارتباط با دود، آشنایی گیرنده پیام با مفاهیم است. می‌گویند از زمانی که سرخ‌پوست‌ها توانستند بر اسب‌ها مسلط شوند و راحت‌تر گرد هم بیایند، تدریجاً شکل‌های بیشتری را با یکدیگر قرارداد کردند. معمولاً از آن جایی که این پیام‌ها عمومیت ندارند، لو نمی‌روند. با این همه برخی از این پیام‌ها امروزه نیز کارایی دارند.

۲۷۶- برای پیام‌های دودی، کدام دو عنصر مهم در متن ذکر شده است؟

- (۱) شکل - فاصله زمانی (۲) فاصله زمانی - غلظت (۳) غلظت - حجم (۴) حجم - شکل

۲۷۷- طبق متن ...

- (۱) همه علامت‌های پیام‌های سرخپوستان تا کنون کشف رمز شده است.  
 (۲) نخستین ارتباط‌های بین انسانی در شرق آسیا شکل گرفته است.  
 (۳) برقراری ارتباط به وسیله دود، امروزه کاملاً منسوخ شده است.  
 (۴) گاه ناقص رسیدن پیام از نرسیدن آن خطرناک‌تر است.

\* هفت کارت «خرداد، تیر، مرداد، مهر، آبان، آذر، دی» هر کدام با یکی از رنگ‌های رنگین کمان «بنفش، آبی، نیلی، سبز، زرد، نارنجی، قرمز» در یک ردیف روی میز چیده شده است، ولی ما روی کارت‌ها را نمی‌بینیم. در این باره می‌دانیم کارت سبز دقیقاً بین کارت‌های نیلی و زرد است و کارت مهر دقیقاً کارت میانی است. همچنین کارت دی، بنفش است و کارت مرداد نارنجی نیست. بر این اساس به چهار سؤال بعدی پاسخ دهید.

۲۷۸- اگر کارت سبز ششمین کارت باشد ...

- (۱) مهر قطعاً نارنجی است. (۲) آبان قطعاً قرمز است. (۳) مهر قطعاً نیلی نیست. (۴) آبان قطعاً قرمز نیست.

۲۷۹- اگر کارت‌های «آبان، آذر، دی» به همین ترتیب کنار هم و کارت مهر قرمز باشد، کارت‌های آبان و آذر ...

- (۱) ممکن است نیلی، سبز یا زرد باشند.  
 (۲) قطعاً نارنجی و آبی هستند.  
 (۳) ممکن است آبی، زرد یا سبز باشند.  
 (۴) قطعاً نارنجی و زرد هستند.

۲۸۰- اگر کارت‌های بنفش، آبی و قرمز هیچ‌کدام بی‌فاصله کنار هم نباشند، می‌توان گفت ...

- (۱) مهر قطعاً آبی است. (۲) مهر قطعاً نیلی یا زرد است. (۳) مرداد قطعاً آبی است. (۴) مرداد قطعاً نیلی یا زرد است.

۲۸۱- اگر بدانیم دو کارت ابتدایی و انتهایی، کارت‌های دی و مرداد است و کارت «قرمز» آذر به کارت دی چسبیده است و کارت آبی آبان به کارت آذر، می‌توان گفت قطعاً ...

- (۱) مهر نارنجی است. (۲) تیر زرد است. (۳) مهر نارنجی نیست. (۴) تیر زرد نیست.

۲۸۲- کاری را که سه کارگر با روزی پنج ساعت کار در هشت روز انجام می‌دهند، دو سرکارگر در چهار روز سه ساعته کاری تمام می‌کنند. یک کارگر و یک سرکارگر برای انجام کار با هم، به چند روز چهارساعته کاری احتیاج دارند؟ کارگرها با هم یکسانند و سرکارگرها هم با هم.

- (۱) ۳ (۲) ۴ (۳) ۵ (۴) ۶

۲۸۳- بین  $n$  شخص در یک اتاق، مطمئنیم روزی در هفته هست که روز تولد حداقل سه نفر از آنان باشد، هر چند نمی‌دانیم آن روز، کدام روز هفته است. همچنین بین  $m$  شخص در اتاقی دیگر، فصلی در سال هست که می‌دانیم فصل تولد حداقل چهار نفر از آن‌هاست. هر چند نمی‌دانیم آن فصل بهار است یا تابستان، یا پاییز یا زمستان. حاصل  $m - n$  کدام است؟

- (۱) ۲ (۲) ۱ (۳) -۱ (۴) -۲

۲۸۴- در الگوی زیر، عدد جایگزین علامت سؤال کدام است؟

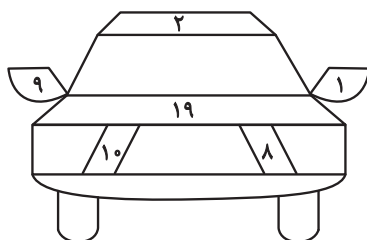

۳۲ (۴)

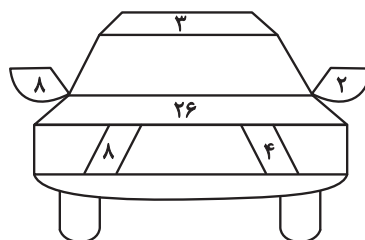

۳۱ (۳)

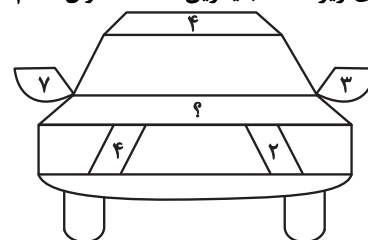

۳۰ (۲)

۲۹ (۱)

۲۸۵- اگر جعبه «الف» در سازوکار زیر با سرعت ۷۲ سانتی‌متر بر ثانیه به سمت بالا شروع به حرکت کند،

جعبه «ب» با چه سرعتی بر حسب سانتی‌متر بر ثانیه به کدام جهت حرکت را آغاز می‌کند؟ قطرهای

نسبی چرخ‌دنده‌ها نوشته شده است.

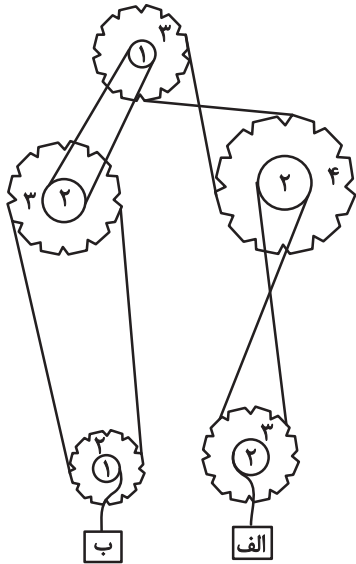

(۱) ۵۴- بالا

(۲) ۹۶- بالا

(۳) ۹۶- پایین

(۴) ۵۴- پایین

\* در دو پرسش بعدی، شکل جایگزین علامت سؤال را در الگوی ارائه‌شده تعیین کنید.

۲۸۶-

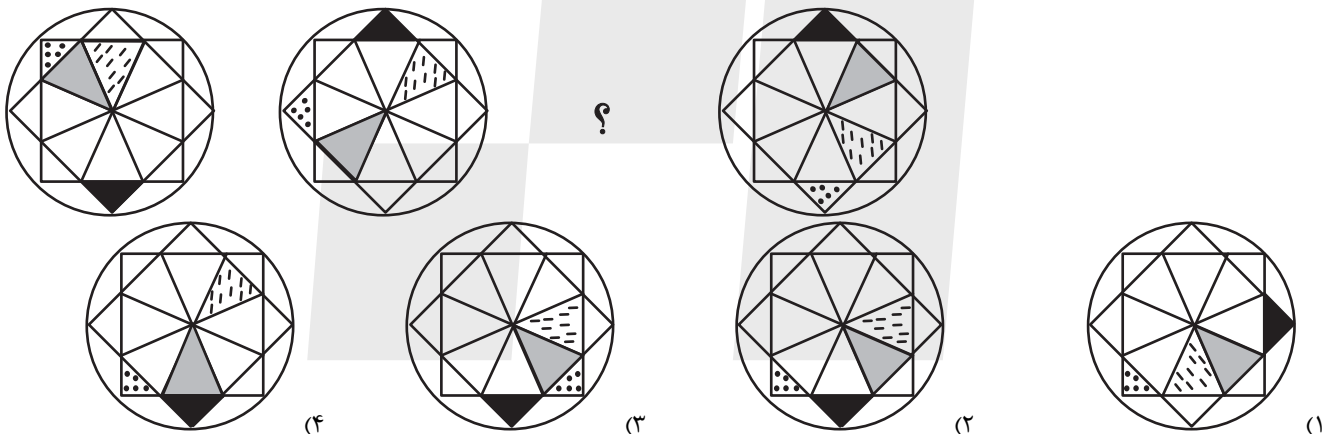

۲۸۷-

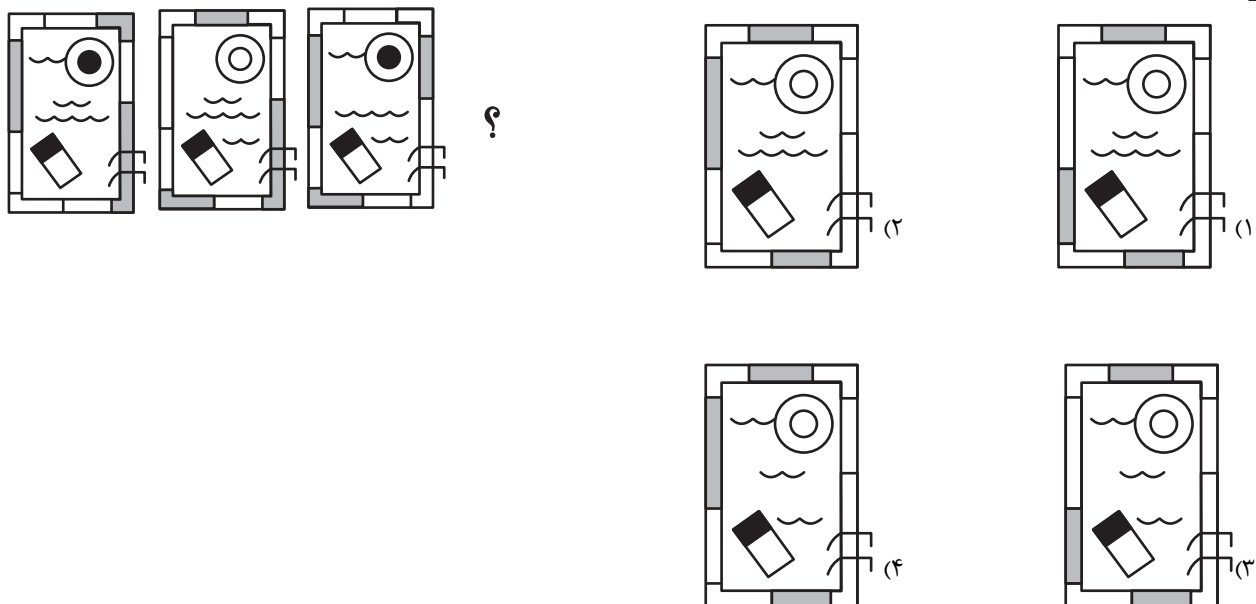

۲۸۸- با کنار هم قرار دادن همه قطعه‌های کدام گزینه می‌توان شکل زیر را ساخت؟ تعداد قطعه‌ها روی آن‌ها نوشته شده است.

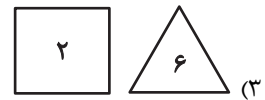
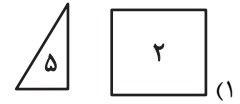
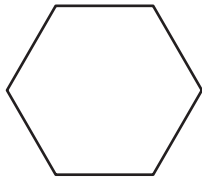

۲۸۹- قرینه تصویر زیر نسبت به آینه تخت رسم شده، کدام گزینه خواهد بود؟

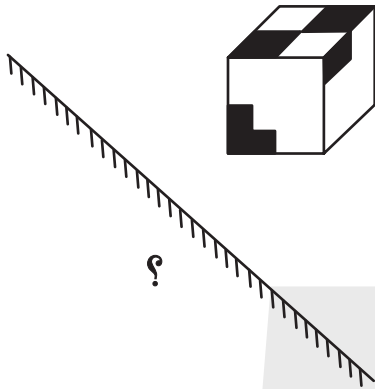

۲۹۰- کدام گزینه نمایی از حجم زیر نیست؟

