

دهم انسانی



۱۸ آبان ۱۴۰۳ دفترچه سؤال اختصاصی



فیلم تحلیل آموزشی آزمون امروز
برای مشاهده در سایت کانون، کد روبه‌رو را با دوربین تلفن همراه
خود اسکن کنید.

با آزمون هدف‌گذاری خودتان را بهتر بشناسید

آزمون هدف‌گذاری یک هفته قبل از آزمون اصلی برگزار می‌شود. در این آزمون شما یک تمرین جدی خواهید داشت و متوجه می‌شوید که در کدام درس‌ها و مباحث‌ها نیاز به تلاش بیشتری در هفته دوم دارید. رتبه‌های برتر و دانش‌آموزان موفق آزمون هدف‌گذاری را در برنامه‌ی خود قرار می‌دادند.

پدیدآورندگان آزمون

طراحان به ترتیب حروف الفبا

نام درس	نام طراحان
ریاضی و آمار (۱)	دانیال آرکیش، مهدی اسفندیاری، محسن جهانبخش، آروین حسینی، میثم خشنودی، مسعود عباسی، نریمان فتح‌اللهی، زانیار محمدی
علوم و فنون ادبی (۱)	صالح بهاری، سعید جعفری، اکرم رسا، علی صیدانلو، ابوالفضل عباس‌زاده، محمد مالک
علوم و فنون ادبی (۱) - سؤال‌های «آشنا»	برگزیده از سؤال‌های کتاب جامع
جامعه‌شناسی (۱)	یاسین ساعدی، فاطمه عبدالوند، فرهاد منوچهری، شیلا هاشمیان
عربی، زبان قرآن (۱)	ابوطالب درانی، امیدرضا عاشقی، مصطفی قدیمی‌فرد، مرتضی کاظم‌شیرودی، افشین کرمان‌فرد، آیدین مصطفی‌زاده
تاریخ (۱) و جغرافیای ایران	راضیه ابراهیمی نژاد، علیرضا آزادی‌زاده، متین بهادرلو، امیررضا پرویزی، زهرا دامیار، فاطمه عزیزی، امیرحسین کاروین
منطق	جواد پاکدل، ابوحنیفه خرسند، طهورا ره‌انجام، سالار صفایی، محمد قاسمی، سیحان محمدی
اقتصاد	سارا شریفی، احسان عالی‌نژاد، سپیده فتح‌اللهی، آرش کتابفروش بدری، سارا معصوم‌زاده

گزینشگران و ویراستاران

نام درس	گزینشگر	مسئول درس	ویراستاران استاد	ویراستاران رتبه برتر	مستندسازی
ریاضی و آمار (۱)	آروین حسینی	آروین حسینی	محمد بحیرایی، احسان غنی‌زاده	سید عارف خیبری	سمیه اسکندری
علوم و فنون ادبی (۱)	حسن اصحابی	حسن اصحابی	الهام محمدی	فاطمه جمالی، امیررضا کریمی‌پور، مهرداد مشایخی	الناز معتمدی
جامعه‌شناسی (۱)	ریحانه امینی	ریحانه امینی	ملیکا ذاکری، یاسین ساعدی	سید عارف خیبری، یاسمین رضائی، تینا شمسی	سجاد حقیقی‌پور
عربی، زبان قرآن (۱)	آرمین ساعدپناه	آرمین ساعدپناه	درویشعلی ابراهیمی، اسماعیل یونس‌پور، آیدین مصطفی‌زاده	امیررضا کریمی‌پور	لیلا ایزدی
تاریخ (۱) و جغرافیای ایران	محدثه صفاری	محدثه صفاری	زهرا دامیار، فاطمه عزیزی	مرضیه رضائی، زهرا قصری	عطیه محلوجی
منطق	مرضیه محمدی	مرضیه محمدی	فرهاد علی‌نژاد، ملیکا ذاکری	سمیرا معروف، امیرمحمد قلعه‌کاهی	سوگند بیگلری
اقتصاد	آفرین ساجدی	آفرین ساجدی	مرضیه محمدی	تینا شمسی، مریم خسروی	سجاد حقیقی‌پور

گروه فنی و تولید

مدیر گروه	زهرا دامیار
مسئول دفترچه	مهدیه ملاصالحی
مستندسازی	مدیر: محیا اصغری، مسئول دفترچه: سجاد حقیقی‌پور
حروف‌چین و صفحه‌آرا	زهرا تاجیک
ناظر چاپ	سوران نعیمی



آزمون ۱۸ آبان ماه ۱۴۰۳

دهم انسانی

تعداد سؤال (اختصاصی): ۹۰ سؤال مدت پاسخ‌گویی (اختصاصی): ۱۱۵ دقیقه

عنوان مواد امتحانی دروس اختصاصی، تعداد، شماره سؤال‌ها و مدت پاسخ‌گویی

ردیف	مواد امتحانی	تعداد سؤال	از شماره	تا شماره	مدت پاسخ‌گویی (به دقیقه)
۱	ریاضی و آمار (۱)	۱۰	۱	۱۰	۱۵
۲	علوم و فنون ادبی (۱)	۱۰	۱۱	۲۰	۲۰
۳	علوم و فنون ادبی (۱) - سؤال‌های «آشنا»	۱۰	۲۱	۳۰	
۴	جامعه‌شناسی (۱)	۱۰	۳۱	۴۰	۱۵
۵	عربی، زبان قرآن (۱)	۱۰	۴۱	۵۰	۱۵
۶	تاریخ (۱)	۱۰	۵۱	۶۰	۱۰
۷	جغرافیای ایران	۱۰	۶۱	۷۰	۱۰
۸	منطق	۱۰	۷۱	۸۰	۱۵
۹	اقتصاد	۱۰	۸۱	۹۰	۱۵

توجه: سؤالاتی که با نشان گر **نهایی** مشخص شده‌اند مشابه سؤالات امتحانات نهایی هستند. با تمرین این دسته از سؤالات می‌توانید در امتحانات نهایی عملکرد بهتری داشته باشید.



آزمون ۱۸ آبان ماه ۱۴۰۳

دهم انسانی

نام درس	معمولاً دانش آموزان در هر رده‌ی ترازوی به چند سؤال از هر ۱۰ سؤال پاسخ می‌دهند.					این قسمت را قبل از شروع آزمون پر کنید.
	۴۰۰۰	۴۷۵۰	۵۵۰۰	۶۲۵۰	۷۰۰۰	
ریاضی و آمار (۱)	۱	۲	۳	۴	۶	شما به چند سؤال از هر ۱۰ سؤال پاسخ خواهید داد؟
علوم و فنون ادبی (۱)	۱	۲	۳	۵	۶	
جامعه‌شناسی (۱)	۲	۴	۶	۷	۸	

مدت پاسخ‌گویی: ۵۰ دقیقه

تعداد سؤال: ۴۰

عنوان مواد امتحانی، تعداد، شماره سؤال‌ها و مدت پاسخ‌گویی

ردیف	مواد امتحانی	تعداد سؤال	از شماره	تا شماره	مدت پاسخ‌گویی (به دقیقه)
۱	ریاضی و آمار (۱)	۱۰	۱	۱۰	۱۵
۲	علوم و فنون ادبی (۱)	۱۰	۱۱	۲۰	۲۰
	علوم و فنون ادبی (۱) - سؤال‌های «آشنا»	۱۰	۲۱	۳۰	
۴	جامعه‌شناسی (۱)	۱۰	۳۱	۴۰	۱۵



وقت پیشنهادی: ۱۵ دقیقه

ریاضی و آمار (۱)

معادله درجه دوم
معادله و مسائل توصیفی
و حل معادله درجه ۲ و کاربردها + تمارین
صفحه‌های ۹ تا ۳۲

۱- طول قطر مربعی $۲\sqrt{۳}$ است. اندازه مساحت آن چند برابر اندازه محیط آن می‌باشد؟

(۱) $\frac{۲}{۳}$ (۲) $\frac{\sqrt{۶}}{۴}$

(۳) $\frac{۱}{۴}$ (۴) $\frac{۳}{۲}$

۲- سعید، محمد و علی با هم در پولی شریک هستند. اگر سهم سعید و علی به ترتیب $\frac{۱}{۴}$ و $\frac{۳}{۵}$ از پول باشد و محمد ۳۰۰ تومان پول سهم داشته باشد،

پول علی چند تومان بوده است؟

(۱) ۹۰۰ (۲) ۱۲۰۰

(۳) ۱۵۰۰ (۴) ۱۰۰۰

۳- در یک کارگاه بلوک‌زنی که از شنبه تا چهارشنبه فعالیت دارد، اگر تعداد بلوک‌های تولید شده در هر روز، دو برابر روز قبل باشد، پس از گذشت یک

نهایی

هفته ۳۱۰۰ بلوک تولید می‌شود. در روز دوشنبه چه تعداد بلوک تولید می‌شود؟

(۱) ۲۰۰ (۲) ۳۰۰

(۳) ۴۰۰ (۴) ۵۰۰

۴- تفاضل خمس عددی، از مربع آن عدد برابر $\frac{۶}{۵}$ است. کدام یک از گزینه‌های زیر، قدر مطلق تفاضل مجذور مقادیر ممکن برای آن عدد است؟

(۱) $\frac{۱۱}{۲۵}$ (۲) $\frac{۶}{۲۵}$

(۳) $\frac{۳۵}{۲۵}$ (۴) $\frac{۳۶}{۲۵}$

۵- اگر مساحت مثلث قائم‌الزاویه‌ای به اضلاع قائمه $x-۲$ و $x+۱$ برابر ۵ باشد، اندازه وتر این مثلث کدام است؟

نهایی

(۱) $۲\sqrt{۳}$ (۲) $۳\sqrt{۳}$

(۳) ۲۹ (۴) $\sqrt{۲۹}$

محل انجام محاسبات



۶- اگر معادله $(k+1)x^2 - kx + h + 3 = 0$ دارای ریشه مضاعف ۱ باشد، مقدار $k+h$ کدام است؟

(۱) ۲

(۲) -۲

(۳) -۶

(۴) -۴

۷- اگر $x=1$ ، یکی از جوابهای معادله $ax^2 - 4x + c = 0$ باشد، آنگاه کمترین مقدار a^2c کدام است؟ (a و c ، اعداد طبیعی هستند.)

(۱) ۹

(۲) ۸

(۳) ۳

(۴) ۲

۸- معادله $2x^2 + ax - 4 = 0$ را با استفاده از روش مربع کامل به صورت $(x - \frac{a}{4})^2 = b$ نوشته‌ایم، $a+b$ کدام است؟

(۱) $\frac{7}{16}$

(۲) $-\frac{7}{16}$

(۳) $\frac{7}{8}$

(۴) $-\frac{7}{8}$

۹- به‌ازای چند مقدار m ، مجموع ریشه‌های معادله $(3m+2)x^2 - 5x + m - 4 = 0$ با حاصل ضرب ریشه‌های معادله $(m^2 + m)x^2 - 2x + 2m = 0$ برابر است؟

برابر است؟

(۱) صفر

(۲) یک

(۳) دو

(۴) سه

۱۰- در یک کارگاه تولیدی قیمت هر قطعه تولید شده ۲۰ تومان است. اگر تابع هزینه برای x قطعه به صورت $C(x) = x^2 - 22x + 80$ باشد، فاصله بین

نهایی

دو نقطه سر به سر، برابر کدام گزینه است؟

(۱) ۴۰

(۲) ۳۶

(۳) ۳۸

(۴) ۳۵

محل انجام محاسبات



علوم و فنون ادبی (۱)

وقت پیشنهادی: ۲۰ دقیقه

مبانی تحلیل متن، سازه‌ها و عوامل تأثیرگذار در شعر فارسی، واج‌آرایی، واژه‌آرایی + کارگاه تحلیل فصل ۱ صفحه‌های ۱۲ تا ۳۵

۱۱- کدام گزینه در ارتباط با ابیات زیر نادرست است؟
«گل مُورد گشته است چشم من از سهر (بیداری)

ز صبر و خواب چه بهره بود مرا که مرا
من آن غریبم و بی‌کس که تا به روز سپید

(۱) دارای کنایه / کاربرد تاریخی دستور

(۳) ابیات دارای ردیف هستند / عدم کاربرد واژگان عربی

ز آتش دلم از گل همی گلاب کنند
به درد و رنج، دل و مغز، خون و آب کنند
ستارگان ز برای من اضطراب کنند»

(۲) دارای واژه کهن / وجود تشبیه

(۴) دارای استعاره / کاربرد «را» به معنای «برای»

۱۲- کدام گزینه در قالب مثنوی سروده شده و دارای بیشترین تشبیه است؟

(۱) ز روی ساقی مهوش گلی بچین امروز

(۲) درد دین خود بوالعجب دردی است کلندر وی چو شمع

(۳) راه یقین جوی ز هر حاصلی

(۴) ز برق تیغش، ایمان گوهر افروز

که گرد عارض بستان خط بنفشه دمید
چون شوی بیمار، بهتر گردی از گردن زدن
نیست مبارک‌تر از این منزلی
شب کفر از فروغ جوهرش روز

۱۳- آرایه‌های مذکور در کدام گزینه نادرست آمده است؟

(۱) نیز نگیرد جهان شکار مرا

(۲) یاد آمد آنچه منت بگفتم دی

(۳) رخسار آن نگار به گل بر ستم کند

(۴) هرگز از دوست شنیدی که کسی بشکبید

نیست دگر با غمانش کار مرا (واج‌آرایی، جناس)

کاین دهر کین کشد ز تو نادان، کین (واژه‌آرایی، تضاد)

و آن روی را نماز برد ماه مستنیر (تشخیص، تشبیه)

دوستی نیست در آن دل که شکیبایی هست (جناس، تضاد)

۱۴- در کدام گزینه هر دو آرایه «واج‌آرایی و واژه‌آرایی» مشهود است؟

(۱) سنبیل و سوسن و سمن هر سوی

(۲) جدایی زهر خود را اندک‌اندک می‌کند ظاهر

(۳) یکی گربه در خانۀ زال بود

(۴) خیال خال تو با خود به خاک خواهیم برد

سور گل‌ها به ساز و سامان است

که سازد سنگ را لعل آفتاب آهسته‌آهسته

که برگشته ایام و بدحال بود

که از خیال تو خاکم شود عبیر آمیز

۱۵- با توجه به آهنگ و محتوا کدام گزینه یک سروده حماسی است؟

(۱) به چندان که در دستت افتد بساز

(۲) بده ساقی آن می که شاهی دهد

(۳) کمندی به فتراک زمین بر بیست

(۴) گرفتم که دشمن بکوبی به سنگ

از آن به که گردی تهی‌دست باز

به پاکی او دل گواهی دهد

بر آن باره پیل‌پیکر نشست (باره: اسب)

مکن باری از جهل با دوست جنگ

۱۶- ناهمانگی محتوا و آهنگ در کدام گزینه دیده می‌شود؟

- | | |
|-------------------------------------|---|
| کز آتش دل کرده‌ام روشن، چراغ ماه را | (۱) بیرون بیار ای آسمان از محفل من ماه را |
| نشنوی زان پس ز بلبل سرگذشت | (۲) چون که گل رفت و گلستان شد خراب |
| نه دل در دست و نه دلدار در دست | (۳) منم امروز و صد تیمار در دست |
| آتش زدی اندر من و چون دود برفتی | (۴) ای دیر به دست آمده بس زود برفتی |

۱۷- به ترتیب موسیقی چند بیت شاد و چند بیت غم‌انگیز است؟

- | | | |
|------------------------------------|--|-------------|
| از پی صید دل غمخور نهند | الف) دام که بر لاله و عنبر نهند | نهایی |
| گوش زمانه کر شده از مرکب غران تو | ب) چشم فلک تیره شده از خنجر پر نور تو | |
| بهار می‌رسد و من گل نخستینم | ج) هنوز هم نفسی در چمن نمی‌بینم | |
| گریه کنم تا مژه‌ای تر کنم | د) باده ندارم که به ساغر کنم | |
| تیغ فراقست درید پرده رازم | ه) تیر جفایت گشاد راه سرشکم | |
| گفتا به بوی و رنگ عبیرست و مشک ناب | و) گفتم که چیست بر رخت آن زلف پر ز تاب | |
| (۴) دو - چهار | (۳) پنج - یک | (۲) سه - سه |

۱۸- آهنگ حماسی کدام بیت با «واج‌آرایی» همراه شده است؟

- | | |
|---------------------------------------|--|
| رحم کن بر جان خود پرهیز کن از تیر ما | (۱) تیر آه ما ز گردون بگذرد حافظ خموش |
| که واقف است که چون رفت تخت جم بر باد؟ | (۲) که آگه است که کاووس و کی کجا رفتند؟ |
| بر امید دانه‌ای افتاده‌ام در دام دوست | (۳) زلف او دام است و خالش دانه آن دام و من |
| خروش از خم چرخ چاچی بخاست | (۴) چو چپ راست کرد و خم آورد راست |

۱۹- مفهوم بیان شده در مقابل کدام گزینه صحیح نیست؟

- | | |
|---|---|
| مگر آنکه شمع رویت به رهم چراغ دارد (عنایت و راهنمایی معشوق) | (۱) شب ظلمت و بیابان به کجا توان رسیدن |
| چو نسرين صد گل آرد بار و چون بلبل هزار آرد (امید به وصال) | (۲) بهار عمر خواه ای دل، وگرنه این چمن هر سال |
| به جفا سازد و صد جور برای تو کشد (شکایت و گله از معشوق) | (۳) ما نباشیم که باشد که جفای تو کشد |
| اگر ز روی تو عکسی به جام ما افتد (اشتیاق وصال) | (۴) حباب‌وار براندازم از نشاط کلاه |

۲۰- کدام گزینه با بیت زیر تقابل مفهومی دارد؟

- | | |
|------------------------------------|-------------------------------------|
| پای چوبین سخت بی‌تمکین بود» | «پای استدلایان چوبین بود |
| غوغا بود دو پادشه اندر ولایتی | (۱) فرمان عشق و عقل به یک جا نشنوند |
| ترسم این نکته به تحقیق ندانی دانست | (۲) ای که از دفتر عقل آیت عشق آموزی |
| عشق دردی است پادشاهی سوز | (۳) عقل شخصی است خواجه‌گی آموز |
| وی دست نظر کوتاه از دامن ادراکت | (۴) ای چشم خرد حیران در منظر مطبوعت |



علوم و فنون ادبی (۱) - سؤال های «آشنا»

۲۱- با توجه به حکایت زیر، کدام گزینه نادرست است؟

«غوکى (قورباغه‌ای) از جفت خود جدا ماند. هر سو نظر می‌انداخت و خاطر غم‌دیده را از غم بی‌جفتی می‌پرداخت؛ ناگهان، «ماهی‌ای دید در میانه آب / هم‌چو آب روان، روان به شتاب» چون غوک، وی را دید از وی طلب مصاحبت کرد. ماهی گفت: «مصاحبت را مناسبت در بایست است و مصاحبت نابایست، صحبت را ناشایست. مرا با تو چه مناسب؟ مرا جا در قعر دریا و تو را منزل، کنار ساحل. مرا دهان خاموش و تو را زبان پر از خروش؛ هر که به جمال من دیده برافروزد، چشم طمع در وصال من دوزد. این بگفت و راه قعر دریا برداشت و غوک را بر ساحل دریا، تنها بگذاشت.»

(۱) مفهوم متن فوق با ضرب‌المثل «کبوتر با کبوتر، باز با باز / کند هم‌جنس با هم‌جنس پرواز» ارتباط دارد.

(۲) آرایه‌های تشبیه و تضاد در متن به کار رفته است.

(۳) استفاده از واژگان فارسی در متن صورت سؤال، در قلمرو تحلیل زبانی متن قرار دارد.

(۴) استفاده از جملات کوتاه در قلمرو تحلیل ادبی متن قرار دارد.

۲۲- در تحلیل نثر زیر هر دو مورد کدام گزینه درست است؟

«آورده‌اند که روزی شیخ در نیشابور برنشسته می‌رفت. به در کلیسایی رسید. اتفاق را روز یکشنبه بود و ترسایان جمله در کلیسا جمع شده بودند. جمله با شیخ گفتند: «می‌باید که ایشان را ببینیم.» شیخ پای از رکاب بگردانید. چون شیخ دررفت، ترسایان پیش شیخ آمدند و خدمت کردند و همه به حرمت پیش شیخ بایستادند و حالت‌ها برفت ... یکی گفت: «اگر شیخ اشارت کردی همه زتارها باز کردند.» شیخ گفت: «ما ایشان را زتار برنسته بودیم تا باز گشاییم.» (زتار: رشته‌ای که مسیحیان به وسیله آن صلیب را به گردن آویزند).

الف) اضافه تشبیهی در متن دیده می‌شود.

ب) به کارگیری «در رفتن» در معنای «داخل شدن»

پ) درون‌مایه نثر، دینی است.

ت) حذف فعل به قرینه در متن وجود دارد.

(۱) «الف»، «ب» (۲) «پ»، «ت» (۳) «ب»، «پ» (۴) «الف»، «ت»

۲۳- کدام گزینه می‌تواند پاسخ مناسبی برای جاهای خالی زیر، درباره سازه‌ها و عوامل تأثیرگذار در شعر فارسی باشد؟

«شعر و موسیقی هر دو برای برانگیختن حس و حال عاطفی به کار می‌روند. اساسی‌ترین عامل پیدایی شعر ... است. شاعر برای انتقال عاطفه خود به دیگران از ... کمک می‌گیرد. تشخیص ... مناسب هر متن، خواندن را دلنشین‌تر و درک محتوا را آسان‌تر می‌کند.»

(۱) وزن - وزن - لحن (۲) عاطفه - زبان - لحن

(۳) وزن - عاطفه - آهنگ (۴) تخیل - وزن - آهنگ

۲۴- کدام بیت از دیدگاه آهنگ و موسیقی با سایر ابیات متفاوت است؟

(۱) ای شاد سحرگاهی کان حسرت هر ماهی بر گرد میان من دو دست کمر سازد

(۲) در ضمیرت هیچ می‌گردد که پار افتاده‌ای مرغ روحش گرد من می‌گشت، امسالش چه شد؟

(۳) ز عکس رخ آن یار در این گلشن و گلزار به هر سو مه و خورشید و ثریاست خدایا

(۴) از توام ای شهره قمر در من و در خود بنگر کز اثر خنده تو گلشن خندنده شدم

۲۵- در چند بیت از ابیات زیر، میان وزن و محتوا هماهنگی وجود ندارد؟

الف) روی خوش و آواز خوش دارند هر یک لذتی بنگر که لذت چون بود محبوب خوش‌آواز را

ب) ساقیا برخیز و در ده جام را خاک بر سر کن غم ایام را

ج) درد ما را نیست درمان، الغیاث هجر ما را نیست پایان، الغیاث

د) ای به ازل بوده و نابوده ما وی به ابد زنده و فرسوده ما

(۱) یک (۲) دو (۳) سه (۴) چهار



۲۶- حسن و حال حاکم بر فضای کدام بیت متفاوت است؟

- | | |
|-------------------------------------|--|
| هر دم بازی نو عشق برآرد مرا | (۱) او ره خوش می زند رقص بر آن می کنم |
| بربای نقاب از رخ آن شاه نقابی را | (۲) ای عشق طرب پیشه خوش گفت خوش اندیشه |
| جلوه کن آن دولت پاینده را | (۳) خنده بیاموز گل سرخ را |
| وین دم که می زخم ز غمت دود مجمر است | (۴) جانا دلم چو عود بر آتش بسوختی |

۲۷- در بیت کدام گزینه، همه آرایه های «تشبیه، واژه آرای، تشخیص و واج آرای» به کار رفته است؟

- | | |
|---|---|
| (۱) در دهن لاله باد، ریخته و بیخته | بیخته مشک سیاه ریخته درّ ثمین (ثمین: گرانبها) |
| (۲) تن ز جان و جان ز تن مستور نیست | لیک کس را دید جان دستور نیست |
| (۳) ز کوی یار می آید نسیم باد نوروزی | از این باد از مدد خواهی چراغ دل برافروزی |
| (۴) گوهر از گفتار بارم، زر ناب از روی زرد | گنجها دارم به کنج عزلت از این کیمیا |

۲۸- ترتیب آرایه های «کنایه، واژه آرای، جناس، تشبیه و واج آرای» در کدام گزینه دیده می شود؟

- | | |
|--|--|
| الف) چون کنم جولان به کام دل که با چندین طلب | از ضعفی ها چو اشکم نقش پا زنجیر پاست |
| ب) نان مان نه نان خورش مان درد و رشک | کوزه مان نه آب مان از دیده اشک |
| پ) جز عشق او در دل مکن تدبیر بی حاصل مکن | اندر مکان منزل مکن لا کن مکان را ساعتی |
| ت) چو بر آستان ملک سر نهاد | نیایش کنان دست بر بر نهاد |
| ث) از آتش باس تو مگر دود ندیدست | کز ساده دلپش آرزوی شور و شر آمد |

- (۱) ب - پ - الف - ت - ث (۲) ب - الف - ث - ت - پ (۳) ث - ب - ت - پ - الف (۴) ب - پ - ت - الف - ث

۲۹- با توجه به متن زیر، کدام گزینه نمی تواند معنی حکایت زیر را انتقال دهد؟

- «شتری در صحرا چرا می کرد. به خار بُنی (= بوته خاری) رسید؛ گردن از دراز کرد تا از آن بهره ای گیرد، دید که در میان آن، افعی ای حلقه کرده. باز پس گشت و از آرزوی او بگذشت. خاربن پنداشت که احترام (= دوری کردن) وی از زخم سنان (= سرنیزه، اینجا به معنی «خار») اوست و اجتناب او از تیزی دندان او، شتر آن را دریافت و گفت: بیم من از میهمان پوشیده است؛ نه از میزبان آشکار و ترس من از زهر دندان مار است، نه از زخم پیکان خار.»
- (۱) خاربن فکر می کرد ترس شتر از خارهای اوست.
 (۲) ترس شتر از مار بود نه از خار.
 (۳) خاربن مار را ترسناک تر از خار می دانست.
 (۴) حلقه شدن مار به دور خاربن دلیلی بود برای نخوردن خار از سوی شتر.

۳۰- کدام گزینه پیام اصلی شعر زیر است؟

- | | |
|-----------------------------------|---|
| «تو نشنیدی که پرسیدند از ماه | که تو چه دوست تر داری درین راه |
| چنین گفت او که آن خواهم که خورشید | بگیرد تا بود در پرده جاوید |
| همیشه روی خواهم زیر میغش | که هم از چشم خود دارم دریغش» (میغ: ابر) |
| (۱) اصالت | (۲) حسادت |
| (۳) ارادت | (۴) رفاقت |



جامعه‌شناسی (۱)

وقت پیشنهادی: ۱۵ دقیقه

کنش‌های ما
پدیده‌های اجتماعی
جهان اجتماعی
صفحه‌های ۳ تا ۲۸

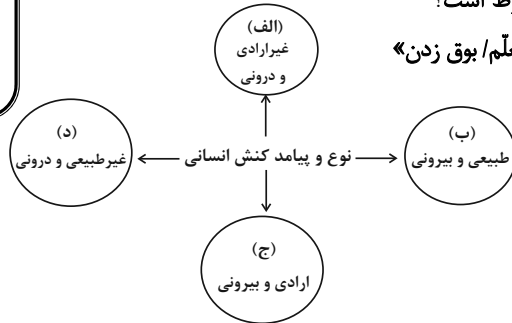

۳۱- هر یک از موارد زیر، به ترتیب به کدام قسمت از نمودار مربوط است؟
«میزازه کشیدن/ یاد گرفتن درس / دادن نمره خوب توسط معلم/ بوق زدن»

- (۱) ب - الف - ج - ج
(۲) ج - الف - ج - د
(۳) الف - الف - ب - ب
(۴) ب - ب - د - ج

۳۲- هر یک از عبارات زیر به ترتیب، مربوط به کدام بخش از جدول است؟

(الف)	انسان‌ها در انجام کنش به معنای آن توجه دارند.	(ب)
قرار گرفتن بر سر دوراهی تفریح با دوستان یا مطالعه برای امتحان	پرسش «چرا چنین کاری کردی؟» را می‌توان از هر کنشگری پرسید.	کنش وابسته به آگاهی آدمی است.
(ج)	(د)	

- فردی نمی‌تواند به زبان جدید صحبت کند.
- دانش‌آموزی برای اجازه خواستن از معلم، دست خود را بالا می‌آورد و معلم پاسخ مناسب به او می‌دهد.
- تا اراده و خواست انسان نباشد، کنشی صورت نمی‌گیرد.
- فعالیت انسان با قصد و هدف خاصی انجام می‌شود.
- (۱) ب - د - الف - ج (۲) ج - الف - د - ب (۳) ب - د - ج - الف (۴) ج - الف - ب - د

۳۳- در کدام گزینه صحیح یا غلط بودن هر یک از عبارتهای زیر، به ترتیب آمده است؟

- بسیاری از آدابی که ما مراعات می‌کنیم، محصول پدیده‌های اجتماعی اطراف ما هستند.
- هنجارها از جنس هدف هستند و ارزش‌ها، از جنس وسیله برای رسیدن به هنجارها می‌باشند.
- پدیده‌های اجتماعی از آثار و پیامدهای نظام اجتماعی هستند.

- (۱) ص، ص، غ (۲) ص، غ، غ (۳) غ، ص، ص (۴) ص، غ، ص

۳۴- مصداق هر یک از مفاهیم زیر، به ترتیب در کدام گزینه آمده است؟

«کنش درونی - پیامد اجتماعی - کنش بیرونی - هنجار اجتماعی»

- (۱) راه رفتن و نشستن - قوانین و مقررات اجتماعی - تفکر و تخیل - شیوه‌های معین سلام و احوالپرسی در فرهنگ‌های مختلف
(۲) تفکر و تخیل - پاسخ دادن سلام به فرد مقابل - راه رفتن و نشستن - شیوه‌های معین سلام و احوالپرسی در فرهنگ‌های مختلف
(۳) شیوه‌های معین سلام و احوالپرسی در فرهنگ‌های مختلف - راه رفتن و نشستن - تفکر و تخیل - پاسخ دادن سلام به فرد مقابل
(۴) تفکر و تخیل - شیوه‌های معین سلام و احوالپرسی در فرهنگ‌های مختلف - پاسخ دادن سلام به فرد مقابل - راه رفتن و نشستن

۳۵- مفاهیم هر یک از عبارتهای زیر، به ترتیب در کدام گزینه آمده است؟

«از طریق کنش‌های اجتماعی تحقق پیدا می‌کنند.»

- انسان‌ها در ارتباط با یکدیگر به وجود می‌آورند.
- با در نظر گرفتن دیگران به کنش اجتماعی تبدیل می‌شود.

- (۱) جامعه‌پذیری - ارزش‌ها و هنجارهای اجتماعی - کنش فردی
(۲) کنش فردی - پدیده‌های اجتماعی - ارزش‌ها و هنجارهای اجتماعی
(۳) ارزش‌ها و هنجارهای اجتماعی - پدیده‌های اجتماعی - کنش فردی
(۴) کنش فردی - جامعه‌پذیری - ارزش‌ها و هنجارهای اجتماعی

۳۶- در متن زیر مفاهیم جامعه‌شناسی به کار رفته به ترتیب در کدام گزینه آمده است؟

«در یک دبستان، زنگ کلاس به صدا درآمد. دانش‌آموزان با رعایت حق تقدم وارد کلاس شدند. یکی از دانش‌آموزان که بدون صف و با عجله وارد کلاس شده بود، زمین خورده، بعضی از دانش‌آموزان به او خندیدند. معلم در مورد عدم رعایت مقررات مطالبی را به دانش‌آموزان گوشزد کرد.»

- (۱) کنش اجتماعی - پیامد طبیعی کنش اجتماعی - پیامد ارادی کنش اجتماعی - جامعه‌پذیری
- (۲) کنش انسانی - پیامد ارادی کنش اجتماعی - پیامد طبیعی کنش اجتماعی - کنترل اجتماعی
- (۳) جامعه‌پذیری - هنجار اجتماعی - پیامد غیرارادی کنش اجتماعی - پیامد طبیعی کنش اجتماعی
- (۴) ارزش اجتماعی - پیامد ارادی کنش اجتماعی - پیامد طبیعی کنش اجتماعی - کنترل اجتماعی

۳۷- کدام گزینه در رابطه با جهان اجتماعی درست است؟

- (۱) در جهان اجتماعی افراد مختلفی عضو هستند؛ اما از نقش و عضویت یکدیگر بی‌اطلاع‌اند.
- (۲) هرگاه یک نسل نتواند فرهنگ خود را حفظ کند یا نتواند آن را به نسل بعد منتقل سازد، جهان اجتماعی آن فرو می‌ریزد یا دگرگون شده و به جهان اجتماعی دیگری تبدیل می‌شود.
- (۳) عضویت اعضا در بدن موجودات زنده و نظم آن‌ها تکوینی است؛ یعنی براساس آگاهی و اراده اعضا به وجود می‌آید.
- (۴) فرهنگ از طریق وراثت از نسلی به نسل دیگر منتقل می‌شود.

۳۸- به ترتیب، در رابطه با گستره جهان اجتماعی کدام عبارت درست و کدام عبارت نادرست است؟

- (۱) به وجود آوردن قنات توسط ایرانیان، نمایانگر تأثیرگذاری جهان طبیعی بر جهان اجتماعی است. - وضع قواعد خاص توسط انسان‌ها برای مقابله با سیل، نمایانگر تأثیرگذاری جهان طبیعی بر جهان اجتماعی است.
- (۲) تغییر آرمان‌ها و ارزش‌های زندگی آدمیان بر اثر شناخت خداوند، نمایانگر تأثیر جهان ماوراءطبیعی بر جهان اجتماعی است. - انتخاب کشاورزی متناسب با آب و هوای هر منطقه توسط انسان‌ها، نشان‌دهنده تأثیر جهان طبیعی بر جهان اجتماعی است.
- (۳) به وجود آوردن قنات توسط ایرانیان، نمایانگر تأثیرگذاری جهان طبیعی بر جهان اجتماعی است. - وضع قواعد خاص توسط انسان‌ها برای مقابله با سیل، نمایانگر تأثیرگذاری جهان اجتماعی بر جهان طبیعی است.
- (۴) تغییر آرمان‌ها و ارزش‌های زندگی آدمیان بر اثر شناخت خداوند، نمایانگر تأثیر جهان ماوراءطبیعی بر جهان اجتماعی است. - انتخاب کشاورزی متناسب با آب و هوای هر منطقه توسط انسان‌ها، نشان‌دهنده تأثیر جهان اجتماعی بر جهان طبیعی است.

۳۹- به مجموعه آگاهی‌های مشترکی که جهان اجتماعی براساس آن شکل می‌گیرد، چه می‌گویند و کدام مورد از ویژگی‌های مهم جهان اجتماعی است؟

- (۱) فرهنگ - نظم (۲) هنجار - تعامل (۳) فرهنگ - تعامل (۴) هنجار - نظم

۴۰- چه تعداد از جملات زیر صحیح هستند؟

- (الف) پدیده‌های اجتماعی به جهان اجتماعی تعلق دارند.
- (ب) زلزله به واسطه ارتباطی که با زندگی انسان پیدا می‌کند، وارد جهان اجتماعی می‌شود.
- (پ) آلودگی طبیعت و محیط زیست، نتیجه کارهای شتاب‌زده و نابخردانه انسان‌ها است.
- (ت) خروج پدیده‌های طبیعی از جهان طبیعی باعث گسترش آن می‌شود.
- (ث) هر یک از موجوداتی که بیرون جهان اجتماعی قرار دارند، در گستره جهان اجتماعی قرار نمی‌گیرند.
- (ج) سنت‌ها و قوانین الهی، با انسان‌های شاکر و ناسپاس و جوامع عادل و ظالم یکسان عمل می‌کند.

- (۱) یک (۲) دو (۳) سه (۴) چهار



دفترچه شماره (۲)

اختصاصی

آزمون ۱۸ آبان ماه ۱۴۰۳

دهم انسانی

نام درس	معمولاً دانش‌آموزان در هر رده‌ی تراز به چند سؤال از هر ۱۰ سؤال پاسخ می‌دهند.					این قسمت را قبل از شروع آزمون پر کنید. شما به چند سؤال از هر ۱۰ سؤال پاسخ خواهید داد؟
	۴۰۰۰	۴۷۵۰	۵۵۰۰	۶۲۵۰	۷۰۰۰	
عربی، زبان قرآن (۱)	۱	۲	۳	۴	۶	
تاریخ (۱)	۲	۴	۶	۷	۸	
جغرافیای ایران	۲	۳	۵	۷	۸	
منطق	۱	۲	۳	۴	۵	
اقتصاد	۱	۲	۳	۵	۷	

مدت پاسخ‌گویی: ۶۵ دقیقه

تعداد سؤال: ۵۰

عنوان مواد امتحانی، تعداد، شماره سؤال‌ها و مدت پاسخ‌گویی

ردیف	مواد امتحانی	تعداد سؤال	از شماره	تا شماره	مدت پاسخ‌گویی (به دقیقه)
۱	عربی، زبان قرآن (۱)	۱۰	۴۱	۵۰	۱۵
۲	تاریخ (۱)	۱۰	۵۱	۶۰	۱۰
۳	جغرافیای ایران	۱۰	۶۱	۷۰	۱۰
۴	منطق	۱۰	۷۱	۸۰	۱۵
۵	اقتصاد	۱۰	۸۱	۹۰	۱۵



عربی، زبان قرآن (۱)

وقت پیشنهادی: ۱۵ دقیقه

ذاک هو الله

إنکم مسؤولون (تا پایان حوار)

صفحه‌های ۱ تا ۲۵

■ ■ عین الأصحّ والأدقّ في الجواب للترجمة من أو إلى العربية: (۴۱ - ۴۵)

۴۱- «نما هذا الشجر من حبة و صار شجراً يبلغ ارتفاعه أكثر من مئة متر، فمن خلقه؟!»:

- (۱) این درخت از یک دانه رشد کرد و درختی شد که ارتفاع آن بیشتر از صد متر است، پس چه کسی آن را نهاد؟
- (۲) این درخت از دانه‌ای رشد کرد و ارتفاع آن حتی به بیش از صد متر نیز می‌رسد، پس چه کسی آن را آفرید؟
- (۳) این درختی است که از دانه‌ای خلق شد و درختی گردید که ارتفاع آن بیش از صد متر است، پس چگونه آفریده شد؟
- (۴) این درخت از دانه‌ای رشد کرد و درختی شد که ارتفاعش به بیشتر از صد متر می‌رسد، پس چه کسی آن را آفرید؟

۴۲- «علینا أن نحافظ علی المرافق العامة التي أوجدت الدولة لانتفاع الناس!»:

- (۱) بر ماست که از تأسیسات عمومی‌ای که دولت برای سود بردن مردم پدید آورده است، محافظت کنیم!
- (۲) ما از تأسیسات عمومی‌ای که دولت برای سود رساندن به مردم ایجاد می‌کند، محافظت می‌کنیم!
- (۳) ما از تأسیسات عمومی‌ای که دولت برای سود بردن مردم ایجاد می‌کند، محافظت می‌کنیم!
- (۴) ما باید از تأسیسات عمومی‌ای که دولت برای سود رساندن به مردم پدید آورده است، محافظت کنیم!

۴۳- عین الصحيح:

نهایی

- (۱) مع الأسف ما سافرتُ إلى إيرانَ لكنني أحبُّ أن أسافرَ: متأسفانه به ایران سفر نکرده‌ام اما دوست دارم سفر کنم!
- (۲) رَبُّنَا لَا يَجْعَلُنَا مَعَ الْقَوْمِ الْكَافِرِينَ: پروردگارا، ما را همراه با قوم کافر قرار نده!
- (۳) اِرْحَمْ مَنْ فِي الْأَرْضِ يَرْحَمَكَ مَنْ فِي السَّمَاءِ: اگر به کسی که در زمین است، رحم کنی، آن که در آسمان است، به تو رحم می‌کند!

(۴) ﴿يَتَفَكَّرُونَ فِي خَلْقِ السَّمَاوَاتِ وَالْأَرْضِ﴾: درباره کسی که آسمان‌ها و زمین را آفریده است، می‌اندیشند!

۴۴- عین الخطأ:

- (۱) صدیقی ینصح من یرمی النفايات فی غیر مکانها بکلام لئین: دوستم کسی را که زباله‌ها را در غیر از مکانش می‌اندازد، با کلامی نرم نصیحت می‌کند!
- (۲) کلّ المواطنين مسؤولون عن المرافق العامة و القوانين الأخری: همه شهروندان در مورد تأسیسات عمومی و قوانین دیگر مسئول هستند!
- (۳) أخیرنا المدیرة بأنّ الأبواب مغلقة و الحجرات فارغة: مدیر به ما خبر داد که درها بسته و اتاق‌ها خالی هستند!
- (۴) شاهدتُ تسعة کواکب فی السماء لها نورٌ مُستعزّ: نه ستاره را در آسمان دیدم که نور فروزانی داشتند!



۴۵- « اگر نمی دانی پس چیزی نگو، زیرا گفتنِ «نمی دانم» نصف دانش است!؛ عین الصحيح:

- ۱) إِذَا كُنْتَ لَا تَعْرِفُ شَيْئًا فَلَا تَتَكَلَّمْ، لِأَنَّ قَوْلَ «مَا عَلِمْتُ» نِصْفُ الْعِلْمِ!
- ۲) إِنْ لَا تَعْلَمُ فَلَا تَقُلْ شَيْئًا، لِأَنَّ قَوْلَ «لَا أَعْلَمُ» نِصْفُ الْعِلْمِ!
- ۳) إِذَا مَا عَلِمْتَ فَلَا تَقُولُوا شَيْئًا، لِأَنِّي أَقُولُ «لَا أَعْلَمُ» وَ هَذَا نِصْفُ الْعِلْمِ!
- ۴) إِنْ لَا تَعْلَمُ فَلَا تَقُلْ أَيَّ شَيْءٍ، لِأَنَّكَ لَا تَعْلَمُ وَ هَذَا نِصْفُ مِنَ الْعِلْمِ!

■ عین المناسب للجواب عن الأسئلة التالية: (۴۶ - ۵۰)

۴۶- ﴿إِرْحَمْ مَنْ فِي الْأَرْضِ يَرْحَمَكَ مَنْ فِي السَّمَاءِ﴾؛ عین المناسب في المفهوم:

- | | |
|--------------------------------------|------------------------------|
| ۱) رحم کن بر من مسکین و به فریادم رس | تا به خاک در آصف نرسد فریادم |
| ۲) چو عضوی به درد آورد روزگار | دگر عضوها را نماند قرار |
| ۳) تو نیکی می کن و در دجله انداز | که ایزد در بیابانت دهد باز |
| ۴) نباشد همی نیک و بد پایدار | همان به که نیکی بود یادگار |

۴۷- عین الخطأ عن الترادف أو التضاد:

- | | |
|--------------------|----------------------------|
| ۱) الراسب ≠ الناجح | ۲) النور = الضياء |
| ۳) نام ≠ رَقْدًا | ۴) المُجْتَهِد = المُجِدِّ |

۴۸- عین الخطأ في الأجوبة التالية:

- | | |
|---------------------------------|-----------------------------------|
| ۱) الشَّجَرَات: جمع سالم للمؤنث | ۲) الصَّالِحِينَ: جمع سالم للمذكر |
| ۳) السُّيَاح: جمع التکسیر | ۴) الرُّجَاجَتَان: مثنی للمؤنث |

۴۹- عین الخطأ عن صيغة المضارع:

- ۱) أبی موظفٌ في قاعة المطار ولكنه يخرج من البيت في الساعة السادسة و النصف!
- ۲) في فصل الربيع سافر الناس إلى محافظة مازندران حتى يُشاهدوا طبيعتها الجميلة!
- ۳) فهمتُ بأنَّ وعد الله حقٌّ، عليكم أن يستغفروا من الذنوب الكبيرة في الدنيا!
- ۴) فاطمة صديقتي؛ هي سافرتُ إلى مشهد في الأسبوع الماضي و لم ترجع حتى الآن!

۵۰- عین الصحيح للفراغات حسب النص:

« أنا و أربعة أفراد من أسرتي قررنا أن نذهب إلى الرحلة هذا العيد، تركنا المدينة يوم الثلاثاء، في طريق الرحلة انضم (بيوستند) إلينا جدي و جدتي، لقد قضينا مدة خمسة أيام في السفر و في النهاية تركنا شیراز في الساعة الرابعة و

النصف و وصلنا إلى المنزل بعد ثماني ساعات! »

« فَحَنُ و وصلنا إلى منزلنا في الساعة . . . و كنا في الرحلة . . . أشخاص! »

- | | |
|--------------------------------|--------------------------------|
| ۱) السابعة - تسعة | ۲) السابعة - خمسة |
| ۳) الثانية عشرة و النصف - سبعة | ۴) الثانية عشرة و النصف - خمسة |

وقت پیشنهادی: ۱۰ دقیقه

تاریخ (۱)

تاریخ و تاریخ‌نگاری، تاریخ؛ زمان و مکان، باستان‌شناسی؛ در جست‌وجوی میراث فرهنگی، پیدایش تمدن؛ بین‌النهرین و مصر
صفحه‌های ۲ تا ۴۱

۵۱- هدف علم تاریخ در کدام گزینه به‌درستی ذکر شده است؟

نهایی

(۱) بیان حوادث سیاسی، نظامی و شرح حال فرمانروایان

(۲) بررسی و تحلیل علل و نتایج افکار و اعمال پیشینیان

(۳) آگاهی از تمامی جنبه‌های زندگی اجتماعی در گذشته

(۴) شناخت مجموعه حوادث و رویدادهای یک جامعه در گذشته

۵۲- در کدام گزینه در رابطه با پیشینه تاریخ‌نگاری، مورد «الف» نادرست و مورد «ب» صحیح بیان شده است؟

(الف) کهن‌ترین و کامل‌ترین کتاب تاریخی به‌جا مانده از عصر باستان، کتاب تاریخ هرودت است. (ب) تاریخ‌نگاری در مفهوم کامل آن، از قرن پنجم پیش از میلاد در روم باستان آغاز شد.

(الف) از روزگار باستانی ایران، سنگ‌نوشته‌هایی (به‌طور مثال سنگ‌نوشته بیستون) باقی مانده است که می‌توانند یک سند تاریخی معتبر باشند. (ب) پس از هرودت، دیگر نویسندگان یونانی و سپس رومی، راهی را که او آغازکننده آن بود، ادامه دادند.

(الف) در دوران اسلامی، تاریخ‌نگاری رواج چندانی نداشت و ترجمه کتاب‌های تاریخی تمدن اروپایی رونق یافت. (ب) پژوهشگران بر این باورند که رواج باستان‌شناسی و جغرافیا، تأثیر مهمی بر گسترش علم تاریخ در یونان باستان داشته است.

(الف) قدیمی‌ترین سنگ‌نوشته‌ای که به خط کهن مصری است ۲ هزار سال قدمت دارد. (ب) بیشتر مطالب کتاب تاریخ هرودت به جنگ‌های یونان و ایران مربوط است.

۵۳- در کدام یک از گاه‌شماری‌های زیر به‌ترتیب:

نهایی

- «پنج روز اضافی، به آخر ماه دوازدهم افزوده می‌شد»

- «برای رفع اختلاف، هر سه سال، یک ماه به سال می‌افزودند.»

(۱) رومی - بابلی

(۲) رومی - مصری

(۳) مصری - بابلی

(۴) مصری - رومی

۵۴- در تقویم اوستایی دوره ساسانی، مبدأ سال شماری براساس کدام رویداد تعیین می‌شد؟

(۱) به تخت نشستن هر پادشاه

(۲) به دنیا آمدن زرتشت

(۳) قیام اردشیر علیه اشکانیان

(۴) دوره‌بندی ۱۲۰ ساله

۵۵- کدام مورد درباره گاه‌شماری در تاریخ ایران، درست است؟

(۱) افزودن اندرگاه به آخر ماه دوازدهم در یکی از گاه‌شماری‌های دوره اشکانی معمول بود.

(۲) در دوره اشکانی، استفاده از گاه‌شماری قمری - خورشیدی متروک شد.

(۳) با سقوط هخامنشیان، گاه‌شماری بابلی برای همیشه کنار گذاشته شد.

(۴) گاه‌شماری جلالی در سال ۱۳۰۴ شمسی ابداع شد و رسمیت یافت.



۵۶- در کدام مناطق ایران به طور ویژه، نقش برجسته‌ها و سنگ‌نوشته‌هایی از دوران باستان برجای مانده است؟

- (۱) کرمان، زنجان، لرستان
(۲) فارس، ایلام، کرمانشاه
(۳) فارس، همدان، کرمانشاه
(۴) همدان، ایلام، خوزستان

۵۷- هر یک از عبارات زیر به ترتیب، توصیف کدام مراحل کار باستان‌شناسان است؟

نهایی

(الف) برخی از آثار و بناهای تاریخی به صورت اتفاقی و اغلب در نتیجه فعالیت‌های انسانی یا بروز پدیده‌های طبیعی نمایان شده است.

(ب) باستان‌شناسان با مقایسه آثار و بناهای باستانی در زمان‌های مختلف، می‌کوشند سیر پیشرفت‌های فنی، هنری و فرهنگی گذشتگان را درک کنند.

(ج) باستان‌شناسان اگر در خاک‌برداری، به بنای تاریخی برخورد کنند، نخست نقشه آن بنا را مشخص می‌کنند.

- (۱) استخراج و تنظیم اطلاعات - شناسایی و کشف - حفاری
(۲) شناسایی و کشف - حفاری - استخراج و تنظیم اطلاعات
(۳) شناسایی و کشف - استخراج و تنظیم اطلاعات - حفاری
(۴) استخراج و تنظیم اطلاعات - حفاری - شناسایی و کشف

۵۸- کدام گزینه جای خالی عبارت زیر را پر می‌کند و علامت سؤال در نمودار زیر به کدام گزینه اشاره می‌کند؟

«برخی باستان‌شناسان از ابداع کشاورزی با عنوان «انقلاب کشاورزی» یاد می‌کنند و اهمیت و تأثیر آن را در تاریخ بشر همچون ... می‌دانند.»



- (۱) انقلاب صنعتی - تخصصی شدن کار
(۲) انقلاب فرانسه - شکل‌گیری تجارت
(۳) انقلاب فرانسه - تخصصی شدن کار
(۴) انقلاب صنعتی - شکل‌گیری تجارت

۵۹- مصر باستان اغلب از کدام طریق در معرض هجوم قرار می‌گرفت و در دوره کدام پادشاهی مصر باستان اهرام سه‌گانه ساخته شد؟

- (۱) شبه‌جزیره سینا در شمال شرق - پادشاهی قدیم
(۲) صخره‌های شمالی - پادشاهی جدید
(۳) صحراهای گرم در شرق و غرب - پادشاهی قدیم
(۴) دریای مدیترانه در شمال - پادشاهی جدید

۶۰- کدام گزینه به ترتیب در خصوص تمدن قوم آموری نادرست و در خصوص تمدن قوم سومر صحیح آمده است؟

(۱) مخترع خط بوده‌اند و نخستین نوشته‌های جهان متعلق به آنان است. - با لشکرکشی‌های پیاپی به سرزمین‌های همجوار و غارت و ویران کردن آن‌ها، بر قلمرو و ثروت خود می‌افزودند.

(۲) مردم و اقوامی را که دارای اندیشه، آداب و رسوم، صنعت و هنر گوناگونی بودند، یکپارچه و متحد کرد. - هر یک از شهرهای این تمدن به همراه روستاهای پیرامون خود، دارای حکومتی مستقل بودند.

(۳) سلسله‌ای را تأسیس کردند که به بابل قدیم معروف است. - خدایان متعددی را می‌پرستیدند و هر شهر را از آن خدایی می‌دانستند.

(۴) فرمانروای مشهور این سلسله اقدامات مهمی در زمینه کشاورزی، دامپروری و قانون‌گذاری انجام داد. - سرتاسر بین‌النهرین را به فرمان خود درآوردند و امپراتوری بزرگی از سواحل شرقی دریای مدیترانه تا کوه‌های زاگرس تشکیل دادند.

وقت پیشنهادی: ۱۰ دقیقه

جغرافیای ایران

جغرافیا، علمی برای زندگی بهتر
روش مطالعه و پژوهش در جغرافیا
صفحه‌های ۲ تا ۱۲

۶۱- به ترتیب پاسخ سوالات زیر کدام است؟

الف) محیط طبیعی چگونه محیطی است؟

ب) تفاوت میان نگرش جغرافی‌دانان با سایر رشته‌ها در چیست؟

۱) مجزا و انفرادی - مطالعه شباهت‌ها و تفاوت‌های مکان‌ها

۲) متعادل - کمک به انسان برای زندگی بهتر

۳) متعادل - مطالعه شباهت‌ها و تفاوت‌های مکان‌ها

۴) مجزا و انفرادی - کمک به انسان برای زندگی بهتر

۶۲- عملکرد منفی انسان در رابطه با کویر اصفهان، ... است و پژوهشگر با توجه به این مسئله ... را در چارچوب مسئله پژوهش خود ارائه می‌کند.

۱) استفاده بی‌رویه از آب‌های زیرزمینی - خیرها و پیشنهادات اولیه

۲) گسترش مناطق تفریحی - تجزیه و تحلیل اطلاعات

۳) کندن بوته‌ها و قطع بی‌رویه درختان - دلایل علمی و منطقی

۴) ریختن پساب و فاضلاب‌ها به آب‌های سطحی - اطلاعات مرتبط با پژوهش

۶۳- بررسی «سیر تکوین و تحول پدیده‌ها» با کدام یک از پرسش‌های کلیدی در جغرافیا ارتباط دارد؟

نهایی

۱) چه چیز؟ (۱) چطور؟ (۲)

۲) چه موقع؟ (۳) چرا؟ (۴)

۶۴- هر یک از عبارات زیر به ترتیب به کدام سؤال اساسی در جغرافیا اشاره دارد؟

نهایی

الف) چه اتفاقی افتاده است؟

ب) زمینه‌های به‌وجودآورنده این پدیده چیست؟

ج) کدام فعالیت‌ها و برنامه‌ها بر این پدیده اثر داشته است؟

۱) چرا؟ - چه کسی؟ - چطور؟ (۱) چه چیز؟ - چه کسی؟ - چطور؟ (۲)

۲) چرا؟ - چطور؟ - چه کسی؟ (۳) چه چیز؟ - چطور؟ - چه کسی؟ (۴)

۶۵- با توجه به عبارت زیر همه سوالات اساسی در جغرافیا قابل طرح است؛ به جز:

«زلزله در شهرستان سرپل‌ذهاب تعدادی کشته و زخمی برجای گذاشت. به دلیل لرزه‌های پی‌درپی منازل روستایی زیادی تخریب شد.»

۱) کجا؟ (۱) چرا؟ (۲)

۲) چه چیز؟ (۴) چه موقع؟ (۳)

۶۶- کدام سؤال به علت وقوع پدیده می‌پردازد و پاسخ آن در رابطه با «پدیده گرد و غبار» کدام است؟

- (۱) چرا؟ - بی‌توجهی به تثبیت خاک
 (۲) چطور؟ - قطع بی‌رویه درختان
 (۳) چطور؟ - از بین رفتن دریاچه‌ها
 (۴) چرا؟ - تداوم خشکسالی در سال‌های اخیر

۶۷- «توفان در کن‌سولقان تاکنون ۲۰ کشته بر جای گذاشته است. بر اثر بارندگی شدید بخشی از کوه‌های سمت امامزاده داوود ریزش کرده است و تعدادی از درختان شکسته شده به همراه مقداری سنگ حرکت کرده و در مسیر پل قرار گرفته‌اند. تعدادی از شهروندان که در این مسیر مشغول رفت و آمد بودند جان خود را از دست داده‌اند.» به ترتیب کدام گزینه در پاسخ به سؤالات اساسی جغرافیا در متن است؟

بودند جان خود را از دست داده‌اند.» به ترتیب کدام گزینه در پاسخ به سؤالات اساسی جغرافیا در متن است؟

- (۱) چرا؟ - کجا؟ - چه کسانی؟
 (۲) چه چیزی؟ - چرا؟ - چطور؟
 (۳) چرا؟ - چه کسانی؟ - چه موقع؟
 (۴) چه چیزی؟ - کجا؟ - چطور؟

۶۸- کدام مرحله از مراحل پژوهش در جغرافیا نقش راهنما دارد و به فعالیت‌هایی که قرار است انجام شود جهت می‌دهد؟

- (۱) طرح سؤال و بیان مسئله
 (۲) تدوین فرضیه
 (۳) پردازش اطلاعات
 (۴) جمع‌آوری اطلاعات

۶۹- کدام عبارت در مورد گام اول از مراحل پژوهش در جغرافیا نادرست است؟

- (۱) در این مرحله پژوهشگر، پی می‌برد سؤالی که از قبل برایش پیش آمده قبلاً پاسخ داده شده است یا خیر.
 (۲) در این مرحله پژوهشگر از خود می‌پرسد انجام این پژوهش چه اهمیتی دارد.
 (۳) در این مرحله پژوهشگر باید مسئله خود را به صورت واضح و روشن بیان کند، بنابراین صورت مسئله را به شکل خبری می‌نویسد.
 (۴) در این مرحله است که پژوهشگر باید پژوهش دیگران را مورد بررسی قرار دهد.

۷۰- با توجه به متن زیر، مسئله پژوهش کدام است؟

«آلودگی در شهرستان عسلویه به اوج خود رسیده است.»

- (۱) افزایش کربن‌دی‌اکسید موجب آلودگی هوا شده است.
 (۲) عوامل افزایش آلودگی در شهرستان عسلویه چیست؟
 (۳) چرا دکل‌های استخراج گاز در این شهرستان افزایش یافته است؟
 (۴) چگونه افزایش تعداد دکل‌های استخراج گاز در شهرستان موجب آلودگی شده است؟

وقت پیشنهادی: ۱۵ دقیقه

منطق

منطق، ترازوی اندیشه
لفظ و معنا
مفهوم و مصداق
صفحه‌های ۱ تا ۲۶

۷۱- در کدام گزینه، حکمی بیان شده است؟

- (۱) گر مرا می‌طلبی، پیروزی
(۲) چه هوای خوبی است
(۳) حرفم را گوش بده
(۴) حرفی که برد راه به جایی

۷۲- کدام یک از موارد زیر تعریف و کدام استدلال است؟

نهایی

- این میز، آهنی است به همین دلیل بسیار محکم است.
- خودکار، قلمی است که مرکبش را به همراه خود دارد.

- من روزهای بارانی را دوست دارم. امروز باران می‌آید. پس من امروز را دوست دارم.

- نهاد خانواده یعنی کوچک‌ترین و اصلی‌ترین واحد اجتماع.

- (۱) تعریف، استدلال، تعریف، استدلال
(۲) استدلال، تعریف، استدلال، تعریف
(۳) تعریف، استدلال، استدلال، تعریف
(۴) تعریف، تعریف، استدلال، تعریف

۷۳- در کدام گزینه، امکان مغالطه پیش‌آمده با گزینه‌های دیگر تفاوت دارد؟

نهایی

- (۱) دوندۀ دوی ماراتون، ۴۰ کیلومتر را در خیابان‌های پاریس دو ساعته پیمود.
(۲) مشتری پس از بازدید ویلا گفت این خانه قیمت ندارد.
(۳) او پس از آن که به نزدیکی من رسید آن تصادف اتفاق افتاد.
(۴) شما نمی‌توانید از بخش مراقبت‌های ویژه خارج شوید.

۷۴- در کدام گزینه شاهد دلالت التزامی و تضمنی هستیم؟

- (۱) به دوستم گفتم: «بعد از اینکه مدرسه را نقاشی کردیم، مدرسه را تمیز کنیم.»
(۲) بعد از دیدن عکس شیر روی دیوار، شیر خورد.
(۳) او به سرش زد و سرم را با سنگ شکست.
(۴) او خون روی زمین را دید و بیهوش شد، چون به خون آلرژی دارد.

۷۵- نوع دلالت در کدام گزینه متفاوت است؟

- (۱) دلالت سقف بر دیوار
(۲) دلالت آتش بر حرارت
(۳) دلالت نمکدان بر نمک
(۴) دلالت کتاب بر صفحه



۷۶- در کدام گزینه به ترتیب به مغالطات گزاره‌های زیر اشاره شده است؟

- احمد گفت: «آقای محمدی کله‌اش بوی قرمه‌سبزی می‌دهد». علی وقتی شنید با تعجب گفت: «من دیروز بررسی کردم بو نمی‌داد».
- به دوستم پیامک دادم که از کار خانه خسته‌ام. جواب داد: «گفتم شوهر نکن!» جواب دادم: «نه، از قراردادهای کارخانه خسته هستم».
- در کافه نشسته بودم، آقایی در حال نواختن بود که گوشی زنگ خورد. واقعاً صدای آزاردهنده‌ای داشت.

(۱) اشتراک لفظ - ابهام در مرجع ضمیر - نگارشی کلمات

(۲) توسل به معنای ظاهری - نگارشی کلمات - ابهام در مرجع ضمیر

(۳) نگارشی کلمات - توسل به معنای ظاهری - ابهام در مرجع ضمیر

(۴) توسل به معنای ظاهری - ابهام در مرجع ضمیر - اشتراک لفظ

۷۷- عبارت زیر را بخوانید. کدام گزینه مغالطاتی که «سعید» مرتکب شده را به ترتیب و به درستی بیان کرده است؟

- «سعید در ادبیات ضعیف است. او لفظ شیر را که در بیتی به معنای حیوان جنگل به کار رفته بود، به شیر خوراکی تعبیر کرد. هم‌چنین در عبارتی دیگر، معنای کنایه‌ای را درست متوجه نشد؛ چرا که به منظور نزدیک کنایه توجه کرد. علاوه بر آن، هنگام خواندن بیت توجه لازم را به کار نبرد و در جای مناسب مکث نکرد و باعث شد معنای آن عوض شود.»

(۱) اشتراک لفظ - توسل به معنای ظاهری - ابهام در مرجع ضمیر

(۲) توسل به معنای ظاهری - ابهام در مرجع ضمیر - نگارشی کلمات

(۳) اشتراک لفظ - به کار بردن دلالت مطابقی به جای التزامی - نگارشی کلمات

(۴) توسل به معنای ظاهری - ابهام در مرجع ضمیر - ابهام در مرجع ضمیر

۷۸- در بین عبارات زیر چند «مفهوم کلی» و چند «مفهوم جزئی» وجود دارد؟

- «این دیوار، پسر آن پیرمرد، گل نرگس، دو جفت کفش، قاب عکس، پنجره چوبی، مدینه (به معنای شهر)، مدینه (شهری در عربستان)، مهارت‌های زندگی (نام یک برنامه تلویزیونی)، خرماالوهای باغ ما»

(۱) هفت - سه

(۲) پنج - پنج

(۳) سه - هفت

(۴) چهار - شش

۷۹- اگر مفهومی هیچ مصداقی نداشته باشد ... و اگر یک مفهوم فقط یک مصداق داشته باشد و نتواند مصداق دیگری داشته باشد ... و نسبت بین «ب» و «الف» در قضیه «هر ب الف است» ... است.

(۱) حتماً جزئی است - می‌تواند کلی باشد - فقط عموم و خصوص مطلق

(۲) می‌تواند کلی باشد - حتماً جزئی است - تساوی یا عموم و خصوص مطلق

(۳) می‌تواند کلی باشد - حتماً جزئی است - عموم و خصوص من وجه یا تساوی

(۴) می‌تواند جزئی باشد - می‌تواند کلی باشد - فقط تساوی

۸۰- در طبقه‌بندی مفهوم A اگر B، C و E اقسام مختلف آن باشند، نسبت مجموع B و C با E، و B و C با A به ترتیب کدام یک از نسبت‌های چهارگانه خواهد بود؟

(۱) عموم و خصوص مطلق - عموم و خصوص مطلق

(۲) تباین - عموم و خصوص مطلق

(۳) عموم و خصوص مطلق - تباین

(۴) عموم و خصوص من وجه - عموم و خصوص من وجه

اقتصاد

وقت پیشنهادی: ۱۵ دقیقه

کسب و کار و کارآفرینی
انتخاب نوع کسب و کار
اصول انتخاب درست
صفحه‌های ۲ تا ۳۳

۸۱- کدام فرمول صحیح نیست؟

(۱) تعداد کالای فروخته شده - تعداد کالای تولید شده = درآمد

(۲) سود - درآمد = هزینه

(۳) هزینه < درآمد = زیان

(۴) قیمت سرمایه فیزیکی + حقوق کارمندان + دستمزد کارگران + اجاره کارگاه = هزینه

۸۲- کدام گزینه مثالی برای کارآفرینی نیست؟

(۱) سامان مسلط به زبان انگلیسی است و می‌خواهد کلاس‌های خصوصی آموزش زبان انگلیسی برگزار کند.

(۲) سارا در زمینه برنامه‌نویسی رایانه تبحر و تخصص دارد، او تصمیم دارد یک اپلیکیشن کاربردی برای گوشی‌های هوشمند طراحی کند.

(۳) سپهر می‌خواهد در یک شرکت معتبر به عنوان حسابدار مشغول به کار شود.

(۴) سحر روش‌های نگهداری و پرورش گیاهان را به‌خوبی می‌داند و در این زمینه تخصص دارد. وی محبوب‌ترین گیاهان آپارتمانی را شناسایی کرده و کار خود را با پرورش و فروش آن‌ها شروع کرده است.

۸۳- پاسخ کدام سؤال، بیانگر مفهوم سازمان تولید نیست؟

(۱) مالک محصول نهایی کیست؟

(۲) مشتری محصول نهایی یک نفر است یا چند نفر؟

(۳) سود چگونه باید تقسیم شود؟

(۴) درآمد چگونه باید تقسیم شود؟

۸۴- چرا در تشکیل شرکت، ممکن است به وکیل نیاز داشته باشیم؟

(۱) برای تکمیل اساسنامه کمک کند.

(۲) سرمایه اولیه شرکت را تأمین کند.

(۳) برای رشد بهتر شرکت، تبلیغ کند.

(۴) به سرمایه‌گذاران اطمینان بدهد تا فریب نخورند.

۸۵- کدام مورد بیانگر تفاوت شرکت و تعاونی است؟

(۱) شرکت با هدف تأمین نیازمندی اعضا به‌وجود می‌آید اما در تعاونی، تخصص‌گرایی بیشتر وجود دارد.

(۲) در تعاونی، تقسیم سود و زیان به تناسب مالکیت است و در شرکت، نحوه اداره براساس هر نفر یک رأی است.

(۳) در شرکت، تقسیم سود احتمالی در پایان دوره به نسبت سرمایه هر عضو است اما در تعاونی، قوانین پیچیده‌تر و گزارش‌دهی بیشتر وجود دارد.

(۴) در شرکت، قدرت تصمیم‌گیری بالا برای کسی است که بیشترین سهم را دارد اما در تعاونی، هر فرد فقط یک رأی دارد.

۸۶- کدام گزینه، نشان‌دهنده ویژگی‌ای از کسب و کار شخصی است که با سایر موارد متفاوت می‌باشد؟

(۱) آقای احمدی، یک تولیدی کفش راه‌اندازی کرده است. از آنجایی که او به تنهایی این کار را انجام داده، سود حاصل از کسب و کارش هم فقط به خودش تعلق دارد.

(۲) آقای شهیدی، در حین مطالعه در مورد انواع کسب و کار متوجه شد که نحوه پرداخت مالیات در کسب و کار شخصی و شرکت با هم متفاوت‌اند.

(۳) آقای محمدی که تولیدکننده پوشاک است، باید در مورد نحوه بازاریابی برای محصولاتش به تنهایی تصمیم بگیرد.

(۴) آقای حسینی برای تأمین مالی کسب و کارش مجبور است از دوستانش قرض بگیرد.

محل انجام محاسبات

۸۷- موارد کدام گزینه به ترتیب تکمیل کننده جاهای خالی عبارات زیر است؟

نهایی

- الف) بنگاه‌های معاملات ملکی، نمونه‌ای از کسب و کارهای ... هستند.
 ب) مسئولیت نامحدود در مقابل بدهی‌ها و دعاوی از ... کسب و کار ... است.
 ج) یک مؤسسه غیرانتفاعی، نهادی ... است که برای انجام مأموریتی ... شکل گرفته است.

۱) الف) شخصی ب) معایب - شخصی ج) تجاری - سودآور

۲) الف) شرکتی ب) معایب - شرکتی ج) غیرقانونی - غیرتجاری

۳) الف) شرکتی ب) معایب - شرکتی ج) غیرتجاری - غیرسودآور

۴) الف) شخصی ب) معایب - شخصی ج) قانونی - غیرسودآور

۸۸- جاهای خالی جدول زیر، به ترتیب با موارد کدام گزینه تکمیل می‌شود؟

نهایی

دانش و مهارتی که یک مهندس برای طراحی نقشه ساختمان به کار می‌گیرد.	الف)
(د)	سرمایه فیزیکی
(ج)	منابع طبیعی
کارگری که در حال کار بر روی ساختمان است.	ب)

۱) الف) سرمایه انسانی ب) نیروی کار ج) زمینی که در آن خانه ساخته می‌شود د) دستگاه‌هایی که در دندان پزشکی وجود دارند.

۲) الف) نیروی کار ب) سرمایه انسانی ج) آبی که برای رشد گیاهان به کار گرفته می‌شود د) پولی که در جیب‌تان است.

۳) الف) نیروی کار ب) سرمایه انسانی ج) چوبی که برای تولید کاغذ به کار می‌رود د) خورشیدی که نور آن به رشد بهتر گیاهان کمک می‌کند.

۴) الف) سرمایه انسانی ب) نیروی کار ج) تجهیزاتی که در اتاق عمل به کار می‌رود د) زمینی که در آن گندم کاشته می‌شود.

۸۹- با توجه به قید بودجه زیر، اگر فرد بخواهد همه بودجه‌اش را خرج کند، کدام گزینه را می‌تواند انتخاب کند؟

چیپس (۲۰ هزار تومان)

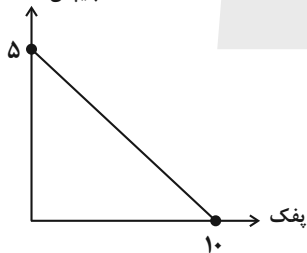

۲) خرید ۲ چیپس + ۳ پفک

۴) خرید ۱ چیپس + ۹ پفک

۱) خرید ۴ چیپس + ۳ پفک

۳) خرید ۲ چیپس + ۶ پفک

۹۰- کدام گزینه در خصوص هزینه هدر رفته و هزینه فرصت درست است؟

۱) هزینه هدر رفته یک انتخاب، ارزش بهترین گزینه بعدی است که آن را از دست می‌دهیم و هزینه فرصت مثل پولی است که به چاه افتاده است.

۲) هزینه هدر رفته را می‌توان با اولویت‌بندی منافع به دست آمده محاسبه کرد و هزینه فرصت معمولاً نباید در محاسبات بیاید.

۳) هزینه هدر رفته و هزینه فرصت از نظر تعریف با هم متفاوت هستند اما در محاسبه، تفاوتی بین آن‌ها دیده نمی‌شود و باید هر دو را در

تصمیم‌گیری مد نظر قرار داد.

۴) هزینه هدر رفته غیرقابل بازگشت است و هزینه فرصت باید در هر انتخاب محاسبه شود.

محل انجام محاسبات



دانش آموز عزیز، سؤالات عمومی از شماره ۱۰۱ شروع می‌شود،
دقت نمایید تا گزینه‌ها را به درستی وارد پاسخبرگ کنید.

دَفتر چَه سؤال (؟)

عمومی دهم

(رشته انسانی)

۱۸ آبان ماه ۱۴۰۳

تعداد سؤالات و زمان پاسخگویی آزمون

نام درس	تعداد سؤال	شماره سؤال	وقت پیشنهادی
فارسی (۱)	۱۰	۱۰۱-۱۱۰	۱۰
دین و زندگی (۱)	۲۰	۱۱۱-۱۳۰	۲۰
زبان انگلیسی (۱)	۱۰	۱۳۱-۱۴۰	۱۰
جمع دروس عمومی	۴۰	—	۴۰

طراحان

فارسی (۱)	حسن افتاده - حسین پرهیزگار - احمد فهیمی - امیر محمودی
دین و زندگی (۱)	فردین سماقی - یاسین ساعدی - عباس سیدشبهستری - مرتضی محسنی کبیر
زبان انگلیسی (۱)	رحمت‌اله استیری - مجتبی درخشان گرمی - محمد مهدی دغلاوی - عقیل محمدی روش

گزینشگران و ویراستاران

نام درس	مسئول درس و گزینشگر	گروه ویراستاری	ویراستار رتبه برتر	گروه مستندسازی
فارسی (۱)	امیر محمودی	مرتضی منشاری، مریم پیروی	نازنین حاجیلو	الناز معتمدی
دین و زندگی (۱)	یاسین ساعدی	امیر مهدی افشار		محمد صدرا پنجه پور
زبان انگلیسی (۱)	عقیل محمدی روش	فاطمه نقدی، محدثه مرآتی		سوگند بیگلری

گروه فنی و تولید

مدیر گروه	الهام محمدی
مسئول دفترچه	حبیبه محبی
مستندسازی	مدیر: محیا اصغری، مسئول دفترچه: فریبا رثوفی
حروفنگار و صفحه‌آرا	فاطمه علی‌یاری
ناظر چاپ	سوران نعیمی

گروه آزمون

بنیاد علمی آموزشی قلم‌چی (وقف عام)

۱۰ دقیقه

ستایش، ادبیات تعلیمی،
ادبیات پایداری
(پاسداری از مقیقت)
درس ۱ تا ۳
صفحه ۱۰ تا ۳۶

سوالات عمومی از شماره ۱۰۱ شروع می شود

فارسی (۱)

۱۰۱- در کدام گزینه، معنی همه واژگان، به درستی ذکر شده است؟

(۱) ضایع (تلف) / عزم (اراده) / فلق (سرخي آفتاب هنگام غروب)

(۲) عمله (کارگر) / محال (ممکن) / رفیع (بلند)

(۳) نموده (آشکار کرده) / سخره (مسخره کردن) / حضيض (جای پست در بالای کوه)

(۴) مولع (بسیار مشتاق) / تالاب (برکه) / عامل (حاکم)

۱۰۲- در چند عبارت، غلط املایی مشهود است؟

الف) حق شناس باش؛ خاصه غرابت خویش را.

ب) عزمت، ضامن دوام جهان شد

ج) تو در آن، نماز صبح شهادت گزارده ای

د) عامل شهری به خلیفه نبشت که دیوار شهر خراب شده است، آن را امارت باید کرد.

(۱) چهار (۲) سه

(۳) دو (۴) یک

۱۰۳- در کدام گزینه حذفی به قرینه لفظی یا معنایی دیده نمی شود؟

(۱) دیوار ناگهان از جا تکان خورد. تنش رعشه شدیدی گرفت و دستش لرزید.

(۲) مادرش سراسیمه، سر و پای برهنه از اتاق بیرون پرید و با وحشت او را در بغل گرفت.

(۳) دولا شد و دستش را با احتیاط روی پاره آجر پیش پیش گذاشت.

(۴) درختها بی حرکت، راست ایستاده و سرشان را به هوا بلند کرده بودند.

۱۰۴- نمودار گروه اسمی «سر کودک عقل» با کدام گروه اسمی زیر یکسان است؟

الف) لبان اراده تو (ب) گوشه روشن وجدان (ج) ضامن دوام جهان

د) گودالی چنین رفیع (ه) گروه اسمی مناسب

(۱) (ب)، (د) (۲) (الف)، (ج)

(۳) (ب)، (ه) (۴) (الف)، (ه)

۱۰۵- در کدام گزینه آرایه «کنایه» به کار نرفته است؟

(۱) بدان کوش که به هر محالی از حال و نهاد خویش بنگردی.

(۲) که بزرگان به هر حق و باطلی از جای نشوند.

(۳) به زبان دیگر مگو و به دل دیگر مدار تا گندم نامی جوفروش نباشی.

(۴) آن را شادی مشمر و به وقت نومییدی امیدوارتر باش.

۱۰۶- در همه گزینه‌ها آرایه «حسن تعلیل» به کار رفته به جز

- | | |
|--------------------------------------|----------------------------------|
| (۱) ماه از اثر مهر رخت یافت نشانی | ز آن روی جهانی به جمالش نگران شد |
| (۲) دست در دامن خورشید نمی‌زد شب‌نم | گل این باغ اگر بوی وفایی می‌داشت |
| (۳) آخر چو ره نیافت هلالی به بزم وصل | محروم از جمال تو در گوشه‌ای نشست |
| (۴) مرا چو صبح به دست دعا نگه داریم | که روشن است جهان از نفس کشیدن من |

۱۰۷- از کدام یک از ابیات زیر، مفهوم «غرور و خودستایی» یافت نمی‌شود؟

- | | |
|---------------------------------|---------------------------|
| (۱) گفت: درین معرکه، یکتا منم | تاج سر گلبن و صحرا، منم |
| (۲) ابر ز من، حامل سرمایه شد | باغ ز من صاحب پیرایه شد |
| (۳) که جایی که دریاست من کیستم؟ | گر او هست حقا که من نیستم |
| (۴) گل به همه رنگ و برزندگی | می‌کند از پرتو من زندگی |

۱۰۸- مفهوم نوشته‌شده، در برابر هر بیت، در کدام گزینه نادرست است؟

- | | |
|------------------------------------|--|
| (۱) هر آن وصفی که گویم بیش از آنی | یقین دانم که بی‌شک جان جانی (خداوند، اصل وجود و هستی است). |
| (۲) زهی گویا ز تو، کام و زبانم | تویی هم آشکارا، هم نهانم (ناتوانی انسان در سپاس‌گزاری از خداوند) |
| (۳) گل از شوق تو خندان در بهار است | از آتش رنگ‌های بی‌شمار است (وجود جلوه‌های طبیعت از عشق الهی) |
| (۴) بلندی از آن یافت کاو پست شد | در نیستی کوفت تا هست شد (تواضع موجب تعالی و کمال است). |

۱۰۹- مفهوم بیت «شاد و بی‌غم بزی که شادی و غم / زود آیند و زود می‌گذرند» با کدام گزینه، قرابت معنایی دارد؟

- (۱) هر شادی که بازگشت آن به غم است، آن را شادی مشمر.
- (۲) اگر غم و شادیت بود، به آن کس گوی که او تیمار غم و شادی تو دارد.
- (۳) اثر غم و شادی پیش مردمان، بر خود پیدا مکن.
- (۴) به زبان، دیگر مگو و به دل، دیگر مدار، تا گندم‌نمای جوفروش نباشی.

۱۱۰- حدیث «حاسبوا قبل أن تحاسبوا» کدام گزینه، قرابت معنایی دارد؟

- (۱) تا توانی از نیکی کردن میاسا و خود را به نیکی و نیکوکاری به مردم نمای.
- (۲) اندر همه کاری داد از خویشتن بده، که هر که داد از خویشتن بدهد، از داور مستغنی باشد.
- (۳) بدان کوش که به هر محالی، از حال و نهاد خویش بنگردی، که بزرگان به هر حق و باطلی از جای نشوند.
- (۴) رنج هیچ‌کس ضایع مکن و همه‌کس را به‌سزا، حق‌شناس باش.

۲۰ دقیقه

تفکر و اندیشه

هدف زندگی، پر پرواز، نمود

مقیقی

درس ۱ تا ۳

صفحه ۱ تا ۳۴

دین و زندگی (۱)

۱۱۱- از توجه به آیه شریفه «آن کس که تنها زندگی زودگذر دنیا را می‌طلبد، آن مقدار از آن را که بخواهیم و به هر

کس اراده کنیم، می‌دهیم؛ سپس دوزخ را برای او قرار خواهیم داد ...». کدام پیام دریافت می‌گردد؟

(۱) اصل قرار گرفتن اهداف اخروی، مانع بهره‌مندی انسان از نعمت‌های دنیایی نمی‌شوند.

(۲) اگر اهداف دنیوی اصل قرار گیرند، مانع رسیدن به اهداف اخروی می‌شوند.

(۳) برخی از اهداف پایان‌پذیر پاسخ‌گوی استعدادهای مادی و معنوی بیشتری در وجود ما هستند.

(۴) اگر اهداف دنیوی اصل قرار گیرند، نمی‌توانند مانع رسیدن به اهداف اخروی شوند.

۱۱۲- براساس آیات شریفه ۲۵ سوره محمد و ۹۱ سوره مائده، راه‌های فریب انسان توسط شیطان، به ترتیب چیست؟

(۱) زینت‌دادن اعمال زشت و آرزوهای طولانی - شراب، قمار و ایجاد عداوت و کینه

(۲) شراب، قمار و ایجاد عداوت و کینه - زینت‌دادن اعمال زشت و آرزوهای طولانی

(۳) زینت دادن هر کاری که گناهکاران می‌کنند. - زینت دادن اعمال زشت و آرزوهای طولانی

(۴) شراب، قمار و ایجاد عداوت و کینه - زینت دادن هر کاری که گناهکاران می‌کنند.

۱۱۳- نمونه قرآنی ماجرای حضرت یوسف (ع) مهر تأییدی بر کدام مورد است؟

(۱) اصالت رویاهای راستین

(۲) وقوع احتمالی رویاهای راستین

(۳) خیر دادن از حوادث آینده از طریق رویاهای راستین

(۴) خارج شدن از ظرف زمان و مکان از طریق رویاهای راستین

۱۱۴- در مورد موانع رسیدن انسان به هدف برتر که همان تقرب به خداوند است، کدام گزینه نادرست است؟

(۱) شیطان تسلط کاملی بر گمراهی ما انسان‌ها ندارد و این خود ما هستیم که اجازه این کار را به او می‌دهیم.

(۲) میل سرکشی که در درون انسان طغیان می‌کند و وی را به گناه فرا می‌خواند، نفس اماره یعنی فرمان‌دهنده به بدی‌ها، نامیده می‌شود.

(۳) نفس اماره، انسان‌ها را برای رسیدن به لذت‌های زودگذر دنیایی به گناه دعوت می‌کند و از پیروی از عقل و وجدان بازمی‌دارد.

(۴) شیطان علاوه بر وسوسه‌کردن و فریب‌دادن انسان‌ها، راه‌های نفوذ دیگری نیز برای به گمراهی کشیدن آن‌ها دارد.

۱۱۵- نتیجه نوع نگاه و اندیشه خاص متفاوت انسان‌ها چیست و براساس آیه ۱۹ سوره اسراء، نتیجه طلب آخرت و سعی و تلاش توأم با ایمان

چیست؟

(۲) اختلاف در جهان‌بینی‌ها - گرامی داشته شدن در بهشت

(۱) اختلاف در هدف‌ها - گرامی داشته شدن در بهشت

(۴) اختلاف در جهان‌بینی‌ها - پاداش داده شدن

(۳) اختلاف در هدف‌ها - پاداش داده شدن

۱۱۶- به ترتیب، واکنش در مقابل گناه، معلول چیست و عاملی درونی که انسان‌ها را به گناه دعوت می‌کند، چه نام دارد؟

- (۱) اراده و اختیار انسان - شیطان
(۲) گرایش به نیکی‌ها و زیبایی‌ها - شیطان
(۳) گرایش به نیکی‌ها و زیبایی‌ها - نفس اماره
(۴) اراده و اختیار انسان - نفس اماره

۱۱۷- در فرهنگ دینی از بُعد غیرجسمانی انسان با چه تعبیری یاد می‌شود و این بعد چه توانایی‌هایی به ما می‌دهد؟

- (۱) بعد مجرد - تفکر و استدلال
(۲) روح - تفکر و استدلال
(۳) بعد مجرد - انتخاب و تصمیم‌گیری
(۴) روح - انتخاب و تصمیم‌گیری

۱۱۸- کدام سخن شیطان در روز قیامت خطاب به دوزخیان است؟

- (۱) من به شما وعده‌ای داده و به آن عمل کردم.
(۲) من فقط شما را دعوت به گناه نکردم.
(۳) اگر دعوت مرا بپذیرید، می‌توانم به شما کمک کنم.
(۴) البته من بر شما تسلطی نداشتم.

۱۱۹- به ترتیب، هریک از عناوین «دشمن‌ترین دشمن انسان» و «سودمندترین دانش‌ها»، به کدام موارد تعلق دارند؟

- (۱) نفس اماره - خودشناسی
(۲) نفس اماره - خداشناسی
(۳) شیطان - خداشناسی
(۴) شیطان - خودشناسی

۱۲۰- چرا خداوند راه رستگاری و راه شقاوت را به انسان نشان داده است؟

- (۱) برای برگزیدن راه رستگاری با استفاده از سرمایه عقل و دوری از شقاوت
(۲) برای تشخیص مسیر درست زندگی از راه‌های غلط
(۳) برای دریافت حقایق و دوری از جهل و نادانی
(۴) برای حرکت در مسیر رشد و کمال و دستیابی به هدف خلقت

تبدیل نمونه سؤالهای امتحانی به تست

۱۲۱- از مفهوم کدام آیه مستفاد می‌گردد هر موجودی براساس برنامه حساب شده‌ای به این جهان گام نهاده است و به سوی هدف حکیمانه‌ای در حرکت است؟

(۱) «من کان یرید ثواب الدنیا فعند الله ثواب الدنیا و الآخرة» (۲) «قُلْ إِنْ صَلَّاتِي وَتُسْكِي وَ مَحْيَايَ وَ مَمَاتِي لِلَّهِ رَبِّ الْعَالَمِينَ»

(۳) «و نَفْسٍ وَ مَسْوَاهَا فَالْهَمَّهَا فُجُورَهَا وَ تَقْوَاهَا» (۴) «وَمَا خَلَقْنَا السَّمَاوَاتِ وَالْأَرْضَ وَ مَا بَيْنَهُمَا لِاعْبِينَ»

۱۲۲- عنوان «تشخیص دهنده راه درست زندگی» و مصراع «دوست نزدیک‌تر از من به من است» به ترتیب، بیانگر کدام سرمایه‌های انسان است؟

(۱) تعقل و تفکر - گرایش به نیکی‌ها و خوبی‌ها (۲) نفس لوآمه - گرایش به نیکی‌ها و خوبی‌ها

(۳) تعقل و تفکر - سرشت خداآشنا (۴) نفس لوآمه - سرشت خداآشنا

۱۲۳- منظور از حق بودن آفرینش آسمان‌ها و زمین چیست؟

(۱) عالم بودن خداوند نسبت به تمامی خلقت‌های خود در آسمان‌ها و زمین

(۲) حق مالکیت خداوند نسبت به خلقت آسمان‌ها و زمین

(۳) قدرت بی‌مانند خداوند در خلقت آسمان‌ها و زمین

(۴) هدف‌دار بودن خلقت آسمان‌ها و زمین

۱۲۴- حدیث علوی «هیچ چیزی را مشاهده نکردم، مگر این که خدا را قبل از آن، بعد از آن و با آن دیدم.» مؤید کدام سرمایه رشد انسان است؟

(۱) نفس لوآمه (۲) سرشت خداآشنا

(۳) گرایش به نیکی‌ها و بیزاری از بدی‌ها (۴) تفکر و تعقل

۱۲۵- با توجه به ویژگی‌های انسان، کدام هدف می‌تواند کامل‌تر و برتر باشد؟

(۱) پاسخ‌گویی به امیال مادی و جسمانی انسان به صورت درست

(۲) پاسخ‌گویی به دو ویژگی متنوع بودن استعدادها و بی‌نهایت‌طلبی انسان

(۳) راهنمایی انسان به سوی هدف زندگی (تقرب الهی)

(۴) ممانعت از هدررفتن سرمایه عمر

۱۲۶- کدام گزینه جاهای خالی زیر را به درستی کامل می کند؟

«هدف و مسیر حرکت هر کس با و هماهنگی دارد.»

(۱) تلاش و انگیزه او (۲) توانایی ها و سرمایه های او

(۳) برنامه ها و روش های او (۴) جهان بینی و اعتقادات او

۱۲۷- اولین گام برای حرکت انسان در مسیر تقرب خداوند کدام است و آیه شریفه «إِنَّا هَدَيْنَاهُ السَّبِيلَ إِمَّا شَاكِرًا وَإِمَّا كَفُورًا» مؤید کدام سرمایه

انسان است؟

(۱) شناخت خداوند - اختیار انسان (۲) شناخت خداوند - تعقل و تفکر انسان

(۳) شناخت انسان - تعقل و تفکر انسان (۴) شناخت انسان - اختیار انسان

۱۲۸- در بیت «چون بلند و پست با هم یار شد / آدمی اعجوبه اسرار شد» منظور از «پست» کدام مورد است؟

(۱) بعد جسمانی بدن انسان

(۲) بعد غیرجسمانی انسان

(۳) ناسپاسی انسان از آفریدگار خود

(۴) توانایی اختیار انسان در گزینش پستی یا بلندی مقام خویش

۱۲۹- مبنای قرآنی این مصراع شعر مولوی که می گوید: «چون که صد آمد، نود هم پیش ماست.» چیست؟

(۱) «من کان یرید ثواب الدنیا فعند الله ثواب الدنیا و الآخرة» (۲) «و نفس و ما سواها فالهمها فجورها و تقواها»

(۳) «و ما خلقتنا السماوات و الأرض و ما بینهما لاعین» (۴) «قل إن صلاتی و نسکی و محیای و مماتی لله رب العالمین»

۱۳۰- طبق آیه ۱۰ سورة ملک، دوزخیان علت قرار گرفتن خود در دوزخ را چه می دانند؟

(۱) نداشتن گوش شنوا و تعقل ورزی (۲) بی توجهی به نفس لوامه و هشدارهای آن

(۳) بی توجهی به دستورات پیامبران و پیشوایان بزرگ (۴) بی اهمیت بودن نسبت به وظیفه امر به معروف و نهی از منکر



زبان انگلیسی (۱)

۱۰ دقیقه

PART A: Grammar and Vocabulary

Directions: Choose the word or phrase (1), (2), (3), or (4) that best completes each sentence. Then mark the correct choice on your answer sheet.

Saving Nature
(Get Ready, ..., Writing تا انتهای)

درس ۱
صفحه‌های ۱۵ تا ۳۹

131- **A: I need the camera to take some pictures, but I don't know how it works.**

B: Don't worry, I ... you.

- 1) be going to show 2) am showing 3) will show 4) show

132- **My mother is going ... lots of story books for my little brother, because he loves reading.**

- 1) to get 2) get
3) got 4) to gets

133- **A: Will Sara and Jim ... to the zoo next Saturday?**

B: I have no idea.

- 1) to take him childs 2) taking they children
3) take them childs 4) take their children

134- **Cities are getting bigger, and there isn't ... water, so it is becoming increasingly hard for animals and plants to live in nature.**

- 1) low 2) enough 3) high 4) different

135- **When we visited our friend after the accident, she told us that she was in great**

- 1) attention 2) museum 3) pain 4) plain

136- **After finishing school, she hopes to become a wildlife ranger because she really loves animals and wants to help ... care of them.**

- 1) pay 2) take 3) make 4) put

PART B: Reading Comprehension

Directions: Read the following passage and answer the questions by choosing the best choice (1), (2), (3), or (4). Then mark the correct choice on your answer sheet.

Many animals today are in danger of dying out, and we call them endangered animals. For example, only a few pandas are left in China. These black-and-white bears eat bamboo leaves, but they are endangered because people cut down the bamboo forests that provide their food.

Another endangered animal is the caiman, which lives in South America. Many of these animals have died because people hunted them for their skins, which are used to make shoes and bags.

In Australia, koalas are also endangered. They eat only eucalyptus trees, but many of these trees have been destroyed by people and fires. In the past, hunters also killed koalas for their soft, brown fur. If we don't take action to save endangered animals and protect their homes, they could go extinct very soon. It's important for us to help them.

137- **According to the passage, endangered animals are those that**

- 1) are very common 2) may die out soon
3) live in zoos 4) are only found in one country

138- **Why are pandas endangered?**

- 1) Hunters kill them for their fur. 2) Pandas are too old to have babies.
3) They cannot find water. 4) People are destroying bamboo forests.

139- **Which of the following is NOT true, according to the passage?**

- 1) There are not many pandas alive in China today.
2) In Australia, koalas kill hunters who eat eucalyptus trees.
3) Many caimans were killed by hunters in South America.
4) Koalas are endangered because they eat only eucalyptus trees.

140- **Endangered animals will die out when people**

- 1) stop paying attention to them 2) make a lot of shoes and bags
3) try to save these animals 4) move to other places



دفترچه سؤال

آزمون هوش و استعداد
(دوره دوم)
۱۸ آبان

تعداد کل سؤالات آزمون: ۲۰
زمان پاسخ‌گویی: ۳۰ دقیقه

گروه فنی تولید

حمید لنجان‌زاده اصفهانی	مسئول آزمون
فاطمه راسخ، حمیدرضا رحیم خانلو	ویراستار
محیا اصغری	مدیر گروه مستندسازی
علیرضا همایون‌خواه	مسئول درس مستندسازی
حمید اصفهانی، فاطمه راسخ، سجاد محمدنژاد، حمید گنجی، فرزاد شیرمحمدلی، کیارش صانعی، حلما حاجی نقی	طراحان
معصومه روحانیان	حروف‌چینی و صفحه‌آرایی
حمید عباسی	ناظر چاپ

برای مشاهده پاسخ‌ها، به صفحه شخصی خود در سایت کانون مراجعه کنید.

استعداد تحلیلی

۳۰ دقیقه

۲۵۱- تصویر زیر به چه نکته‌ای اشاره می‌کند؟



(۱) وقت طلاست.

(۲) برای طمّاع، هیچ مقداری از پول هرگز کافی نیست.

(۳) دانش نگهدارِ تو است و تو نگهدارِ پولی.

(۴) رنگ رخساره خبر می‌دهد از سرّ ضمیر.

* در دو پرسش بعدی، بهترین گزینه را برای ترتیب عبارات انتخاب کنید.

۲۵۲-

(الف) حکومت ایران در آن زمان، هخامنشیان، زبان فارسی را برای این منظور به عنوان وسیله‌ای برگزیدند که قبایل مختلف ایرانی را متحد کنند.

(ب) زبان فارسی به‌خوبی به هدفی که برای آن تعریف شده بود رسید و باعث اتحاد قبایل ساکن در فلات ایران شد.

(ج) چنین به نظر می‌رسد که پس از جدایی اولیه‌ی زبان‌های ایرانی از زبان‌های هندواروپایی شرقی، نیاز به یک تفکیک دوباره‌ی زبانی نزد ایرانیان حس شده است.

(د) امروزه برخی دسته‌ها و گروه‌های ایرانی تصوّر می‌کنند انتخاب زبان فارسی به عنوان زبان مرکزی عامل ضعف زبان‌های ایشان شده است.

(ه) حال آن که اگر زبان فارسی را نه به عنوان جایگزین بلکه به عنوان ابزاری برای تقویت روابط زبانی در نظر بگیریم، نادرستی این استدلال آشکار می‌شود.

(۲) د - ه - الف - ب - ج

(۱) ج - الف - ب - ه - د

(۴) د - ه - الف - ج - ب

(۳) ج - الف - ب - د - ه

۲۵۳-

(الف) شنیدم که شاهی به هندوستان / برافروخت بزم از رخ دوستان

(ب) یکی گفت کاندلر دیار عرب / یکی جانور دیده‌ام بس عجب

(ج) شترپیکری رسته زو بال و پر / ولیکن نه پرنده نی باربر

(د) چو طوطی به هر نکته گویا شدند / به نادر خبرها شکرخا شدند

(۲) ب - د - ج - الف

(۱) الف - د - ب - ج

(۴) ب - د - الف - ج

(۳) الف - د - ج - ب

۲۵۴- کدام مورد از مفهوم بیت زیر دریافت می‌شود؟

«عیب ارچه درون پوست بهتر / آینه‌ی دوست، دوست، بهتر»

(۱) عیب را نباید از دوست نهان داشت.

(۲) آینه را توان پنهان‌کاری نیست.

(۳) بر عیب نهفتن، هیچ ایرادی نیست.

(۴) عیب را باید از دوست نهان داشت.

۲۵۵- مفهوم بیت زیر در کدام مورد آمده است؟

«گر نه ایزد ورا نمودی راه / از خدایی کجا شدی آگاه؟»

(۱) اگر خدای تعالی به خردمندان راه نمی‌نمود، محال بود بتوانند به کنه الهی واقف شوند.

(۲) اگر خداوند عشق را راهنمایی نمی‌کرد، چگونه از حقیقت ذات او آگاه می‌شد؟

(۳) بنده‌ی خردمند با ارشاد خداوند است که می‌تواند به فهم ذات الهی نائل شود.

(۴) به دلیل هدایت الهی است که عقل می‌تواند از هستی او آگاه باشد.

۲۵۶- کمیته انضباطی فدراسیون فوتبال، یکی از دو تیم بزرگ پایتخت را به دلیل رفتار ناشایست یکی از بازیکنانش، مبلغی جریمه کرده و این تیم نسبت

به رفتار ناعادلانه کمیته انضباطی، شکایت کرده است که: «کمیته انضباطی نسبت به تیم ما، سختگیرتر از تیم دیگر پایتخت است.» کمیته انضباطی

در پاسخ، فهرستی از مبالغ جریمه تیم دیگر را منتشر کرده که نشان می‌دهد آن تیم دیگر هم مبالغی جریمه شده است.

کدام استدلال در صورت صحت، استدلال کمیته انضباطی را بیشتر زیر سؤال می‌برد؟

(۱) مجموع جریمه‌هایی که تیم ما پرداخته، بیشتر از جریمه‌هایی است که تیم مقابل پرداخته است.

(۲) تیم ما در پرداخت جریمه‌ها، سریع‌تر از تیم مقابل عمل کرده است.

(۳) مبالغ جریمه‌ها با میزان ناشایست بودن رفتارها متناسب نبوده است.

(۴) مدیریت باشگاه دیگر پایتخت طی سال‌های اخیر دائماً در تغییر و مدیریت باشگاه ما ثابت بوده است.



۲۵۷- «در یک کشور فرضی، پس از برگزاری مسابقات المپیک توکیو، تعداد علاقه‌مندان به ورزش والیبال چهل و تعداد علاقه‌مندان به ورزش فوتبال بیست درصد افزایش یافت. بنابراین می‌توان گفت هم‌اکنون تعداد علاقه‌مندان به ورزش والیبال از تعداد علاقه‌مندان به ورزش فوتبال بیشتر است.» استدلال بالا استدلالی غلط است، چون کدام گزینه را نادیده گرفته است؟ همه گزینه‌ها را به خودی خود صحیح فرض کنید.

(۱) قبل از المپیک نیز تعداد علاقه‌مندان به ورزش والیبال از تعداد علاقه‌مندان به ورزش فوتبال خیلی بیشتر بود.

(۲) علاقه‌مندان به ورزش والیبال معمولاً در علاقه خود نسبت به این ورزش پابدار نیستند.

(۳) قبل از المپیک تعداد علاقه‌مندان به ورزش والیبال از تعداد علاقه‌مندان به ورزش فوتبال خیلی کمتر بود.

(۴) علاقه‌مندان به ورزش فوتبال معمولاً به سایر ورزش‌های توپ‌پی نیز علاقه‌مند هستند.

۲۵۸- در تعدادی از اعداد سه‌رقمی، رقم دهگان از نصف حاصل جمع رقم‌های یکان و صدگان، یکی بیش‌تر است. چقدر از این عددها را اگر در خودشان ضرب کنیم، یکان عدد دو واحد بیش‌تر می‌شود؟

۱۲ (۲)

۱۱ (۱)

۱۴ (۴)

۱۳ (۳)

۲۵۹- در سرزمینی فرضی برای محاسبه سن هر شخصی، تعداد ماه هر سال و تعداد روزهای هر ماه را به شماره‌های سال مربوط می‌دانند: سال نخست یک ماه و هر ماه یک روز دارد، سال دوم دو ماه و هر ماه دو روز دارد و ... فردی که ۱۲۰ روز عمر دارد، چند سال و چند ماه و چند روز دارد؟

(۲) ۶ سال و ۴ ماه و ۱ روز

(۱) ۶ سال و ۳ ماه و ۱ روز

(۴) ۷ سال و ۴ ماه و ۱ روز

(۳) ۷ سال و ۳ ماه و ۱ روز

۲۶۰- در عبارت زیر \square و \square هر کدام یک عدد یک‌رقمی است. حاصل $(\square\square \times \square\square)$ کدام است؟

$$\begin{array}{r} \square\square\square \\ \times \square\square \\ \hline \square\square\square\square \end{array}$$

(۲) $\square\square\square$

(۱) $\square\square\square\square$

(۴) $\square\square\square$

(۳) $\square\square\square$

۲۶۱- در سمت راست عدد حاصل از عملیات زیر، چند صفر وجود دارد؟

$$1 \times 22 \times 333 \times 4444 \times \dots \times 999999999$$

(۲) ۲

(۱) ۱

(۴) ۹

(۳) ۵

* در سه پرسش بعدی، تعیین کنید با کدام داده‌ها می‌توان به سؤال‌ها پاسخ داد.

اگر داده «الف» کفایت گزینه «۱»، اگر داده «ب» کافی است گزینه «۲».

اگر هر دو داده لازم است و با آن‌ها به جواب می‌رسیم گزینه «۳» و اگر هر دو داده توأمان نیز برای پاسخگویی کافی نیستند، گزینه «۴» را انتخاب کنید.

۲۶۲- با کدام داده(ها) می‌توان ماه تولد خریدار تلویزیون را فهمید؟

الف) فروشنده تلویزیون دقیقاً سه ماه از خریدار تلویزیون بزرگ‌تر است.

ب) خریدار تلویزیون، درست سه ماه قبل از تولد فروشنده، تلویزیون را خریده است.

۲۶۳- امیر، امین، ندا و هما چهار فرزند یک خانواده‌اند. با کدام داده‌ها می‌توان فهمید فرزند دوم خانواده پسر است یا دختر؟

الف) اگر فرزندان خانواده به ترتیب سن بایستند، هیچ دو فرزند هم‌جنسیتی کنار هم نخواهند ایستاد.

ب) ندا از هما بزرگ‌تر و از امیر کوچک‌تر است.

۲۶۴- با کدام داده(ها) می‌توان فهمید گزاره $\square > \bigcirc$ گزاره‌ای درست است یا نادرست؟

الف) $\square + \bigcirc \geq 2\bigcirc + \square$ ب) $\square < \square \times \bigcirc$

۲۶۵- عدد حاصل کدام یک از گزینه‌های زیر متفاوت است؟ دقت کنید عددها بزرگ و حل معادلات دشوار است ولی روش‌های میان‌بری برای فهم پاسخ

هست.

(۲) $1231 + 234 \times 9872 - 20$

(۱) $1723 \times 1345 + 8745 - 2$

(۴) $9898 \times 235 + 246 - 98$

(۳) $26798 + 3999 \times 575 - 45$

* در دو پرسش بعدی تعیین کنید در کدگذاری‌های انجام شده کدام گزینه به جای علامت سؤال قرار می‌گیرد.

۲۶۶-

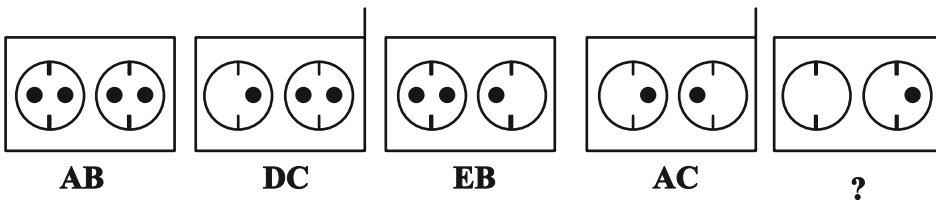

EB (۲)

EC (۱)

DB (۴)

DC (۳)

۲۶۷-

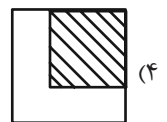
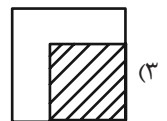
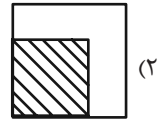
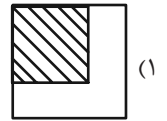
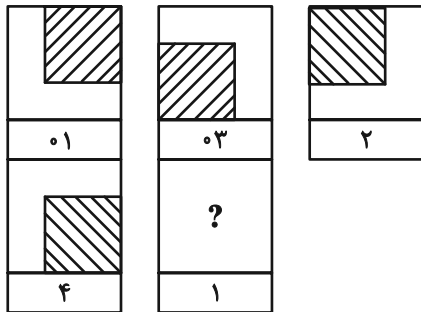

۲۶۸- چند مستطیل در شکل زیر هست؟

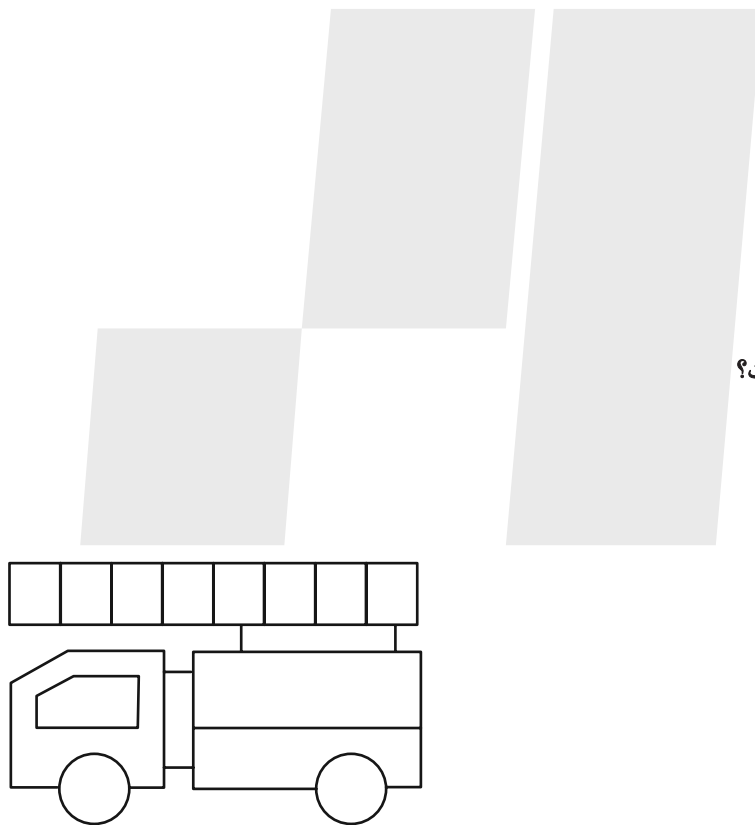

۱۱ (۱)

۱۲ (۲)

۳۸ (۳)

۳۹ (۴)

* در دو پرسش بعدی تعیین کنید کدام گزینه جزئی از شکل رسم شده نیست.

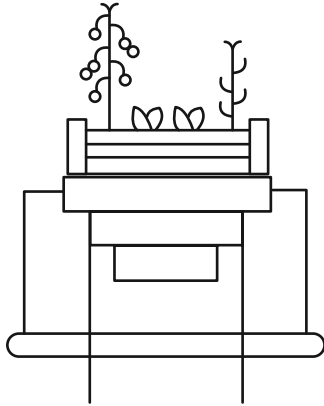

-۲۶۹

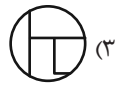

-۲۷۰

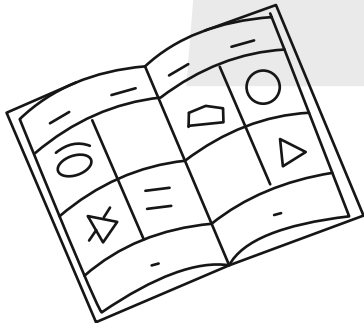

خودارزیابی توجه و تمرکز

آزمون ۱۸ آبان ۱۴۰۳

دانش آموز عزیز!

توجه و تمرکز برای یادگیری، مطالعه و دستیابی به موفقیت تحصیلی بسیار مهم است. این مهارت‌های شناختی دانش‌آموزان را قادر می‌سازد تا اطلاعات را دریافت کنند، روی کارها و تکالیف متمرکز بمانند و به طور موثر زمان و منابع خود را مدیریت کنند. بهبود توجه و تمرکز می‌تواند منجر به درک بهتر مطالب، نمرات بالاتر و به طور کلی تجربه یادگیری موثرتر شود. برای کمک به ارزیابی ظرفیت‌های توجه خود، از شما دعوت می‌کنیم با سوالات زیر خود را ارزیابی کنید. مهم است که به هر سؤال صادقانه پاسخ دهید. با درک نقاط قوت و زمینه‌های پیشرفت، می‌توانید برای ارتقای عملکرد تحصیلی خود قدم بردارید.

سوالات را به دقت بخوانید و نزدیکترین پاسخ مرتبط با خود را انتخاب و در پاسخبرگ علامت بزنید. دقت داشته باشید که سوالات از شماره ۲۷۱ شروع شده است.

۲۷۱. هنگام کار روی یک تکلیف یا پروژه، نادیده گرفتن عوامل حواس‌پرتی برای من آسان است.

۱. هرگز ۲. به ندرت ۳. گاهی اوقات ۴. همیشه

۲۷۲. من می‌توانم در طول برگزاری یک آزمون، متمرکز بمانم.

۱. هرگز ۲. به ندرت ۳. گاهی اوقات ۴. همیشه

۲۷۳. من می‌توانم بیش از ۳۰ دقیقه توجه خود را روی یک فعالیت واحد حفظ کنم.

۱. هرگز ۲. به ندرت ۳. گاهی اوقات ۴. همیشه

۲۷۴. هنگام کار بر روی تکالیف درسی چالش برانگیز به سرعت علاقه خود را از دست نمی‌دهم.

۱. هرگز ۲. به ندرت ۳. گاهی اوقات ۴. همیشه

۲۷۵. من می‌توانم به معلم توجه کنم حتی اگر دانش‌آموزان دیگر صحبت کنند.

۱. هرگز ۲. به ندرت ۳. گاهی اوقات ۴. همیشه

۲۷۶. وقتی می‌خواهم به اطلاعات مهمی گوش دهم، می‌توانم مانع از حواس‌پرتی خودم شوم.

۱. هرگز ۲. به ندرت ۳. گاهی اوقات ۴. همیشه

۲۷۷. من می‌توانم بین انواع مختلف تکالیف بدون از دست دادن تمرکز جابجا شوم.

۱. هرگز ۲. به ندرت ۳. گاهی اوقات ۴. همیشه

۲۷۸. من به راحتی می‌توانم از یک کلاس به کلاس دیگر بروم و متمرکز بمانم.

۱. هرگز ۲. به ندرت ۳. گاهی اوقات ۴. همیشه

۲۷۹. من می‌توانم به دستورالعمل‌های درسی معلم گوش دهم و آنها را هم زمان یادداشت کنم.

۱. هرگز ۲. به ندرت ۳. گاهی اوقات ۴. همیشه

۲۸۰. من می‌توانم در حین انجام یک فعالیت، یک تدریس ویدیویی را مشاهده و دنبال کنم.

۱. هرگز ۲. به ندرت ۳. گاهی اوقات ۴. همیشه



پاسخنامه

دهم انسانی

۱۸ آبان ماه ۱۴۰۳

بنیاد علمی آموزشی قلم چی (وقف عام)

دفتر مرکزی: خیابان انقلاب بین صبا و فلسطین پلاک ۹۲۳ - بنیاد علمی آموزشی قلم چی (وقف عام) ۶۴۶۳-۰۲۱

«تمام داری‌ها و درآمدهای بنیاد علمی آموزشی قلم چی وقف عام است بر گسترش دانش و آموزش»

پدیدآورندگان آزمون

طراحان به ترتیب حروف الفبا

نام درس	نام طراحان
ریاضی و آمار (۱)	دانیال آرکیش، مهدی اسفندیاری، محسن جهانبخش، آروین حسینی، میثم خشنودی، مسعود عباسی، نریمان فتح‌اللهی، زانیار محمدی
علوم و فنون ادبی (۱)	صالح بهاری، سعید جعفری، اکرم رسا، علی صیدانلو، ابوالفضل عباس‌زاده، محمد مالک
علوم و فنون ادبی (۱) - سؤال‌های «آشنا»	برگزیده از سؤال‌های کتاب جامع
جامعه‌شناسی (۱)	یاسین ساعدی، فاطمه عبدالوند، فرهاد منوچهری، شیلا هاشمیان
عربی، زبان قرآن (۱)	ابوطالب درانی، امیدرضا عاشقی، مصطفی قدیمی‌فرد، مرتضی کاظم‌شیرودی، افشین کرمان‌فرد، آیدین مصطفی‌زاده
تاریخ (۱) و جغرافیای ایران	راضیه ابراهیمی نژاد، علیرضا آزادی‌زاده، متین بهادرلو، امیررضا پرویزی، زهرا دامیار، فاطمه عزیزی، امیرحسین کاروین
منطق	جواد پاکدل، ابوحنیفه خرسند، طهورا ره‌انجام، سالار صفایی، محمد قاسمی، سیحان محمدی
اقتصاد	سارا شریفی، احسان عالی‌نژاد، سپیده فتح‌اللهی، آرش کتابفروش بدری، سارا معصوم‌زاده

گزینشگران و ویراستاران

نام درس	گزینشگر	مسئول درس	ویراستاران استاد	ویراستاران رتبه برتر	مستندسازی
ریاضی و آمار (۱)	آروین حسینی	آروین حسینی	محمد بحیرایی، احسان غنی‌زاده	سید عارف خیبری	سمیه اسکندری
علوم و فنون ادبی (۱)	حسن اصحابی	حسن اصحابی	الهام محمدی	فاطمه جمالی، امیررضا کریمی‌پور، مهرداد مشایخی	الناز معتمدی
جامعه‌شناسی (۱)	ریحانه امینی	ریحانه امینی	ملیکا ذاکری، یاسین ساعدی	سید عارف خیبری، یاسمین رضائی، تینا شمسی	سجاد حقیقی‌پور
عربی، زبان قرآن (۱)	آرمین ساعدپناه	آرمین ساعدپناه	درویشعلی ابراهیمی، اسماعیل یونس‌پور، آیدین مصطفی‌زاده	امیررضا کریمی‌پور	لیلا ایزدی
تاریخ (۱) و جغرافیای ایران	محدثه صفاری	محدثه صفاری	زهرا دامیار، فاطمه عزیزی	مرضیه رضائی، زهرا قصری	عطیه محلوجی
منطق	مرضیه محمدی	مرضیه محمدی	فرهاد علی‌نژاد، ملیکا ذاکری	سمیرا معروف، امیرمحمد قلعه‌کاهی	سوگند بیگلری
اقتصاد	آفرین ساجدی	آفرین ساجدی	مرضیه محمدی	تینا شمسی، مریم خسروی	سجاد حقیقی‌پور

گروه فنی و تولید

مدیر گروه	زهرا دامیار
مسئول دفترچه	مهدیه ملاصالحی
مستندسازی	مدیر: محیا اصغری، مسئول دفترچه: سجاد حقیقی‌پور
حروف‌چین و صفحه‌آرا	زهرا تاجیک
ناظر چاپ	سوران نعیمی



ریاضی و آمار (۱)

۱- گزینه «۱»

(میثم فشنوری)

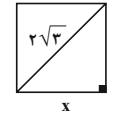

$$\text{فیثاغورس} \rightarrow x^2 + x^2 = (2\sqrt{3})^2 \Rightarrow 2x^2 = 12 \Rightarrow \begin{cases} x = \sqrt{6} \\ x = -\sqrt{6} \end{cases}$$

$$\text{مساحت} = x^2 = (\sqrt{6})^2 = \sqrt{36} = 6$$

$$\text{محیط} = 4x = 4\sqrt{6}$$

$$\frac{\text{مساحت}}{\text{محیط}} = \frac{6}{4\sqrt{6}} = \frac{3}{2\sqrt{6}} = \frac{3\sqrt{6}}{2\sqrt{6} \times \sqrt{6}} = \frac{3\sqrt{6}}{12} = \frac{\sqrt{6}}{4}$$

(معادله و مسائل توصیفی، صفحه ۱۲)

۲- گزینه «۲»

(مسعود عباسی)

اگر کل پول را x در نظر بگیریم، آنگاه سهم سعید $\frac{x}{4}$ و سهم علی $\frac{3}{5}x$ می شود و خواهیم داشت:

$$\frac{x}{4} + \frac{3}{5}x + 3000 = x \xrightarrow{\times 20} 5x + 12x + 6000 = 20x$$

$$\Rightarrow 17x + 6000 = 20x \Rightarrow 6000 = 20x - 17x$$

$$\Rightarrow 6000 = 3x \Rightarrow x = \frac{6000}{3} = 2000$$

$$\text{پول علی: } \frac{3}{5}x = \frac{3}{5} \times 2000 = 1200$$

(معادله و مسائل توصیفی، صفحه های ۱۰ تا ۱۴)

۳- گزینه «۳»

(دانیال آرکیش)

$$x = \text{تعداد بلوک تولید شده در روز شنبه}$$

$$2x = \text{تعداد بلوک تولید شده در روز یکشنبه}$$

$$4x = \text{تعداد بلوک تولید شده در روز دوشنبه}$$

$$8x = \text{تعداد بلوک تولید شده در روز سهشنبه}$$

$$16x = \text{تعداد بلوک تولید شده در روز چهارشنبه}$$

$$\rightarrow x + 2x + 4x + 8x + 16x = 3100$$

$$31x = 3100 \rightarrow x = \frac{3100}{31} = 100$$

$$\Rightarrow \text{تعداد بلوک تولید شده در روز دوشنبه} = 4x = 4 \times 100 = 400$$

(معادله و مسائل توصیفی، صفحه های ۱۰ تا ۱۸)

۴- گزینه «۱»

(میثم فشنوری)

$$x^2 - \frac{1}{5}x = \frac{6}{5} \xrightarrow{\times 5} 5x^2 - x = 6$$

$$\Rightarrow 5x^2 - x - 6 = 0 \xrightarrow{\text{مقایسه با فرم استاندارد}} \frac{ax^2 + bx + c = 0}{ax^2 + bx + c = 0}$$

$$\begin{cases} a = 5 \\ b = -1 \Rightarrow a + c = b \\ c = -6 \end{cases} \Rightarrow \begin{cases} \text{عدد اول: } x_1 = -1 \\ \text{عدد دوم: } x_2 = \frac{-c}{a} = \frac{+6}{5} \end{cases}$$

$$|x_2^2 - x_1^2| = \left| \left(\frac{6}{5}\right)^2 - (-1)^2 \right| = \left| \frac{36}{25} - 1 \right| = \left| \frac{36 - 25}{25} \right| = \frac{11}{25}$$

(حل معادله درجه ۲ و کاربردها، صفحه های ۲۸ و ۲۹)

۵- گزینه «۴»

(دانیال آرکیش)

مساحت مثلث قائم الزاویه برابر است با حاصل ضرب اضلاع قائمه تقسیم بر ۲، پس داریم:

$$S = \frac{(x+1) \times (x-2)}{2} = \frac{5}{1} \text{ مساحت}$$

$$\xrightarrow{\text{طرفین وسطین}} (x+1)(x-2) = 10 \rightarrow x^2 - x - 2 = 10$$

$$\Rightarrow x^2 - x - 12 = 0 \Rightarrow (x+3)(x-4) = 0 \Rightarrow \begin{cases} x+3=0 \Rightarrow x=-3 \\ x-4=0 \Rightarrow x=4 \end{cases}$$

طول اضلاع نمی تواند منفی باشد، پس با جایگذاری $x=4$ و با استفاده از قضیه فیثاغورس، اندازه وتر را به دست می آوریم:

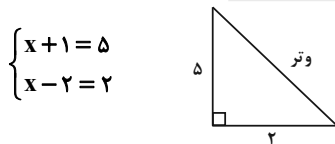

$$\Rightarrow \text{وتر} = \sqrt{5^2 + 2^2} = \sqrt{25 + 4} = \sqrt{29}$$

(حل معادله درجه ۲ و کاربردها، صفحه های ۲۹ تا ۳۲)

۶- گزینه «۳»

(آروین حسینی)

نکته: اگر معادله درجه دوم $ax^2 + bx + c = 0$ ، ریشه مضاعف داشته باشد،

$$\Delta = 0 \text{ است و ریشه مضاعف آن از رابطه } x = -\frac{b}{2a} \text{ به دست می آید.}$$

مطابق نکته فوق، با توجه به اینکه $x=1$ ریشه مضاعف معادله است؛ پس:

$$\frac{-(-k)}{2(k+1)} = 1 \Rightarrow 2k + 2 = k \Rightarrow k = -2$$

$$\Rightarrow -x^2 + 2x + h + 3 = 0$$



از طرفی باید $\Delta = 0$ باشد؛ پس:

$$\Delta = 0 \Rightarrow b^2 - 4ac = 0 \Rightarrow 4 - 4(-1)(h+3) = 0$$

$$\Rightarrow 4 + 4h + 12 = 0 \Rightarrow 4h = -16 \Rightarrow h = -4$$

بنابراین:

$$k + h = -2 + (-4) = -6$$

(حل معادله درجه ۲ و کاربردها، صفحه ۲۲)

۷- گزینه «۳»

(نریمان فتح‌العوی)

$x = 1$ در معادله صدق می‌کند؛ پس:

$$ax^2 - 4x + c = 0 \xrightarrow{x=1} a - 4 + c = 0$$

$$a + c = 4$$

$$a, c \in \mathbb{N}$$

a	c	a ² c
۱	۳	۳
۲	۲	۸
۳	۱	۹

کمترین مقدار a^2c در حالت $a = 1$ و $c = 3$ به دست می‌آید که مقدار آن برابر ۳ می‌باشد.

(حل معادله درجه ۲ و کاربردها، صفحه ۳۲)

۸- گزینه «۲»

(مسن یهوان‌بفش)

ابتدا عدد ثابت ۴- را به طرف دیگر تساوی می‌بریم و کل معادله را بر ضریب x^2 تقسیم می‌کنیم:

$$2x^2 + ax = 4 \xrightarrow{+2} x^2 + \frac{a}{2}x = 2$$

حال ضریب x را در عدد $\frac{1}{2}$ ضرب کرده و به توان ۲ می‌رسانیم و به دو طرف تساوی اضافه می‌کنیم:

$$\frac{a}{2} \times \frac{1}{2} = \frac{a}{4} \Rightarrow \left(\frac{a}{4}\right)^2 = \frac{a^2}{16} \Rightarrow x^2 + \frac{a}{2}x + \frac{a^2}{16} = 2 + \frac{a^2}{16}$$

سمت چپ معادله مربع کامل است؛ پس داریم:

$$\left(x + \frac{a}{4}\right)^2 = 2 + \frac{a^2}{16}$$

با مقایسه معادله به دست آمده با معادله $\left(x - \frac{3}{4}\right)^2 = b$ مشاهده می‌شود

$a = -3$ است، پس با قرار دادن $a = -3$ در معادله نهایی نتیجه می‌شود:

$$\left(x - \frac{3}{4}\right)^2 = 2 + \frac{9}{16} = \frac{41}{16}$$

بنابراین $b = \frac{41}{16}$ و حاصل $a + b$ برابر است با:

$$-3 + \frac{41}{16} = \frac{-48 + 41}{16} = -\frac{7}{16}$$

(حل معادله درجه ۲ و کاربردها، صفحه‌های ۲۴ تا ۲۷)

۹- گزینه «۱»

(آروین حسینی)

نکته: در معادله درجه دوم $ax^2 + bx + c = 0$ با فرض $\Delta > 0$ ، مجموع ریشه‌ها

از رابطه $S = -\frac{b}{a}$ و حاصل ضرب ریشه‌ها از رابطه $P = \frac{c}{a}$ به دست می‌آید.

مطابق نکته فوق داریم:

$$(3m+2)x^2 - 5x + m - 4 = 0 \Rightarrow S = \frac{5}{3m+2}$$

$$(m^2+m)x^2 - 2x + 2m = 0 \Rightarrow P = \frac{2m}{m^2+m}$$

حال داریم:

$$S = P \Rightarrow \frac{5}{3m+2} = \frac{2m}{m^2+m} \xrightarrow{\text{طرفین وسطین}} 5(m^2+m) = 2m(3m+2)$$

$$\Rightarrow 5m^2 + 5m = 6m^2 + 4m \Rightarrow m^2 - m = 0 \Rightarrow m(m-1) = 0$$

$$\Rightarrow \begin{cases} m = 0 \\ m = 1 \end{cases}$$

به‌ازای $m = 0$ ، ضریب x^2 معادله دوم صفر می‌شود، پس m غیرقابل قبول است، از طرفی به‌ازای $m = 1$ معادله دوم به صورت $2x^2 - 2x + 2 = 0$ درمی‌آید که دلتای آن منفی است ($\Delta = -12$) و $m = 1$ نیز قابل قبول نیست.

(حل معادله درجه ۲ و کاربردها، صفحه‌های ۲۸ تا ۳۲)

۱۰- گزینه «۳»

(زائبار ممردی)

اگر x تعداد کالای تولیدی باشد، تابع درآمد به صورت $R(x) = 20x$ است، پس:

$$P(x) = 20x - (x^2 - 22x + 80) = -x^2 + 42x - 80$$

برای محاسبه نقاط سر به سر کافی است معادله $P(x) = 0$ را حل کنیم:

$$P(x) = -x^2 + 42x - 80 = 0$$

$$\Rightarrow -(x-40)(x-2) = 0 \Rightarrow \begin{cases} x_1 = 2 \\ x_2 = 40 \end{cases}$$

فاصله نقاط سر به سر برابر است با: $|40 - 2| = 38$

روش ۲: فاصله نقاط سر به سر را می‌توان از رابطه $\frac{\sqrt{\Delta}}{|a|}$ به دست آورد:

$$\text{فاصله نقطه سر به سر} = \frac{\sqrt{\Delta}}{|a|} = \frac{\sqrt{1444}}{1} = 38$$

(حل معادله درجه ۲ و کاربردها، صفحه‌های ۲۹ تا ۳۱)



علوم و فنون ادبی (۱)

۱۱- گزینه ۳

(سعید یعفری)

ابیات دارای ردیف هستند: «کنند» / لغات عربی: «غریب، اضطراب، مورد»

تشریح گزینه‌های دیگر:

گزینه ۱: «وجود کنایه: «دل و مغز، خون و آب کنند» / کاربرد تاریخی دستور: «همی گلاب کنند»

گزینه ۲: «وجود واژه کهن: «سُهر» / تشبیه: «چشم من مانند گل مورد گشته»، اضافه تشبیهی: «آتش دلم»

گزینه ۴: «وجود استعاره: «ستارگان اضطراب کنند» / کاربرد «را» به معنای «برای»: «از صبر و خواب برای من چه بهره‌ای بود»

(مبانی تحلیل متن، ترکیبی)

۱۲- گزینه ۴

(مهمد مالک)

گزینه ۴: «وجود سه تشبیه: «شب کفر (شب کفر مانند) روز، برق تیغ مانند گوهر (به همین دلیل ایمان از برق تیغ گوهر افروز شده).»

تشریح گزینه‌های دیگر:

گزینه ۱: «بیت در قالب مثنوی سروده نشده است، تشبیه‌ها: «مهوش، عارض بستان، خط بنفشه»

گزینه ۲: «بیت در قالب مثنوی سروده نشده است، تشبیه: «چون شمع»

گزینه ۳: «در قالب مثنوی سروده شده است، «راه یقین» تشبیه بلیغ (مبانی تحلیل متن، ترکیبی)

۱۳- گزینه ۲

(ابوالفضل عباس‌زاده)

تشریح گزینه‌ها:

گزینه ۱: «شکار و کار» جناس دارند و واج‌آرایی صامت‌های «ن» و «ر» و مصوت «ا» نیز در بیت وجود دارد.

گزینه ۲: «فاقد تضاد، واژه‌آرایی: «کین» تکرار شده است.

گزینه ۳: «تشبیه: «چهره به گل» (چهره یار آنقدر زیباست که گل در برابر آن ناچیز است و رنجور می‌شود و مورد ستم قرار می‌گیرد).

تشبیه: «چهره به ماه» (شاعر چهره یار را از ماه هم زیباتر و نورانی‌تر دانسته است).

تشخیص: «ستم کردن توسط رخسار و مورد ستم قرار گرفتن گل» و «نماز بردن توسط ماه»

گزینه ۴: «جناس: «دوست، دوستی (محبت)»، تضاد: نیست و هست (بیان و بریع، ترکیبی)

۱۴- گزینه ۴

(ابوالفضل عباس‌زاده)

تشریح گزینه‌ها:

گزینه ۱: «واج‌آرایی حرف «س»؛ واژه‌آرایی وجود ندارد.

گزینه ۲: «واج‌آرایی وجود ندارد.

نکته: دقت کنید که کلماتی مانند اندک‌اندک و آهسته‌آهسته، هر کدام یک واژه هستند و تکرار ندارند. تکرار، آریاهای است که دو واژه با یک معنا تکرار شوند؛ اما آهسته‌آهسته در مجموع، یک واژه را تشکیل می‌دهد و قید است.

گزینه ۳: «واج‌آرایی وجود ندارد و معانی «بود» یکی نیست: «بود» در مصراع اول معنی «وجود داشتن» می‌دهد و در مصراع دوم «فعل اسنادی» است و واژه‌آرایی ندارد.

گزینه ۴: «واج‌آرایی «خ» و واژه‌آرایی «خیال و خاک» مشهود است.

(بیان و بریع، صفحه‌های ۲۶ و ۲۷)

۱۵- گزینه ۳

(علی صیدانلو)

وزن و آهنگ همه ابیات کوبنده است و تفاوت در مضمون آن‌ها است.

تشریح گزینه‌ها:

گزینه ۱: «به قناعت و سازگاری تأکید دارد و تعلیمی است.

گزینه ۲: «گفت‌وگویی حافظ (عارف) با ساقی است و غنایی - عرفانی است.

گزینه ۳: «سوار شدن رستم بر اسبش است که توضیح و توصیفات حماسی دارد.

گزینه ۴: «بر دوستی با دوستان تأکید دارد و مفهوم آن، توصیه به دشمن‌ستیزی به جای دوست‌ستیزی است که بیشتر محتوای تعلیمی دارد.

(موسیقی شعر، صفحه ۲۱)

۱۶- گزینه ۴

(اکرم رس)

مفهوم بیت «نالدین از هجران یار» است؛ وزن و آهنگ بیت، برای مفاهیم طرب‌انگیز مناسب است.

تشریح گزینه‌های دیگر:

گزینه ۱: «آهنگ و مضمون هر دو غمگین‌اند.

گزینه‌های ۲ و ۳: «حزن‌آلود و غم‌انگیز است و با آهنگ ابیات هم‌خوانی دارد.

(موسیقی شعر، صفحه‌های ۲۱ تا ۲۳)

۱۷- گزینه ۲

(صالح بویاری)

هر بیت، متناسب با وزن و موسیقی که دارد، فضاسازی متفاوتی هم ارائه می‌دهد و در درک محتوای شعر هم به ما کمک می‌کند. مثلاً وزن کوبنده،

بار حماسی فضای شعر را غنی می‌سازد.

تشریح ابیات:

(الف) وزن این بیت، شاد است.

(ب) دارای آهنگ غم‌انگیز است.

(ج) آهنگ این بیت، اندوهناک است.

(د) دارای وزن شاد و شورانگیز است.

(ه) وزنی پرشور دارد.

(و) وزن این بیت، غم‌انگیز می‌باشد.

(موسیقی شعر، صفحه‌های ۲۱ تا ۲۳)

۱۸- گزینه ۴

(اکرم رس)

بررسی گزینه‌ها:

گزینه ۱: «فاقد آهنگ حماسی است، دقت کنید که تکرار واژه (تیر) دلیلی بر حماسی بودن آهنگ بیت نیست.

گزینه ۲: «واج‌آرایی: (ک، ت) تکرار شده‌اند؛ اما شعر حماسی نیست و مضمون تعلیمی دارد.

گزینه ۳: «واج‌آرایی در حروف (د، ه، ن) مشهود است؛ اما بیت عاشقانه است نه حماسی.

گزینه ۴: «شاعر از واج‌آرایی «خ، چ» در تداعی فضای جنگ و کشیده شدن کمان و صدای آن بهره برده است و آهنگ بیت نیز حماسی است.

(ترکیبی، صفحه‌های ۲۲ و ۲۶)



۱۹- گزینه ۲»

(مهمر ماک)

مفهوم این بیت پایداری عمر و ارزش آن است.

تشریح گزینه‌های دیگر:

گزینه ۱: «۱»: شاعر مدعی است که بدون راهنمایی و ارشاد معشوق قادر به ادامه مسیر نیست.

گزینه ۳: «۳»: شاعر با لحن طعنه‌آمیز مدعی است که فقط خودش جفای معشوق را تحمل می‌کند و بدین جهت از معشوق گله کرده است.

گزینه ۴: «۴»: «کلاه انداختن» کنایه از شادی زیاد است که در نتیجهٔ وصال یار اتفاق می‌افتد.

(مفهوم، ترکیبی)

۲۰- گزینه ۳»

(مهمر ماک)

مصراع نخست این بیت با بیت صورت سوال تقابل مفهومی دارد؛ زیرا مصراع اول به تأیید عقل اشاره دارد در حالی که صورت سوال نفی عقل‌گرایی است.

تشریح گزینه‌های دیگر:

گزینه ۱: «۱»: تقابل عشق و عقل

گزینه ۲: «۲»: جدا بودن راه عشق از عقل

گزینه ۴: «۴»: ناتوانی خرد در شناخت مقصود (هم مفهوم با صورت سوال)

(مفهوم، ترکیبی)

علوم و فنون ادبی (۱) - سؤال‌های آشنا»

۲۱- گزینه ۴»

(کتاب جامع)

«استفاده از جملات کوتاه» در قلمرو تحلیل زبانی قرار دارد.

(مبانی تحلیل متن، صفحه‌های ۱۷ و ۱۸)

۲۲- گزینه ۳»

(کتاب جامع)

در عبارت «چون شیخ دررفت»، «در رفت» به معنای داخل شدن به کار رفته است. حذف فعل و اضافهٔ تشبیهی نیز در متن وجود ندارد.

(مبانی تحلیل متن، صفحه‌های ۱۷ و ۱۸)

۲۳- گزینه ۲»

(کتاب جامع)

شعر و موسیقی هر دو برای برانگیختن حس و حال عاطفی به کار می‌روند. اساسی‌ترین عامل پیدایی شعر عاطفه است. شاعر برای انتقال عاطفهٔ خود به دیگران از زبان کمک می‌گیرد. تشخیص لحن مناسب هر متن، خواندن را دلنشین‌تر و درک محتوا را آسان‌تر می‌کند.

(موسیقی شعر، صفحه‌های ۲۱ تا ۲۳)

۲۴- گزینه ۲»

(کتاب جامع)

بیت گزینه ۲: وزن و آهنگ سنگین‌تری نسبت به ابیات گزینه‌های «۱»، «۳» و «۴» دارد و فضای غم و اندوه را به خواننده القا می‌کند. در حالی که وزن و آهنگ گزینه‌های «۱»، «۳» و «۴» طرب‌انگیز و شاد هستند.

(موسیقی شعر، صفحه‌های ۲۲ و ۲۳)

۲۵- گزینه ۳»

(کتاب جامع)

بیت «الف» محتوایی شاد، اما وزنی غم‌انگیز دارد.

بیت «ب»: دارای مضمونی شاد و آهنگی غم‌انگیز است.

بیت «ج»: دارای مضمون و آهنگی غم‌انگیز می‌باشد؛ پس وزن و محتوا با هم هماهنگ هستند.

بیت «د»: محتوایی حکیمانه و ستایش‌گرانه اما وزنی شاد و ضربی دارد؛ بنابراین وزن و محتوا با هم هماهنگ نیست.

(موسیقی شعر، صفحه‌های ۲۲ و ۲۳)

۲۶- گزینه ۴»

(کتاب جامع)

موسیقی بیت گزینه ۴: «۴» و فضای حاکم بر آن همراه با غم است؛ در حالی که در سه بیت دیگر، فضایی شاد بر شعر حاکم است.

(موسیقی شعر، صفحه ۲۳)

۲۷- گزینه ۳»

(کتاب جامع)

چراغ دل: تشبیه / باد: واژه‌آرایی / مدد خواستن از باد: تشخیص / تکرار مصوت «آ» واج‌آرایی

تشریح گزینه‌های دیگر:

گزینه ۱: «۱»: تشبیه ندارد. / تکرار «ریخته و بیخته»: واژه‌آرایی / دهن لاله:

تشخیص / تکرار «ر»، «د»: واج‌آرایی

گزینه ۲: «۲»: تشبیه ندارد. / تکرار «تن و جان»: واژه‌آرایی / تشخیص ندارد. / تکرار «د»: واج‌آرایی

گزینه ۴: «۴»: واژه‌آرایی ندارد. / تشخیص ندارد. / تکرار «ر»: واج‌آرایی

(بیان و بدیع، ترکیبی)

۲۸- گزینه ۴»

(کتاب جامع)

تشریح ابیات:

بیت ب) «ان‌مان نه» کنایه از این که تهی دست هستیم.

بیت پ) واژه‌آرایی «مکان» دیده می‌شود.

بیت ت) «سر و بر» یا «بر و بر»: ۱ - حرف اضافه ۲ - «پهلوی» جناس می‌سازند.

بیت الف) «چو اشکم» تشبیه دارد.

بیت ث) واج‌آرایی «د» دیده می‌شود.

(بیان و بدیع، ترکیبی)

۲۹- گزینه ۳»

(کتاب جامع)

شتر، خار را نخورد به این دلیل که ماری به دور آن پیچیده بود و او از آن می‌ترسید.

(مفهوم، صفحه ۱۸)

۳۰- گزینه ۲»

(کتاب جامع)

در این حکایت، ماه نسبت به خورشید حسادت می‌ورزد و نمی‌خواهد نه خود و نه دیگران چهرهٔ او (خورشید) را ببینند.

(مفهوم، صفحه ۱۵)



جامعه‌شناسی (۱)

۳۱- گزینه ۱

(کتاب آبی)

خمیازه کشیدن، یک کار غیرارادی و قابل مشاهده می‌باشد؛ پس بیرونی است. یاد گرفتن، پیامد طبیعی درس خواندن است. نمره دادن معلم و بوق زدن، ارادی و بیرونی است. (کنش‌های ما، صفحه‌های ۶ و ۷)

۳۲- گزینه ۳

(کتاب آبی)

فردی نمی‌تواند به زبان جدید صحبت کند ← کنش وابسته به آگاهی آدمی است. دانش آموزی برای اجازه خواستن از معلم دست خود را بالا می‌آورد ← انسان‌ها در انجام کنش به معنای آن توجه دارند. قرار گرفتن بر سر دوراهی تفریح با دوستان یا مطالعه برای امتحان ← تا اراده و خواست انسان نباشد، کنش صورت نمی‌گیرد. پرسش «چرا چنین کاری کردی؟» را می‌توان از هر کنشگری پرسید ← فعالیت انسان با قصد و هدف خاصی انجام می‌شود. (کنش‌های ما، صفحه‌های ۳ و ۵)

۳۳- گزینه ۲

(شیلا هاشمیان)

تشریح عبارات نادرست:

ارزش‌ها از جنس هدف و مقصود هستند و هنجارها از جنس وسیله و روش رسیدن به ارزش‌ها هستند. پدیده‌های اجتماعی از آثار و نتایج کنش اجتماعی هستند. (پدیده‌های اجتماعی، صفحه‌های ۱۲ و ۱۳)

۳۴- گزینه ۲

(شیلا هاشمیان)

تفکر و تخیل، یک کنش درونی است. پاسخ سلام فرد مقابل، یک پیامد اجتماعی است. راه رفتن و نشستن، یک کنش بیرونی است. شیوه‌های معین سلام و احوالپرسی در فرهنگ‌های مختلف، یک هنجار اجتماعی است. (پدیده‌های اجتماعی، صفحه‌های ۱۱، ۱۳ و ۱۴)

۳۵- گزینه ۳

(شیلا هاشمیان)

ارزش‌ها و هنجارهای اجتماعی از طریق کنش‌های اجتماعی تحقق می‌یابند. انسان‌ها در ارتباط با یکدیگر، پدیده‌های اجتماعی را به وجود می‌آورند و به آن معنا می‌بخشند. با در نظر گرفتن دیگران، کنش فردی ما به کنش اجتماعی تبدیل می‌شود. (پدیده‌های اجتماعی، صفحه‌های ۱۱، ۱۳ و ۱۴)

۳۶- گزینه ۱

(کنکور قاجار از کشور ۹۳)

ورود دانش‌آموزان به کلاس: کنش اجتماعی؛ کنش‌هایی که با توجه به دیگران انجام می‌دهیم، «کنش اجتماعی» خوانده می‌شوند. زمین خوردن یکی از دانش‌آموزان که بدون صف و با عجله وارد کلاس شده بود: پیامد طبیعی کنش اجتماعی؛ کنش انسانی دارای پیامدهایی

است که پیامد طبیعی آن به اراده فرد انسانی بستگی ندارد.

- خندیدن برخی از دانش‌آموزان به او: پیامد ارادی کنش اجتماعی؛ پیامدهای ارادی به اراده افراد انسانی که در اینجا دانش‌آموزان دیگر است، بستگی دارد.

- گوشزد کردن معلم در مورد عدم رعایت مقررات: جامعه‌پذیری؛ تعلیم و تربیت هنجارها و ارزش‌ها، پدیده جامعه‌پذیری را ایجاد می‌کند.

(ترکیبی، صفحه‌های ۷، ۱۱ و ۱۴)

۳۷- گزینه ۲

(یاسین ساعری)

تشریح گزینه‌های نادرست:

گزینه ۱: «۱» در جهان اجتماعی، افراد مختلفی عضو هستند که عضویت و نقش هر کدام توسط همه اعضا تعریف یا پذیرفته می‌شود. گزینه ۳: «۳» عضویت اعضا در بدن موجودات زنده و نظم آن‌ها تکوینی است؛ یعنی براساس آگاهی و اراده اعضا به وجود نمی‌آید. گزینه ۴: «۴» جهان اجتماعی با انتقال فرهنگ خود به نسل‌های بعد تداوم می‌یابد و فرهنگ از طریق وراثت از نسلی به نسل دیگر منتقل نمی‌شود. (جهان اجتماعی، صفحه‌های ۲۲ تا ۲۴)

۳۸- گزینه ۴

(فرهاد منوچهری)

به وجود آوردن فئات توسط ایرانیان، نمایانگر تأثیرگذاری جهان اجتماعی بر جهان طبیعی است. وضع قواعد خاص توسط انسان‌ها برای مقابله با سیل، نمایانگر تأثیرگذاری جهان طبیعی بر جهان اجتماعی است. تغییر آرمان‌ها و ارزش‌های زندگی آدمیان بر اثر شناخت خداوند، نمایانگر تأثیر جهان ماوراءطبیعی بر جهان اجتماعی است. انتخاب کشاورزی متناسب با آب و هوای هر منطقه توسط انسان‌ها، نشان‌دهنده تأثیر جهان طبیعی بر جهان اجتماعی است. (جهان اجتماعی، صفحه‌های ۲۶ و ۲۷)

۳۹- گزینه ۱

(یاسین ساعری)

آگاهی و شناختی که جهان اجتماعی براساس آن شکل می‌گیرد، آگاهی فردی و خصوصی نیست؛ بلکه نوعی آگاهی مشترک و عمومی است. به این مجموعه آگاهی‌های مشترک «فرهنگ» می‌گویند. جهان اجتماعی مانند یک موجود زنده، اعضای مختلفی دارد و این اعضا در ارتباط با هم از نوعی نظم برخوردارند. نظم از ویژگی‌های مهم جهان اجتماعی است.

(جهان اجتماعی، صفحه‌های ۲۲ و ۲۳)

۴۰- گزینه ۳

(فاطمه عبدالوند)

تشریح موارد نادرست:

ت) ورود پدیده‌های طبیعی به جهان اجتماعی باعث گسترش آن می‌شود. ث) هر یک از موجوداتی که بیرون جهان اجتماعی قرار دارند؛ یعنی موجودات طبیعی و ماوراءطبیعی به واسطه ارتباطی که با زندگی اجتماعی انسان پیدا می‌کنند، در گستره جهان اجتماعی قرار می‌گیرند. ج) سنت‌ها و قوانین الهی، با انسان‌های شاکر و ناسپاس و جوامع عادل و ظالم، یکسان عمل نمی‌کند.

(جهان اجتماعی، صفحه‌های ۲۵ تا ۲۷)



عربی زبان قرآن (۱)

۴۱- گزینه «۴»

(مرتضی کاظم شیرودی)

«نَمَا هَذَا الشَّجَرِ»: این درخت رشد کرد (رد گزینه «۳») / «مِن حَبَّةٍ»: از دانه‌ای، از یک دانه / «صَارَ شَجْرًا»: درختی شد (رد گزینه «۲») / «يَبْلُغُ ارتفاعه»: ارتفاعش به ... می‌رسد (رد گزینه‌های «۱» و «۳») / «أَكْثَر مِن مِئَةِ مِترٍ»: بیشتر از صد متر / «فَمَنْ»: پس چه کسی (رد گزینه «۳») / «خَلَقَهُ»: آن را آفرید (رد گزینه‌های «۱» و «۳») / «حَتَّى» و «نِيز» در گزینه «۲» اضافی هستند (رد گزینه «۲»).

(ترجمه، صفحه ۲)

۴۲- گزینه «۱»

(آبرین مصطفی زاده)

«علینا أن نحافظ»: بر ماست که محافظت کنیم، ما باید محافظت کنیم (رد گزینه‌های «۲» و «۳») / «أوجدت»: پدید آورده است (رد گزینه‌های «۲» و «۳») / «لانتفاع الناس»: برای سود بردن مردم (رد گزینه‌های «۲» و «۴»)

(ترجمه، صفحه‌های ۱۹ و ۲۰)

۴۳- گزینه «۱»

(ابوطالب درانی)

تشریح گزینه‌های دیگر:

گزینه «۲»: «رَبَّنَا لَا يَجْعَلْنَا»: «پروردگارا ما، ما را قرار نمی‌دهد»
گزینه «۳»: ترجمه صحیح: «به کسی که در زمین است، رحم کن [تا] کسی که در آسمان است، به تو رحم کند»

گزینه «۴»: ترجمه صحیح: «در آفرینش آسمان‌ها و زمین، تفکر می‌کنند»

(ترجمه، صفحه‌های ۱۰، ۱۱ و ۱۵)

۴۴- گزینه «۳»

(آبرین مصطفی زاده)

«أخبرنا المدير»: به مدیر خبر دادیم.

دقت کنید که «المدير» مؤنث است و نمی‌تواند فاعل فعل «أخبر» که مذکر است باشد. (اگر «المدير» را فاعل در نظر بگیریم فعل باید به شکل «أخبرت» می‌آمد.)

(ترجمه، ترکیبی)

۴۵- گزینه «۲»

(مرتضی کاظم شیرودی)

«اگر: إن، إذا / نمی‌دانی»: لا تعلم (رد گزینه‌های «۱» و «۳») / «پس چیزی نگو»: فلا تقل شيئاً (رد سایر گزینه‌ها) / «زیرا»: لأن (رد گزینه‌های «۳» و «۴») / «گفتن نمی‌دانم»: قول «لا أعلم» (رد سایر گزینه‌ها) / «نصف دانش»: نصف العلم (رد گزینه‌های «۳» و «۴»)

(تعریب، صفحه ۱۲)

۴۶- گزینه «۳»

(مصطفی قریمی فرد)

مفهوم عبارت صورت سؤال و بیت گزینه «۳» هر دو به تناسب عمل نیک انسان و پاداش آن و نیز به رحم کردن و پاداش دادن خداوند به انسان در پاسخ به عمل خیر او در قبال دیگران اشاره دارند.

(مفهوم، صفحه ۱۱)

۴۷- گزینه «۳»

(افشین کریمان فرد)

«رَقَدَ» و «نام» به معنای «خوابید» مترادف یک‌دیگر هستند، نه متضاد!

تشریح گزینه‌های دیگر:

گزینه «۱»: «الراسب [فرد] مردود» و «الناجح (موفق)» متضاد یک‌دیگر هستند.

گزینه «۲»: «النور» و «الضياء» هر دو به معنای «روشنایی» مترادف یک‌دیگر هستند.

گزینه «۴»: «المجتهد» و «المجدد» هر دو به معنای «کوشا، تلاشگر» مترادف یک‌دیگر هستند.

(واژگان، صفحه ۱۴)

۴۸- گزینه «۲»

(کتاب جامع)

«الصالحين» مثنای مذکر است نه جمع مذکر سالم!

تشریح گزینه‌های دیگر:

گزینه «۱»: «الشجرات» جمع مؤنث سالم است و مفرد آن «الشجرة» می‌باشد.

گزینه «۳»: «السباح» جمع مکسر است و مفرد آن «سائح» می‌باشد.

گزینه «۴»: «الزجاجتان» مثنای مؤنث است و مفرد آن «الزجاجة» می‌باشد.

(قواعد، مشابه تمرین چهارم صفحه ۱۳)

۴۹- گزینه «۳»

(کتاب جامع)

با توجه به ضمیر دوم شخص جمع مذکر «كَمْ» در «عليكم» فعل مضارع به صورت «أَنْ تَسْتَعْفِرُوا» درست می‌باشد.

(قواعد، صفحه ۵)

۵۰- گزینه «۳»

(امیررضا عاشقی)

ترجمه متن: «من و چهار نفر از خانواده‌ام، تصمیم گرفتیم این عید به مسافرت برویم، روز سه‌شنبه شهر را ترک کردیم، در راه سفر پدر بزرگ و مادر بزرگم به ما پیوستند، ما مدت پنج روز را در سفر گذراندیم و در نهایت در ساعت ۴:۳۰ شیراز را ترک کردیم و بعد از ۸ ساعت به خانه رسیدیم!»

آن‌ها شیراز را در ساعت ۴:۳۰ ترک کرده‌اند و ۸ ساعت بعد به منزل رسیده‌اند؛ پس ساعت ۱۲:۳۰ زمان رسیدن آن‌ها به خانه است (رد گزینه‌های «۱» و «۲»); از سوی دیگر تعداد افرادی که به مسافرت رفته‌اند، متشکل از خود شخص، ۴ نفر از اعضای خانواده‌اش به انضمام پدر بزرگ و مادر بزرگش است که جمعاً ۷ نفر می‌باشند (رد سایر گزینه‌ها).

(قواعد، صفحه‌های ۱۴ و ۲۲)



تاریخ (۱)

۵۱- گزینه «۳»
 (رافیه ابراهیمی نژاد)
 تاریخ، علمی است که به مطالعه جنبه‌های مختلف زندگی انسان‌ها و جامعه‌ها در گذشته می‌پردازد و علل و نتایج افکار و اعمال پیشینیان را بررسی و تحلیل می‌کند. بنابراین هدف علم تاریخ، آگاهی از زندگی اجتماعی در گذشته است که شامل تمامی جنبه‌های فکری، مذهبی، سیاسی، نظامی، اقتصادی، علمی، حقوقی و هنری می‌شود.
 (تاریخ و تاریخ‌نگاری، صفحه ۲)

۵۲- گزینه «۴»
 (علیرضا آزراری زاده)
بررسی گزینه‌ها:
 گزینه «۱»: مورد (الف) درست است / مورد (ب) نادرست است. تاریخ‌نگاری از قرن پنجم پیش از میلاد در یونان باستان آغاز شد.
 گزینه «۲»: هر دو مورد صحیح است.
 گزینه «۳»: هر دو مورد نادرست است. در دوران اسلامی، تاریخ‌نگاری در میان مسلمانان رواج و گسترش چشمگیری یافت و کتاب‌های تاریخی ارزشمندی توسط مورخان مسلمان نوشته شد. - برخی پژوهشگران معتقدند که رواج و رونق ادبیات و فلسفه، تأثیر مهمی بر شکوفایی و گسترش علم تاریخ در یونان باستان داشته است.
 گزینه «۴»: مورد (الف) نادرست است. قدیمی‌ترین متن تاریخی کشف شده، سنگ‌نوشته‌ای به خط کهن مصری است که بیش از ۴ هزار سال قدمت دارد.
 (تاریخ و تاریخ‌نگاری، صفحه‌های ۳ و ۴)

۵۳- گزینه «۳»
 (فاطمه عزیززی)
 مردمان بین‌النهرین (میان‌رودان) و مصریان باستان، در تنظیم و تدوین گاه‌شماری پیشگام بودند.
 در بین‌النهرین و به خصوص در میان بابلی‌ها، گاه‌شماری «خورشیدی-قمری» رایج بود. در این گاه‌شماری، سال به ۱۲ ماه قمری ۳۰ یا ۲۹ روزه تقسیم می‌شد. از آنجا که سال قمری ۳۵۴ شبانه‌روز و سال خورشیدی ۳۶۵ و یک چهارم شبانه‌روز است، برای رفع این اختلاف، هر سه سال، یک ماه به سال می‌افزودند.
 مصریان نیز گاه‌شماری خورشیدی دقیق و منظمی داشتند. آنان سال را ۳۶۵ و یک چهارم شبانه‌روز محاسبه می‌کردند. در گاه‌شماری مصری، سال به ۱۲ ماه ۳۰ روزه تقسیم می‌شد و پنج روز اضافی، به آخر ماه دوازدهم افزوده می‌شد.
 (تاریخ؛ زمان و مکان، صفحه ۱۳)

۵۴- گزینه «۱»
 (کنگور سراسری ۹۹)
 مبدأ گاه‌شماری اوستایی در دوره ساسانی، به تخت نشستن هر پادشاه بود.
 (تاریخ؛ زمان و مکان، صفحه ۱۵)

۵۵- گزینه «۱»
 (کنگور سراسری ۱۴۰۲)
 در دوره اشکانیان، گاه‌شماری‌های بابلی، سلوکی و اوستایی متداول بود. افزودن اندرگاه به آخر ماه دوازدهم مربوط به گاه‌شماری اوستایی در این دوره است.

بررسی سایر گزینه‌ها:

گزینه «۲»: گاه‌شماری قمری - خورشیدی بابلی در دوره اشکانیان متداول بود.
 گزینه «۳»: گاه‌شماری بابلی در دوره‌های بعد از هخامنشیان از جمله دوران اشکانیان وجود داشته است.
 گزینه «۴»: گاه‌شماری هجری خورشیدی که از سال ۱۳۰۴ ش. در ایران رسمیت یافت، براساس گاه‌شماری جلالی تنظیم شده است.
 (تاریخ؛ زمان و مکان، صفحه‌های ۱۴ و ۱۵)

۵۶- گزینه «۳»
 (علیرضا آزراری زاده)
 در گوشه و کنار ایران به ویژه در فارس، همدان و کرمانشاه، سنگ‌نوشته‌ها، نقش‌برجسته‌ها و گوردخمه‌های متعددی بر دیواره کوه‌ها و صخره‌ها نقش بسته‌اند.
 (باستان‌شناسی؛ در جست‌وجوی میراث فرهنگی، صفحه ۲۳)

۵۷- گزینه «۳»
 (علیرضا آزراری زاده)
 مورد (الف): به مرحله شناسایی و کشف آثار باستانی اشاره دارد.
 مورد (ب): استخراج و تنظیم اطلاعات را بیان می‌کند.
 مورد (ج): مرحله حفاری آثار باستانی را روایت می‌کند.
 (باستان‌شناسی؛ در جست‌وجوی میراث فرهنگی، صفحه‌های ۲۴ تا ۲۶)

۵۸- گزینه «۱»
 (فاطمه عزیززی)
 ابداع کشاورزی، رویدادی مهم و سرنوشت‌ساز در زندگی انسان است. برخی باستان‌شناسان از این پدیده با عنوان «انقلاب کشاورزی» یاد می‌کنند و اهمیت و تأثیر آن را در تاریخ بشر همچون «انقلاب صنعتی» در قرن ۱۸م. می‌دانند.
 (پیدایش تمدن؛ بین‌النهرین و مصر، صفحه ۳۴)

۵۹- گزینه «۱»
 (امیررضا پرویزی)
 مصر باستان اغلب از طریق شبه‌جزیره سینا در شمال شرق این کشور، در معرض هجوم بیرونی قرار داشت.
 در دوره پادشاهی قدیم در مصر باستان اهرام سه‌گانه ساخته شد.
 (پیدایش تمدن؛ بین‌النهرین و مصر، صفحه ۳۸)

۶۰- گزینه «۲»
 (فاطمه عزیززی)
تشریح گزینه‌ها:
 گزینه «۱»: نادرست (مربوط به قوم سومر است) - نادرست (مربوط به قوم آشور است)
 گزینه «۲»: نادرست (مربوط به قوم آکد است) - درست
 گزینه «۳»: درست - درست
 گزینه «۴»: درست - نادرست (مربوط به قوم آکد است)
 (پیدایش تمدن؛ بین‌النهرین و مصر، صفحه‌های ۳۵ تا ۳۸)

جغرافیای ایران

۶۱- گزینه «۳»

(امیررضا پرویزی)
محیط طبیعی، مجموعه‌ای متعادل است. با ورود انسان، زمینه‌های تغییر در محیط فراهم می‌شود.

تفاوت میان نگرش جغرافی‌دانان با سایر علوم در این است که جغرافی‌دانان به مطالعه شباهت‌ها و تفاوت‌های مکان‌ها می‌پردازند.

(میرافیا، علمی برای زندگی بهتر، صفحه‌های ۳ و ۷)

۶۲- گزینه «۱»

(امیررضا پرویزی)
عملکرد منفی انسان در رابطه با کویر اصفهان، استفاده بی‌رویه از آب‌های زیرزمینی است و پژوهشگر با توجه به این مسئله، خبرها و پیشنهادات اولیه را در چارچوب مسئله پژوهش خود ارائه می‌کند.

(ترکیبی میرافیا، علمی برای زندگی بهتر و روش مطالعه و پژوهش در میرافیا،

صفحه‌های ۵، ۶ و ۱۰)

۶۳- گزینه «۲»

(اقبال مرادی)
سؤال «چطور؟» به بررسی سیر تکوین و تحول پدیده می‌پردازد.

سؤال «زمینه‌های به‌وجودآورنده این پدیده چیست؟» به این موضوع اشاره دارد.

(روش مطالعه و پژوهش در میرافیا، صفحه ۸)

۶۴- گزینه «۴»

(اقبال مرادی)
سؤال «چه چیز؟» بر ماهیت هر پدیده یا مسئله، دلالت دارد: «چه چیزی رخ داده است؟» (وجود ریزگردهای بیش از حد مجاز در هوا)

سؤال «چطور؟»، به بررسی سیر تکوین و تحول پدیده می‌پردازد. «زمینه‌های به‌وجودآورنده این پدیده چیست؟» (قطع درختان، از بین رفتن دریاچه‌ها، باتلاق‌ها و ...)

سؤال «چه کسی یا چه کسانی؟»، روابط متقابل انسان و محیط را مورد توجه قرار می‌دهد. «چه کسانی یا کدام فعالیت‌ها و برنامه‌های انسانی در این پدیده اثر داشته است و تأثیر آن بر محیط و انسان چیست؟» (بی‌توجهی به تثبیت خاک)

(روش مطالعه و پژوهش در میرافیا، صفحه ۸)

۶۵- گزینه «۳»

(اقبال مرادی)
در این عبارت به زمان وقوع حادثه اشاره‌ای نشده است؛ بنابراین پرسش «چه موقع؟» قابل طرح نیست.

«کجا؟»: این اتفاق در شهرستان سرپل‌ذهاب رخ داده است.

«چرا؟»: لرزه‌های پی‌درپی باعث تخریب منازل روستایی شده است.

«چه چیز؟»: زلزله‌ای در شهرستان سرپل‌ذهاب روی داده است.

(روش مطالعه و پژوهش در میرافیا، صفحه ۸)

۶۶- گزینه «۴»

(رافیه ابراهیمی نژاد)

«چرا؟» به علت وقوع پدیده می‌پردازد. «چرا این پدیده به‌وجود آمده است؟» و پاسخ آن در رابطه با پدیده گرد و غبار عبارت است از: «تداوم خشکسالی در سال‌های اخیر»

(روش مطالعه و پژوهش در میرافیا، صفحه ۸)

۶۷- گزینه «۴»

(رافیه ابراهیمی نژاد)

- «چه چیزی رخ داده است؟» (توفان)

- «این اتفاق در کجا رخ داده است؟» (کن سولقان)

- «زمینه‌های به‌وجودآورنده این پدیده چیست؟» (بارندگی شدید، حرکت درختان شکسته‌شده به همراه مقداری سنگ)

(روش مطالعه و پژوهش در میرافیا، صفحه ۸)

۶۸- گزینه «۲»

(متین بهادرلو)

فرضیه‌سازی یکی از مراحل حساس پژوهش است؛ زیرا فرضیه‌ها در هر پژوهش، نقش راهنما را دارد و به فعالیت‌هایی که قرار است انجام شود جهت می‌دهد.

(روش مطالعه و پژوهش در میرافیا، صفحه ۱۰)

۶۹- گزینه «۳»

(متین بهادرلو)

در گام اول از مراحل پژوهش در جغرافیا (طرح سؤال و بیان مسئله) پژوهشگر ابتدا باید مسئله خود را به‌صورت واضح و روشن بیان کند؛ بنابراین بهتر است صورت مسئله را به شکل سؤال نوشته و از عبارات خبری یا جملات کلی و نامعلوم جلوگیری شود.

(روش مطالعه و پژوهش در میرافیا، صفحه ۱۰)

۷۰- گزینه «۲»

(امیررضا پرویزی)

پژوهشگر برای دستیابی به شناخت و آگاهی نسبت به مسئله‌ای که در ذهن دارد، باید مسئله خود را به‌صورت واضح و شفاف بیان کند. این صورت مسئله بهتر است به شکل سؤال نوشته شود و از عبارات خبری یا جملات کلی و نامعلوم جلوگیری شود.

(روش مطالعه و پژوهش در میرافیا، صفحه ۱۰)



منطق

۷۱- گزینه ۱»

(مفهم قاسمی)

ارتباط میان مفاهیم در «تصدیق» بیان می‌شود. پس باید به دنبال تصدیق باشیم.

تشریح گزینه‌ها:

گزینه ۱: «گفته شده «اگر مرا طلب می‌کنی پیروز هستی». پس بین «طلب کردن من» و «پیروز شدن» رابطه برقرار شده است.

گزینه‌های ۲ و ۳: جملات انشایی تصدیق محسوب نمی‌شوند.

گزینه ۴: «تصور است، چون از ارتباط میان مفاهیم صحبت نشده و پرسش از «چرایی آن» نیز بی‌معناست. در واقع جمله ناقص است؛ بنابراین ارتباطی میان مفاهیم به‌طور کامل برقرار نیست.

(منطق، ترازوی اندیشه، صفحه ۷)

۷۲- گزینه ۲»

(طهورا ره‌انها)

نکته: «تعریف» یعنی رسیدن به شناخت صورهای مجهول از طریق صورهای معلوم؛ و «استدلال» یعنی رسیدن به شناخت تصدیق‌های مجهول از طریق تصدیق‌های معلوم.

تشریح عبارات:

عبارت اول: در اثبات استحکام میز، آهنی بودن آن را بیان می‌کند؛ پس استدلال است.

عبارت دوم: خودکار را تعریف کرده است.

عبارت سوم: نتیجه‌گیری دارد و استدلال است.

عبارت چهارم: تعریف نهاد خانواده است.

در نتیجه پاسخ گزینه ۲ است.

(منطق، ترازوی اندیشه، صفحه ۹)

۷۳- گزینه ۳»

(هواد پاکدل)

در گزینه‌های ۱، ۲ و ۴ امکان بروز «مغالطه اشتراک لفظ» وجود دارد، اما در گزینه ۳ این احتمال مربوط به «مغالطه ابهام در مرجع ضمیر» است.

نکته: «مغالطه ابهام در مرجع ضمیر» به دو صورت رخ می‌دهد:

۱- گاهی ضمیری در جمله وجود دارد اما صاحب این ضمیر مشخص نیست.

مثلاً «رستم بر اسب سوار شد و دستی بر سرش کشید.» (بر سر خودش یا بر سر اسبش دست کشید)

۲- گاهی از کل یک عبارت می‌توان چند برداشت داشت و به قولی جمله دو پهلو است و ابهام دارد. این موارد هم در

دسته «مغالطه ابهام در مرجع ضمیر» قرار می‌گیرند. مانند: «او پس از آنکه

به نزدیکی من رسید آن تصادف اتفاق افتاد» (معلوم نیست گوینده تصادف

کرده یا شخصی که به او نزدیک شده است).

توجه: «مغالطه ابهام در عبارت» در کتاب درسی ذکر نشده؛ اما در کنکور سال‌های اخیر، مانند گزینه ۳ که پاسخ سؤال است، تحت عنوان «مغالطه ابهام در مرجع ضمیر» مطرح شده است.

بررسی سایر گزینه‌ها:

گزینه ۱: «۱» دو ساعته مشترک لفظی است و دو معنا دارد:

۱- به فاصله زمانی دو ساعت؛ یعنی ۱۲۰ دقیقه.

۲- دو ساعت به دست‌های بسته بوده است.

گزینه ۲: «۲» «قیمت ندارد» دو معنا دارد: ۱- با ارزش است، ۲- بی‌ارزش است.

گزینه ۴: «۴» «نمی‌توانید» چند معنا دارد: ۱- اجازه ندارید، ۲- قادر نیستید.

(لفظ و معنا، صفحه‌های ۱۳، ۱۴، ۱۷ و ۱۸)

۷۴- گزینه ۳»

(سیهان مفمری)

در گزینه ۳، «سر» اولی دلالت التزامی دارد و «به سرش زدن» منظور «دیوانه شدن» است، ولی «سر» دومی دلالت تضمینی دارد و منظور

«قسمتی از سر واقعی انسان» است.

تشریح گزینه‌های دیگر:

گزینه ۱: «۱» در «مدرسه» اولی شاهد دلالت تضمینی هستیم و منظور

دیوارهای آن است و در «مدرسه» دومی هم، دلالت تضمینی داریم.

گزینه ۲: «۲» در هر دو «شیر» شاهد دلالت مطابقی هستیم و اشتراک لفظ

در آن‌ها می‌بینیم.

گزینه ۴: «۴» در هر دو «خون» شاهد دلالت مطابقی هستیم و معنای یکسان دارند.

(لفظ و معنا، صفحه‌های ۱۴ و ۱۵)

۷۵- گزینه ۴»

(سالار صفایی)

دلالت «کتاب بر صفحه» یک نوع دلالت تضمینی است؛ مثلاً وقتی کسی می‌گوید «کتابم را پاره کردی» منظور صفحه‌هایی از کتاب است و بخشی از معنای کتاب موردنظر است.

اما در گزینه‌های ۱، ۲ و ۳ دلالت التزامی داریم؛ یعنی دلالت لفظ بر امری

خارج از معنای موضوع اصلی لفظ است ولی در ذهن، با آن ملازم است.

(لفظ و معنا، صفحه‌های ۱۴ و ۱۵)



۷۶- گزینه «۲»

(سالار صفایی)

در گزاره نخست، «کله‌اش بوی قرمه‌سبزی می‌دهد» معنای التزامی دارد، اما به معنای مطابقی گرفته شده که سبب «مغالطه توسل به معنای ظاهری» شده است. در گزاره دوم، منظور از «کارخانه» در پیامک مورد نظر محل تولید محصول یا محل کار بوده و «کارخانه» منظور فعالیت زنان در خانه بوده است که در اثر رعایت نکردن فاصله‌گذاری و حرکات حروف باعث «مغالطه نگارشی کلمات» شده است.

نکته: کارخانه «مشترک لفظی» نیست.

در گزاره سوم «صدای آزاردهنده داشت»، «مغالطه ابهام در مرجع ضمیر» دارد؛ چراکه مشخص نیست «صدای گویی» آزاردهنده بوده است یا «صدای ساز» به دلیل کوک نبودن.

(لفظ و معنا، صفحه‌های ۱۳ تا ۱۹)

۷۷- گزینه «۳»

(طهورا ره‌انپام)

نکات مهم درسی:

۱- اشتباه گرفتن کلماتی که ظاهر مشترک دارند یا به عبارتی دیگر کلماتی که در آن‌ها یک لفظ، دلالت بر چند معنای مطابقی می‌کند، باعث بروز «مغالطه اشتراک لفظ» می‌شود.

۲- به کار بردن «دلالت مطابقی» به جای «دلالت تضمینی و التزامی» به خطای «توسل به معنای ظاهری» منتهی می‌شود.

۳- عدم رعایت دقیق علائم سجاوندی مثل ویرگول و حرکت‌گذاری درست و دیکته کلمات، باعث پدید آمدن «مغالطه نگارشی» می‌شود.

۴- استفاده از عبارات دو پهلو که مرجع آن مشخص نیست و می‌توان از آن دو منظور برداشت کرد، «مغالطه ابهام در مرجع ضمیر» نام دارد.

بنابراین، سعید ابتدا در مواجهه با لفظ «شیر» دچار «مغالطه اشتراک لفظ» شد و سپس نتوانست دلالت التزامی را از مطابقی تشخیص دهد چرا که کنایات با دلالت التزامی افاده معنا می‌کنند. در نهایت نیز با عدم رعایت علائم سجاوندی مثل ویرگول و مکث در جای مناسب مرتکب «مغالطه نگارشی کلمات» شد. بنابراین جواب گزینه «۳» است.

(لفظ و معنا، صفحه‌های ۱۳ تا ۱۶)

۷۸- گزینه «۱»

(طهورا ره‌انپام)

نکته مهم درسی:

«مفهوم جزئی» مفهومی است که مصداق آن کاملاً مشخص است و قابلیت انطباق بر بیش از یک مورد را ندارد و معمولاً اسمی خاص است یا با

صفت‌های اشاره «این و آن» همراه است. «مفهوم کلی» قابلیت انطباق بر بیش از یک مورد را دارد؛ خواه فرضی باشد خواه واقعیته خارجی.

بررسی عبارات:

این دیوار: جزئی

پسر آن پیرمرد: کلی (چراکه مشخص نیست به کدام پسر آن پیرمرد اشاره شده است)

گل نرگس: کلی

دو جفت کفش: کلی

قاب عکس: کلی

پنجره چوبی: کلی

مدینه به معنای شهر: کلی

مدینه به عنوان شهری در عربستان: جزئی (اسم خاص)

مهارت‌های زندگی به عنوان نام یک برنامه تلویزیونی: جزئی (اسم خاص)

خرمالوهای باغ ما: کلی (زیرا دقیقاً مشخص نیست منظور ما کدام خرمالوها است و متعلق به کدام درخت، کدام سال و.. است).

بنابراین، پاسخ گزینه «۱» است.

(مفهوم و مصداق، صفحه‌های ۲۰ و ۲۱)

۷۹- گزینه «۲»

(سالار صفایی)

اگر مفهومی هیچ مصداقی نداشته باشد، یا می‌تواند کلی باشد؛ مانند «شریک خدا»، یا جزئی باشد؛ مانند «سوپرمن». اگر مفهومی یک مصداق داشته باشد و نتواند مصداق دیگری داشته باشد، حتماً جزئی است؛ مانند مفهوم «دریای خزر» اما مفهومی مثل «مولود کعبه» این گونه نیست و می‌تواند مصداق دیگری داشته باشد.

در قضیه «هر ب الف است» نسبت بین «الف» و «ب» در این قضیه می‌تواند «تساوی» یا «عموم و خصوص مطلق» باشد؛ چراکه در تساوی، ما می‌توانیم بگوییم «هر الف ب است» و «هر ب الف است» و در عموم و خصوص مطلق هم می‌توانیم بگوییم «هر ب الف است» «بعضی الف ب است» «بعضی الف ب نیست».

(مفهوم و مصداق، صفحه‌های ۲۰ تا ۲۳)

۸۰- گزینه «۲»

(ابوفتیقه فرسند)

در طبقه‌بندی مفاهیم، اقسام مختلف یک مفهوم نسبت به یکدیگر رابطه «تباین» دارند. در طبقه‌بندی مفاهیم نسبت «عموم و خصوص من‌وجه» قابل تصور نیست. زیرا نسبت مقسم با هر کدام از قسم‌های خود «عموم و خصوص مطلق» است. بنابراین، نسبت مجموع B و C با E، «تباین» است (چون B، C و E قسم‌های مختلف A هستند و در یک طبقه قرار دارند و حتی مجموع B و C هم با قسم دیگر که E است رابطه «تباین» دارد) و نسبت B و C با A هم «عموم و خصوص مطلق» است.

(مفهوم و مصداق، صفحه‌های ۲۳ و ۲۵)



اقتصاد

۸۱- گزینه «۱»

(آرش کتاب فروش ببری)

بررسی گزینه‌ها:

گزینه «۱»: (کالای فروخته شده) کل محصول \times قیمت = درآمد

گزینه «۲»: هزینه - درآمد = سود

سود - درآمد = هزینه \Rightarrow

گزینه «۳»: اگر درآمد از هزینه کم‌تر باشد، کسب و کار دچار زیان می‌شود.

گزینه «۴»: اجاره کارگاه یا زمین، حقوق یا دستمزد کارگران و کارمندان و قیمت یا اجاره ابزار تولید (سرمایه فیزیکی)، جزء هزینه‌های تولید است.

(کسب و کار و کارآفرینی، صفحه‌های ۸ و ۹)

۸۲- گزینه «۳»

(سارا شریفی)

«کارآفرین»، کسی است که با نوآوری و خطرپذیری، محصولات جدیدی تولید و عرضه می‌کند یا راه‌های جدیدی برای تولید کشف می‌کند.

«کارآفرینی»، به معنی تأسیس شرکت یا کسب و کاری است که با تولید کالاها و خدمات و رفع نیازها و خواسته‌های مردم، به مؤسس کسب و کار و دیگران سود می‌رساند.

در مثال گزینه «۳»، سپهر کسب و کار جدیدی راه‌اندازی نمی‌کند و می‌خواهد برای یک شرکت کار کند که این، کارآفرینی نیست.

(کسب و کار و کارآفرینی، صفحه‌های ۴ و ۵)

۸۳- گزینه «۲»

(سارا معصوم‌زاده)

«مالک محصول یا کالای نهایی که به مشتری عرضه می‌شود، کیست؟ یک نفر یا چند نفر هستند و چگونه درآمد یا سود باید تقسیم شود؟» همین سؤالات ساده و پاسخ آن، بیانگر «مفهوم سازمان تولید» است.

(انتخاب نوع کسب و کار، صفحه ۱۴)

۸۴- گزینه «۱»

(اسان عالی‌نژاد)

دولت برای شرکت‌ها قوانینی دارد تا به سرمایه‌گذاران اطمینان بدهد و کمک کند تا فریب نخورند. پذیرش و عمل به چنین قوانینی زمان‌بر و پرهزینه است و به مشاوره‌های حقوقی نیاز دارد.

برای تشکیل شرکت، ممکن است به وکیل نیاز داشته باشید تا به شما برای تکمیل اساسنامه شرکت و سایر اسناد موردنیاز کمک کند.

(انتخاب نوع کسب و کار، صفحه ۱۷)

۸۵- گزینه «۴»

(آرش کتاب فروش ببری)

نحوه اداره تعاونی‌ها براساس هر نفر، یک رأی است؛ یعنی هر کدام از اعضا صرف‌نظر از این‌که چقدر از سرمایه تعاونی را تأمین کرده باشد، یک رأی خواهد داشت اما در شرکت هر کس سهم بیشتری داشته باشد، قدرت تصمیم‌گیری بالاتری دارد.

تشریح گزینه‌های دیگر:

گزینه «۱»: تعاونی با هدف تأمین نیازمندی‌های اعضا تشکیل می‌شود و تخصص‌گرایی بیشتر از مزایای تشکیل شرکت است.

گزینه «۲»: تقسیم سود در شرکت به تناسب مالکیت سهام است و در تعاونی نحوه اداره براساس هر نفر، یک رأی است.

گزینه «۳»: در تعاونی تقسیم سود احتمالی در پایان دوره به نسبت سرمایه هر عضو است و قوانین پیچیده‌تر و گزارش‌دهی بیشتر از معایب تشکیل شرکت است.

(انتخاب نوع کسب و کار، صفحه‌های ۱۵، ۱۸ و ۱۹)

۸۶- گزینه «۴»

(سارا معصوم‌زاده)

مشکل تأمین مالی (پس‌انداز شخصی و قرض از دوستان و خانواده) از معایب کسب و کار شخصی است.

بررسی سایر گزینه‌ها:

گزینه «۱»: مالکیت کل سود: مزایای کسب و کار شخصی

گزینه «۲»: منافع مالیاتی: مزایای کسب و کار شخصی

گزینه «۳»: آزادی عمل در تصمیم‌گیری: مزایای کسب و کار شخصی

(انتخاب نوع کسب و کار، صفحه ۱۵)



۸۷- گزینه «۴»

(سارا شریفی)

الف) بنگاه‌های معاملات ملکی، نمونه‌ای از کسب و کارهای «شخصی» هستند.

ب) مسئولیت نامحدود در مقابل بدهی‌ها و دعاوی از «معایب» کسب‌وکار «شخصی» است.

ج) یک مؤسسه غیرانتفاعی، نهادی «قانونی» است که برای انجام مأموریتی «غیرسودآور» شکل گرفته است.

(انتخاب نوع کسب و کار، صفحه‌های ۱۴، ۱۵ و ۱۹)

۸۸- گزینه «۱»

(سپیده فتح‌الهی)

اقتصاددانان «منابع تولید» را به‌طور کلی در سه دسته، طبقه‌بندی می‌کنند: منابع طبیعی (زمین، نیروی کار و سرمایه (فیزیکی و انسانی)).

بررسی عبارات:

الف) دانش و مهارت مهندس طراحی ساختمان: سرمایه انسانی

ب) کارگری که در حال کار بر روی ساختمانی است: نیروی کار

ج) منابع طبیعی: زمینی که در آن خانه ساخته می‌شود. (آب برای تولید گیاهان و چوب برای تولید کاغذ نیز منابع طبیعی محسوب می‌شوند؛ اما تجهیزات اتاق عمل، سرمایه فیزیکی است.)

د) سرمایه فیزیکی: دستگاه‌هایی که در دندانپزشکی وجود دارند. (خورشید برای رشد گیاهان و زمین برای کشت گندم منابع طبیعی محسوب می‌شوند.)

نکته: پول یک منبع تولیدی نیست و جزء عوامل تولید به حساب نمی‌آید.

(اصول انتخاب درست، صفحه‌های ۲۴ و ۲۵)

۸۹- گزینه «۳»

(امسان عالی‌نژاد)

ابتدا باید محاسبه کنیم که قید بودجه چقدر است؛ با توجه به این که اگر فرد همه بودجه خود را برای خرید چیپس صرف کند، ۵ بسته چیپس می‌تواند بخرد، در نتیجه:

قیمت هر بسته چیپس \times تعداد چیپس = کل قید بودجه

تومان $100,000 = 5 \times 20,000 =$ کل قید بودجه

حالا باید ببینیم قیمت هر بسته پفک چقدر است. اگر فرد همه بودجه خود را برای خرید پفک صرف کند، می‌تواند ۱۰ بسته پفک بخرد، بنابراین:

قیمت هر بسته پفک \times تعداد پفک = کل قید بودجه

قیمت هر بسته پفک $10 \times 100,000 =$

تومان $10,000 = \frac{100,000}{10}$ = قیمت هر بسته پفک \Rightarrow

حال به بررسی گزینه‌ها می‌پردازیم:

۱ $\times (4 \times 20,000) + (3 \times 10,000) = 80,000 + 30,000 = 110,000$ ❌

۲ $\times (2 \times 20,000) + (3 \times 10,000) = 40,000 + 30,000 = 70,000$ ❌

۳ $\times (2 \times 20,000) + (6 \times 10,000) = 40,000 + 60,000 = 100,000$ ✓

۴ $\times (1 \times 20,000) + (9 \times 10,000) = 20,000 + 90,000 = 110,000$ ❌

بنابراین گزینه «۳» دقیقاً با قید بودجه مورد نظر برابر است و پاسخ صحیح می‌باشد.

(اصول انتخاب درست، صفحه‌های ۲۷ و ۲۸)

۹۰- گزینه «۴»

(آرش کتاب‌فروش‌بری)

هزینه فرصت هر انتخاب، ارزش بهترین گزینه بعدی است که شما هنگام

انتخاب از دست داده‌اید. هزینه‌هایی که پرداخت شده و شما نمی‌توانید آن را

بازگردانید، «هزینه هدر رفته» نام دارد. این هزینه‌ها نباید تأثیری در انتخاب

و تصمیم شما داشته باشند.

(اصول انتخاب درست، صفحه‌های ۲۵ و ۲۸)

کنکور ۱۴۰۳



www.kanoon.ir

رتبه‌های زیر ۱۰ کشوری (تجربی، انسانی و ریاضی)

۲۹ نفر از ۳٪ نفر برتر کشور

هر کدام چندسال و چند آزمون کانونی بودند؟

تجربی

کشور ۱	کشور ۲	کشور ۳	کشور ۴	کشور ۵	کشور ۶	کشور ۷	کشور ۸	کشور ۹	کشور ۱۰
۴ سال (۱۸۰ آزمون)	۳ سال (۶۶ آزمون)	۳ سال (۳۰ آزمون)	۴ سال (۱۶۳ آزمون)	۲ سال (۵۳ آزمون)	۵ سال (۱۰۶ آزمون)	۴ سال (۱۲۱ آزمون)	۵ سال (۱۹۳ آزمون)	۶ سال (۱۴۰ آزمون)	۵ سال (۱۰۰ آزمون)

انسانی

کشور ۱	کشور ۲	کشور ۳	کشور ۴	کشور ۵	کشور ۶	کشور ۷	کشور ۸	کشور ۹	کشور ۱۰
۲ سال (۲۰ آزمون)	۱ سال (۲۲ آزمون)	۵ سال (۸۶ آزمون)	۳ سال (۱۱۴ آزمون)	۱ سال (۱۳ آزمون)	۲ سال (۲۷ آزمون)	۳ سال (۱۶ آزمون)	۱ سال (۲۲ آزمون)	۴ آزمون برنامه‌ای	۱ سال (۱۴ آزمون)

ریاضی

کشور ۱	کشور ۲	کشور ۳	کشور ۴	کشور ۵	کشور ۶	کشور ۷	کشور ۸	کشور ۹	کشور ۱۰
۵ سال (۱۲۸ آزمون)	۲ سال (۱۳ آزمون)	۳ سال (۲۲ آزمون)	۱ سال (۳۲ آزمون)	۱ سال (۲۳ آزمون)		۳ سال (۴۲ آزمون)	۵ سال (۸۰ آزمون)	۱ سال (۲۱ آزمون)	۷ آزمون برنامه‌ای



دفترچه پاسخ ✓

عمومی دهم

(رشته انسانی)

۱۸ آبان ماه ۱۴۰۳

تعداد سؤالات و زمان پاسخگویی آزمون

نام درس	تعداد سؤال	شماره سؤال	وقت پیشنهادی
فارسی (۱)	۱۰	۱۰۱-۱۱۰	۱۰
دین و زندگی (۱)	۲۰	۱۱۱-۱۳۰	۲۰
زبان انگلیسی (۱)	۱۰	۱۳۱-۱۴۰	۱۰
جمع دروس عمومی	۴۰	—	۴۰

مراجم

فارسی (۱)	حسن افتاده - حسین پرهیزگار - احمد فهیمی - امیر محمودی
دین و زندگی (۱)	فردین سماقی - یاسین ساعدی - عباس سیدشبهستری - مرتضی محسنی کبیر
زبان انگلیسی (۱)	رحمت‌اله استیری - مجتبی درخشان گرمی - محمدمهدی دغلاوی - عقیل محمدی‌روش

گزینه‌گران و ویراستاران

نام درس	مسئول درس و گزینه‌نگار	گروه ویراستاری	ویراستار رتبه برتر	گروه مستندسازی
فارسی (۱)	امیر محمودی	مرتضی منشاری، مریم پیروی	نازنین حاجیلو	الناز معتمدی
دین و زندگی (۱)	یاسین ساعدی	امیرمهدی افشار		محمدصدرای پنجه‌پور
زبان انگلیسی (۱)	عقیل محمدی‌روش	فاطمه نقدی، محدثه مرآتی		سوگند بیگلری

گروه فنی و تولید

مدیر گروه	الهام محمدی
مسئول دفترچه	حبیبه محبی
مستندسازی	مدیر: محیا اصغری، مسئول دفترچه: فریبا رئوفی
حروف‌نگار و صفحه‌آرا	فاطمه علی‌یاری
ناظر چاپ	سوران نعیمی

بنیاد علمی آموزشی فلم‌چی (وقف عام)

آدرس دفتر مرکزی: خیابان انقلاب - بین صبا و فلسطین - پلاک ۹۲۳ - تلفن چهار رقمی: ۰۲۱-۶۴۶۳

فارسی (۱)

۱-۱۰۱ گزینۀ «۴»

مولع (بسیار مشتاق - آزمند) / تالاب (آبگیر - برکه) / عامل (حاکم - والی)
تشریح گزینه‌های دیگر:
 گزینۀ «۱»: «فلق: سپیده صبح - فجر»، «سرخی آفتاب هنگام غروب: شفق»

گزینۀ «۲»: محال «بی‌اصل - ناممکن - اندیشه باطل»
 گزینۀ «۳»: حضيض «جای پست در زمین یا پایین کوه»

(لغت، واژه‌نامه)

۱-۱۰۲ گزینۀ «۳»

الف: قرابت
 د: عمارت
نکات مهم درسی:
 عمارت (آبادانی)، امارت (فرمانروایی) / قرابت (خویشی، نزدیکی) / غرابت (جدایی، دوری)

(املا، ترکیبی)

۱-۱۰۳ گزینۀ «۱»

تشریح گزینه‌های دیگر:
 گزینۀ «۲»: نهاد جملهٔ دوم (مادرش) به قرینۀ لفظی حذف شده است.
 گزینۀ «۳»: نهاد هر دو جمله حذف شده است.
 گزینۀ «۴»: فعل جملهٔ اول «بودند» و همچنین «نهاد» جملهٔ دوم، به قرینۀ لفظی حذف شده‌اند.
 (دستور، صفحه ۱۹)

۱-۱۰۴ گزینۀ «۲»

هسته + مضاف‌الیه + مضاف‌الیه
 سر کودک عقل
 الف لبان اراده تو
 ج ضامن دوام جهان
 (دستور، صفحه ۳۳)

۱-۱۰۵ گزینۀ «۴»

تشریح گزینه‌های دیگر:
 گزینۀ «۱»: «از حال و نهاد برنگشتن» کنایه از «دگرگون نشدن»
 گزینۀ «۲»: «از جای شدن» کنایه از «عصبانی شدن»
 گزینۀ «۳»: «گندم‌نمای جوفروش» کنایه از «ریاکار بودن»
 (آرایه‌های ادبی، صفحه ۱۸)

۱-۱۰۶ گزینۀ «۳»

تشریح گزینه‌های دیگر:
 گزینۀ «۱»: دلیل اینکه ماه زیبا است و مردم به آن نگاه می‌کنند این است که زیبایی‌اش را از تو گرفته است.
 گزینۀ «۲»: دلیل تیخیر شدن شبینم و به سمت خورشید رفتن او ناراحتی از بی‌وفایی دنیا تلقی شده است.
 گزینۀ «۴»: روشنی روز به خاطر نفس کشیدن شاعر است.
 (آرایه‌های ادبی، صفحه‌های ۳۴ و ۳۵)

۱-۱۰۷ گزینۀ «۳»

مفهوم غرور و خودستایی در ابیات گزینۀ «۱»، «۲ و ۴» وجود دارد؛ مگر گزینۀ «۳».
 مفهوم بیت گزینۀ «۳»، تواضع و فروتنی است.
 (مفهوم، ترکیبی)

۱-۱۰۸ گزینۀ «۲»

(حسن افتاده - تبریز)
 مفهوم نوشته‌شده در مقابل همهٔ ابیات درست آمده است؛ به جز گزینۀ «۲».
 مفهوم گزینۀ «۲»: همه‌چیز انسان (به‌خصوص قدرت سخن گفتن) از خداوند است؛ یا به اصطلاح دیگر، خوشحالی انسان نسبت به گویا شدن دهان و زبانش است.

(مفهوم، صفحه‌های ۱۰ تا ۱۷)

۱-۱۰۹ گزینۀ «۱»

(حسن افتاده - تبریز)
 مفهوم بیت صورت سؤال و گزینۀ «۱» شادی و غم زودگذر بوده و این‌که نباید به آن‌ها دل بندیم.
تشریح گزینه‌های دیگر:

مفهوم گزینۀ «۲»: درد دل کردن با افراد غمخوار
 مفهوم گزینۀ «۳»: خویشتن داری و احساساتی نبودن
 مفهوم گزینۀ «۴»: توصیه به یکرنگی و دورو نبودن

(مفهوم، صفحه ۱۸)

۱-۱۱۰ گزینۀ «۲»

(حسن افتاده - تبریز)
 مفهوم مشترک حدیث صورت سؤال و گزینۀ «۲»: به حساب اعمال خودمان رسیدگی کنیم.

تشریح گزینه‌های دیگر:

مفهوم گزینۀ «۱»: نیکی کردن به دیگران
 مفهوم گزینۀ «۳»: توصیه به خویشتن‌داری
 مفهوم گزینۀ «۴»: قدردانی و قدرشناسی

(مفهوم، صفحه ۱۸)

دین و زندگی (۱)

۱-۱۱۱ گزینۀ «۲»

(مرتضی مصنی‌کبیر)
 با توجه به آیهٔ ۱۸ سورهٔ اسراء: «آن کس که تنها زندگی زودگذر دنیا را می‌طلبد، آن مقدار از آن را که بخواهیم و به هر کس اراده کنیم، می‌دهیم؛ سپس دوزخ را برای او قرار خواهیم داد تا با خواری و سرافکندگی در آن وارد شود.» نتیجه می‌گیریم که اگر اهداف دنیوی اصل قرار گیرند، مانع رسیدن به اهداف اخروی می‌شوند.

(هرف زندگی، صفحه‌های ۷ و ۸)

۱-۱۱۲ گزینۀ «۱»

(عباس سیرشستر)
 آیات شریفهٔ زیر، راه‌های فریب انسان توسط شیطان را بیان می‌فرماید:
 سورهٔ محمد آیهٔ ۲۵: «کسانی که بعد از روشن شدن هدایت برای آن‌ها، پشت به حق کردند، شیطان اعمال زشتشان را در نظرشان زینت داده و آنان را با آرزوهای طولانی فریفته است.»
 سورهٔ مائده آیهٔ ۹۱: «شیطان می‌خواهد به وسیلهٔ شراب و قمار در میان شما عداوت و کینه ایجاد کند و شما را از یاد خدا و نماز بازدارد.»

(پر پرواز، صفحه ۲۴)

۱-۱۱۳ گزینۀ «۱»

(مصن بیاتی)
 نمونه‌هایی از رویاهای صادقه را قرآن کریم در ماجرای حضرت یوسف (ص) ذکر نموده است که خود دلیلی بر اصالت رؤیاهای صادقه از دیدگاه قرآن است.
 (فرد فقیقی، صفحه ۳۳)



تبدیل نمونه سؤال‌های امتحانی به تست

۱۱۴- گزینه ۴

(یاسین ساعری)

خداوند از عاملی بیرونی (شیطان) خبر می‌دهد که خود را برتر از آدمیان می‌پندارد و سوگند یاد کرده است که فرزندان آدم را فریب دهد و از رسیدن به بهشت بازدارد. کار او وسوسه کردن و فریب‌دادن است و جز این، راه نفوذ دیگری در ما ندارد. این خود ما هستیم که به او اجازه وسوسه می‌دهیم یا راه فریب را بر او می‌بندیم.

(پر پرواز، صفحه ۲۳)

۱۱۵- گزینه ۳

(مهر تثنی ممسنی کبیر)

هر کس با بینش و نگرش خاص خود (جهان‌بینی) به سراغ هدفی می‌رود؛ لذا اختلاف در هدف‌ها، ریشه در نوع نگاه و اندیشه انسان دارد. در آیه ۱۹ سوره اسراء می‌خوانیم: «و آن کس که سرای آخرت را بطلبد و برای آن سعی و کوشش کند و مؤمن باشد، پاداش داده خواهد شد.»

(هرف زندگی، صفحه‌های ۶ و ۷)

۱۱۶- گزینه ۳

(عباس سیرشستر)

گرایش انسان‌ها به نیکی‌ها و زیبایی‌ها سبب می‌شود که در مقابل گناه و زشتی واکنش نشان دهد. عاملی درونی که انسان‌ها را برای رسیدن به لذت‌های زودگذر دنیایی، به گناه دعوت می‌کند و از پیروی از عقل و وجدان بازمی‌دارد، نفس اماره است.

(پر پرواز، صفحه‌های ۲۱ و ۲۲)

۱۱۷- گزینه ۳

(یاسین ساعری)

ما غیر از بعد جسمانی، بعد دیگری داریم که در فرهنگ دینی، از آن به «روح» تعبیر شده است. همین بعد است که به ما توانایی «انتخاب» و «تصمیم‌گیری» می‌دهد.

(فرد حقیقی، صفحه ۳۳)

۱۱۸- گزینه ۴

(عباس سیرشستر)

شیطان در روز قیامت به اهل جهنم می‌گوید: «خداوند به شما وعده حق داد؛ اما من به شما وعده‌ای دادم و برخلاف آن عمل کردم. البته من بر شما تسلطی نداشتم؛ فقط شما را به گناه دعوت کردم... نه من می‌توانم به شما کمکی کنم و نه شما می‌توانید مرا نجات دهید.»

(پر پرواز، صفحه ۲۳)

۱۱۹- گزینه ۱

(یاسین ساعری)

حضرت علی (ع) درباره نفس اماره فرموده است: «دشمن‌ترین دشمن تو، همان نفسی است که در درون توست.» اولین گام برای حرکت انسان در مسیر تقرب و نزدیکی به خداوند، شناخت انسان است؛ یعنی شناخت سرمایه‌ها، توانایی‌ها و استعدادها و او و چگونگی به‌کارگیری این سرمایه‌ها و همچنین شناخت موانع حرکت انسان در مسیر تقرب به خداوند و نحوه مقابله یا دوری از این موانع. به همین دلیل است که خودشناسی، سودمندترین دانش‌ها شمرده شده است.

(پر پرواز، صفحه‌های ۱۸ و ۲۳)

۱۲۰- گزینه ۱

(فردین سماقی)

خداوند، ما را صاحب اراده و اختیار آفرید و مسئول سرنوشت خویش قرار داد؛ سپس راه رستگاری و راه شقاوت را به ما نشان داد تا با استفاده از سرمایه عقل راه رستگاری را برگزینیم و از شقاوت دوری کنیم.

(پر پرواز، صفحه ۲۰)

۱۲۱- گزینه ۴

(فردین سماقی، براساس کتاب زرد)

براساس مفاد آیه «وَمَا خَلَقْنَا السَّمَاوَاتِ وَالْأَرْضَ وَ مَا بَيْنَهُمَا لَاعِبِينَ مَا خَلَقْنَاهُمَا إِلَّا بِالْحَقِّ» هر موجودی براساس برنامه حساب‌شده‌ای به این جهان گام نهاده است و به سوی هدف حکیمانه‌ای در حرکت است.

(هرف زندگی، صفحه ۵)

۱۲۲- گزینه ۳

(مهر تثنی ممسنی کبیر، براساس کتاب زرد)

پروردگارا، به ما نیرویی عنایت کرده تا با آن بیندیشیم و مسیر درست زندگی را از راه‌های غلط تشخیص دهیم، این همان سرمایه تعقل و تفکر است.

بیت «دوست نزدیک‌تر از من به من است/ وین عجب‌تر که من از وی دورم» مؤید سرشت خداشنای انسان است.

(پر پرواز، صفحه‌های ۱۹ و ۲۰)

۱۲۳- گزینه ۴

(یاسین ساعری، براساس کتاب زرد)

حق بودن آفرینش آسمان‌ها و زمین به معنای هدف‌دار بودن خلقت آن‌هاست.

(هرف زندگی، صفحه ۵)

۱۲۴- گزینه ۲

(مهر تثنی ممسنی کبیر، براساس کتاب زرد)

خداوند سرشت انسان‌ها را با خود آشنا کرد و گرایش به خود را در وجود ما قرار داد. از این رو هر کس در خود می‌نگرد و یا به تماشای جهان می‌نشیند خدا را می‌یابد و محبتش را در دل احساس می‌کند. امیرمومنان علی (ع) در این باره می‌فرماید: «هیچ چیزی را مشاهده نکردم، مگر اینکه خدا را قبل از آن، بعد از آن و با آن دیدم.»

(پر پرواز، صفحه ۲۰)

۱۲۵- گزینه ۲

(فردین سماقی، براساس کتاب زرد)

با توجه به دو ویژگی «متنوع بودن استعدادها انسان» و «بی‌نیاهیت طلبی او» اگر هدفی را که انتخاب می‌کنیم، بهتر بتواند پاسخ‌گوی این دو ویژگی باشد، آن هدف، کامل‌تر و برتر است.

(هرف زندگی، صفحه ۱۰)

۱۲۶- گزینه ۲

(یاسین ساعری، براساس کتاب زرد)

هدف و مسیر حرکت هر کس با توانایی‌ها و سرمایه‌های هماهنگی دارد. اگر کسی سرمایه‌ای اندک داشته باشد، به کاری کوچک روی می‌آورد. ولی هر چه سرمایه این شخص بیشتر شود، هدف‌های بزرگ‌تری را می‌تواند مدنظر قرار دهد و به کارهای ارزشمندتری رو آورد.

(پر پرواز، صفحه ۲۱)

۱۲۷- گزینه ۴

(مهر تثنی ممسنی کبیر، براساس کتاب زرد)

اولین گام برای حرکت انسان در مسیر نزدیکی و تقرب به خدا، شناخت انسان است.

آیه «إِنَّا هَدَيْنَا السَّبِيلَ إِمَّا شَاكِرًا وَ إِمَّا كَفُورًا: ما راه را به او نشان دادیم؛ یا سپاسگزار خواهد بود و یا ناسپاس» مؤید اراده و اختیار انسان است.

(پر پرواز، صفحه‌های ۱۸ و ۲۰)



۱۲۸- گزینه «۱» (یاسین ساعری، براساس کتاب زرد)
منظور از پست در بیت «چون بلند و پست با هم یار شد/ آدمی اعجوبه اسرار شد» بعد جسمانی یا مادی بدن انسان است.
(فرد حقیقی، صفحه‌های ۳۰ و ۳۱)

۱۲۹- گزینه «۱» (فردین سماقی، براساس کتاب زرد)
با توجه به مفهوم مصراع ذکر شده، هر کس خداوند را به عنوان هدف اصلی زندگی خود برگزیند به تمام اهدافش می‌رسد. و مؤید قرآنی آن آیه «من کان یرید ثواب الدنیا فعند الله ثواب الدنیا و الاخرة: هر کس نعمت و پاداش دنیا را بخواهد، پاداش دنیا و آخرت نزد خداست.» است.
(هرف زندگی، صفحه‌های ۱۰ و ۱۱)

۱۳۰- گزینه «۱» (یاسین ساعری، براساس کتاب زرد)
خداوند در آیه ۱۰ سوره ملک می‌فرماید:
«و می‌گویند: اگر ما گوش شنوا داشتیم یا تعقل می‌کردیم، در میان دوزخیان نبودیم.»
(پر پرواز، صفحه ۱۹)

زبان انگلیسی (۱)

۱۳۱- گزینه «۳» (مهتبی درفشان‌گرمی)
ترجمه جمله: «الف: من به دوربین نیاز دارم تا چند عکس بگیرم، اما نمی‌دانم آن (دوربین) چگونه کار می‌کند.»
«ب: نگران نباش، من به تو نشان خواهم داد.»

نکته مهم درسی:
برای تصمیم‌گیری‌های در لحظه از "will" با شکل ساده فعل استفاده می‌شود.
(گرامر)

۱۳۲- گزینه «۱» (رهمت‌اله استیری)
ترجمه جمله: «مادرم قصد دارد برای برادر کوچکم کتاب‌های داستان زیادی بخرد، زیرا او (برادرم) عاشق مطالعه است.»

نکته مهم درسی:
بعد از ساختار "be going" نیاز به مصدر با "to" داریم (رد سایر گزینه‌ها)
(گرامر)

۱۳۳- گزینه «۴» (عقیل مومری‌روشن)
ترجمه جمله: «الف: آیا سارا و جیم شنبه آینده بچه‌هایشان را به باغ‌وحش خواهند برد؟»
«ب: نمی‌دانم.»

نکته مهم درسی:
بعد از "will" باید از شکل ساده فعل استفاده کنیم (رد گزینه‌های «۱» و «۲»).
شکل جمع کلمه "child" به صورت "children" می‌باشد (رد گزینه‌های «۱» و «۳»).
با توجه به معنای جمله، در جای خالی به صفت ملکی "their" نیاز داریم (رد سایر گزینه‌ها).
(گرامر)

۱۳۴- گزینه «۲» (مهتبی درفشان‌گرمی)
ترجمه جمله: «شهرها دارند بزرگ‌تر می‌شوند و آب کافی وجود ندارد، بنابراین زندگی کردن در طبیعت برای حیوانات و گیاهان به‌طور فزاینده‌ای سخت می‌شود.»
۱) کم، پایین
۲) کافی
۳) بالا، بلند
۴) مختلف
(واژگان)

۱۳۵- گزینه «۳» (مهتبی درفشان‌گرمی)
ترجمه جمله: «وقتی بعد از تصادف به ملاقات دوستان رفتیم، او به ما گفت که درد زیادی دارد.»
۱) توجه
۲) موزه
۳) درد
۴) دشت
(واژگان)

۱۳۶- گزینه «۲» (مهم‌مومری‌دغلاوی)
ترجمه جمله: «پس از اتمام مدرسه، او امیدوار است که یک محیط‌بان حیات‌وحش شود، زیرا واقعاً حیوانات را دوست دارد و می‌خواهد در مراقبت از آن‌ها کمک کند.»
۱) پرداختن
۲) گرفتن، بردن
۳) ساختن
۴) گذاشتن

نکته مهم درسی:
به عبارت واژگانی "take care of" به معنای «مراقبت کردن از» دقت کنید.
(واژگان)

ترجمه متن درک مطلب:
امروزه بسیاری از حیوانات در معرض خطر انقراض هستند و ما آن‌ها را حیوانات در معرض خطر انقراض می‌نامیم. برای مثال، تنها چند پاندا در چین باقی‌مانده است. این خرس‌های سیاه و سفید برگ‌های بامبو را می‌خورند، اما در معرض خطر انقراض هستند، زیرا مردم [درختان] جنگل‌های بامبو را که غذای آن‌ها (پانداها) را تأمین می‌کنند، قطع می‌کنند.
یک حیوان در معرض خطر انقراض دیگر تمساح است که در آمریکای جنوبی زندگی می‌کند. بسیاری از این حیوانات مرده‌اند زیرا مردم آن‌ها را برای پوستشان شکار کردند که برای ساختن کفش‌ها و کیف‌ها استفاده می‌شود.
در استرالیا، کوالاها نیز در معرض خطر انقراض هستند. آن‌ها فقط درختان اکالیپتوس را می‌خورند، اما بسیاری از این درختان توسط مردم و آتش‌سوزی‌ها از بین رفته‌اند. در گذشته، شکارچیان نیز کوالاها را به‌خاطر خز نرم و قهوه‌ای‌شان می‌کشتند. اگر برای نجات حیوانات در معرض خطر انقراض و حفاظت از خانه‌هایشان اقدامی نکنیم، ممکن است آن‌ها خیلی زود منقرض شوند. برای ما مهم است که به آن‌ها کمک کنیم.

۱۳۷- گزینه «۲» (عقیل مومری‌روشن)
ترجمه جمله: «طبق متن، حیوانات در معرض خطر انقراض، آن‌هایی هستند که ...»
«ممکن است به‌زودی منقرض شوند»
(درک مطلب)

۱۳۸- گزینه «۴» (عقیل مومری‌روشن)
ترجمه جمله: «چرا پانداها در معرض خطر انقراض هستند؟»
«[زیرا] مردم در حال تخریب جنگل‌های بامبو هستند.»
(درک مطلب)

۱۳۹- گزینه «۲» (عقیل مومری‌روشن)
ترجمه جمله: «طبق متن، کدام یک از موارد زیر صحیح نیست؟»
«در استرالیا، کوالاها شکارچسانی که درختان اکالیپتوس می‌خورند را می‌کشند.»
(درک مطلب)

۱۴۰- گزینه «۱» (عقیل مومری‌روشن)
ترجمه جمله: «حیوانات در معرض خطر انقراض زمانی منقرض می‌شوند که مردم ...»
«دیگر به آن‌ها توجه نکنند»
(درک مطلب)



دفترچه پاسخ

آزمون هوش و استعداد
(دوره دوم)
۱۸ آبان

تعداد کل سوالات آزمون: ۲۰
زمان پاسخ‌گویی: ۳۰ دقیقه

گروه فنی تولید

حمید لنجان‌زاده اصفهانی	مسئول آزمون
فاطمه راسخ، حمیدرضا رحیم خانلو	ویراستار
محیا اصغری	مدیر گروه مستندسازی
علیرضا همایون‌خواه	مسئول درس مستندسازی
حمید اصفهانی، فاطمه راسخ، سجاد محمدنژاد، حمید گنجی، فرزاد شیرمحمدلی، کیارش صانعی، حلما حاجی نقی	طراحان
معصومه روحانیان	حروف‌چینی و صفحه‌آرایی
حمید عباسی	ناظر چاپ



استعداد تحلیلی

۲۵۱- گزینه ۲»

(ممد اصفوانی)

در تصویر، فردی ثروتمند به همان اندازه به پول می‌اندیشد که فردی فقیر. این یعنی پول - برای شخص طماع - هرگز کافی نیست. تصویر به نوعی انتقادی است از جایگاه پول در جوامع امروزی، که از ابزار به هدف تبدیل شده است.

(هوش کلامی)

۲۵۲- گزینه ۳»

(ممد اصفوانی)

شکل درست متن:

ج) چنین به نظر می‌رسد که پس از جدایی اولیه‌ی زبان‌های ایرانی از زبان‌های هندواروپایی شرقی، نیاز به یک تفکیک دوباره‌ی زبانی نزد ایرانیان حس شده است.

الف) حکومت ایران در آن زمان، هخامنشیان، زبان فارسی را برای این منظور به عنوان وسیله‌ای برگزیدند که قبایل مختلف ایرانی را متحد کنند.

ب) زبان فارسی به‌خوبی به هدفی که برای آن تعریف شده بود رسید و باعث اتحاد قبایل ساکن در فلات ایران شد.

د) امروزه برخی دسته‌ها و گروه‌های ایرانی تصور می‌کنند انتخاب زبان فارسی به عنوان زبان مرکزی عامل ضعف زبان‌های ایشان شده است.

ه) حال آن که اگر زبان فارسی را نه به عنوان جایگزین بلکه به عنوان ابزاری برای تقویت روابط زبانی در نظر بگیریم، نادرستی این استدلال آشکار می‌شود.

(هوش کلامی)

۲۵۳- گزینه ۱»

(ممد اصفوانی)

شکل درست متن:

الف) شنیدم که شاهی به هندوستان / برافروخت بزم از رخ دوستان

د) چو طوطی به هر نکته گویا شدند / به نادر خبرها شکرخا شدند

ب) یکی گفت کاندر دیار عرب / یکی جانور دیده‌ام بس عجب

ج) شترپیکری رسته زو بال و پر / ولیکن نه پرنده نی باربر

(هوش کلامی)

۲۵۴- گزینه ۱»

(کنکور کارشناسی ارشد زبان و ادبیات فارسی)

در بیت صورت سؤال، شاعر می‌گوید درست است که عیب، بهتر است پنهانی باشد نه آشکار، اما اگر دوست همچون آینه باشد و عیب دوست را به او گوشزد کند، بهتر است. این یعنی عیب را نباید از دوست نهان داشت.

(هوش کلامی)

۲۵۵- گزینه ۴»

(کنکور کارشناسی ارشد زبان و ادبیات فارسی)

در بیت صورت سؤال، «خدایی» یعنی «یک خدا». دقت کنید گزینه‌های «۱»، «۲» و «۳» همگی از واژه‌ها و عبارات «کنه»، «حقیقت» و «ذات» استفاده کرده‌اند که در صورت سؤال نیست، بیت تنها به «هستی» خداوند اشاره می‌کند و نه چیستی او. «اگر خدا او را راهنمایی نمی‌کرد، کی به وجود خدا آگاه می‌شد؟»

(هوش کلامی)

۲۵۶- گزینه ۳»

(کتاب استعداد تحلیلی هوش کلامی)

استدلال کمیته انضباطی در متن صورت سؤال ناقص است، چرا که تعداد و مبلغ جریمه‌ها به شرطی تعیین کننده است که میزان خطاها یکسان بوده باشد. عبارت گزینه ۳» به خوبی این موضوع را آشکار می‌کند: اگر مبالغ جریمه‌ها با میزان ناشایست بودن رفتارها متناسب نبوده باشد، مبالغ جریمه‌ها تعیین کننده عدالت یا بی‌عدالتی کمیته انضباطی نیست.

(هوش کلامی)

۲۵۷- گزینه ۳»

(کتاب استعداد تحلیلی هوش کلامی)

اگر قیمت کالایی ۱۰۰۰ تومنی را بیست درصد افزایش دهیم، می‌شود ۱۲۰۰ تومن. اگر قیمت کالایی ۲۰۰۰ تومنی را ده درصد افزایش دهیم، می‌شود ۲۲۰۰ تومن. همچنان قیمت کالای دوم بیشتر است، هرچند درصد افزایش قیمت آن کمتر بوده است. استدلال صورت سؤال نادرست است چون بیشتر بودن تعداد هواداران اولیه فوتبال از والیبال را در نظر نگرفته است.

(هوش کلامی)

۲۵۸- گزینه ۳»

(ملما عابن تقی)

در آن عددی سه رقمی (□○Δ) که صورت سؤال وصف می‌کند، رابطه

$$-1 \circ = \frac{\square + \Delta}{2}$$

برقرار است. پس حاصل □+Δ باید زوج باشد تا

$$\frac{\square + \Delta}{2}$$

حاصل عدد طبیعی باشد. در ثانی، باید عددی حاصل شود که اگر

آن را در خودش ضرب کنیم، یکان آن دو واحد بیش‌تر شود. همه ده رقم را برای یکان امتحان می‌کنیم:

یکان فرضی عدد فعلی	۰	۱	۲	۳	۴	۵	۶	۷	۸	۹
یکان فرضی عدد نهایی	۰	۱	۴	۹	۶	۵	۶	۹	۴	۱

که تنها در سه حالت این اتفاق ممکن است رخ دهد. حال با توجه به مقدمه بالا می‌توانیم اعداد را حدس بزنیم:

$$\Delta = 2 \Rightarrow \frac{\square + 2}{2} = -1 \circ \Rightarrow \square = 2 \circ - 4 \Rightarrow$$

{○=۳, □=۲}, {○=۴, □=۴}



$$\Rightarrow 1010 \circ^2 + 2010 \square + 1010 \square^2 = 1010 \circ + 1010 \square$$

اگر سمت راست تساوی بزرگ‌ترین مقدار خود را داشته باشد، یعنی $\square = 8$ و $\circ = 9$ باشد، حاصل آن خواهد بود. این در حالی است که عبارت $1010 \circ^2$ در سمت چپ حتی به ازای $\circ^2 = 9$ برابر 9090 خواهد بود که عددی بسیار بزرگ‌تر از عبارت سمت راست خواهد شد. این یعنی \circ را کمینه می‌گیریم و \square را حدس می‌زنیم. \circ نمی‌تواند صفر باشد. پس $\circ = 1$ را می‌آزماییم:

$$1010 + 2010 \square + 1010 \square^2 = 1010 + 1010 \square$$

که تنها به ازای $\square = 0$ صحیح است: $1010 \square^2 = -1910 \square$
پس عبارت‌ها به شکل زیر است:

$$101$$

$$\times 10$$

$$1010$$

و حاصل $\square \square \times \square \square$ ، برابر حاصل $10 \times 10 = 100$ یعنی $\square \square \square$ خواهد بود.

(هوش منطقی ریاضی)

(فرزاد شیرمحمدی)

۲۶۱- گزینه «۱»

تعداد صفرهای سمت راست عدد حاصل برابر است با تعداد دفعاتی که می‌توان عدد را بر عدد ۱۰ تقسیم کرد و همچنان یک عدد درست طبیعی به دست می‌آید. به عبارت دیگر، تعداد 2×5 هاست که تعیین‌کننده است. در عبارت صورت سؤال، تنها عدد 55555 است که عامل اول ۵ دارد، آن هم یکی، پس یک رقم صفر در سمت راست عدد حاصل وجود دارد.

(هوش منطقی ریاضی)

(فاطمه اسخ)

۲۶۲- گزینه «۴»

نه ماه دقیق خرید تلویزیون معلوم است و نه ماه تولد خریدار و نه ماه تولد فروشنده. در واقع با این داده‌ها می‌توانیم هر ماهی را پاسخ بدانیم.

(هوش ریاضی)

(فاطمه اسخ)

۲۶۳- گزینه «۳»

با داده «الف» به تنهایی نمی‌توان به پاسخ رسید، چرا که ترتیب زیر ممکن است: دختر - پسر - دختر - پسر - پسر - دختر - دختر - پسر - دختر

با داده «ب» نیز به تنهایی نمی‌توان به پاسخ رسید، ترتیب زیر را در نظر بگیرد.

امیر - ندا - هما - امین

امیر - امین - ندا - هما

اما اگر هر دو داده را داشته باشیم، فقط یک حالت ممکن است که در آن فرزند دوم پسر نیست: امیر - ندا - امین - هما

(هوش منطقی ریاضی)

$$\{\circ = 5, \square = 6\}, \{\circ = 6, \square = 8\}$$

$$\Delta = 4 \Rightarrow \frac{\square + 4}{2} = \circ - 1 \Rightarrow \square = 2\circ - 6 \Rightarrow$$

حالت‌های ممکن: $\{\circ = 4, \square = 2\}, \{\circ = 5, \square = 4\}$

$$\{\circ = 6, \square = 6\}, \{\circ = 7, \square = 8\}$$

$$\Delta = 7 \Rightarrow \frac{\square + 7}{2} = \circ - 1 \Rightarrow \square = 2\circ - 9 \Rightarrow$$

حالت‌های ممکن: $\{\circ = 5, \square = 1\}, \{\circ = 6, \square = 3\}$

$$\{\circ = 7, \square = 5\}, \{\circ = 8, \square = 7\}, \{\circ = 9, \square = 9\}$$

پس عددهای ممکن عبارتند از:

$$\{232, 442, 652, 862, 244, 454, 664, 874, 157, 367, 577, 787, 997\}$$

(هوش منطقی ریاضی)

(کیارش صانعی)

۲۵۹- گزینه «۲»

تعداد روزهای هر سال و تعداد کل روزهای عمر هر شخص را محاسبه می‌کنیم:

روزهای عمر شخص تا پایان سال	تعداد ماه‌ها ضرب در تعداد روزهای هر ماه	سال
۱	$1 \times 1 = 1$	۱
$1 + 4 = 5$	$2 \times 2 = 4$	۲
$5 + 9 = 14$	$3 \times 3 = 9$	۳
$14 + 16 = 30$	$4 \times 4 = 16$	۴
$30 + 25 = 55$	$5 \times 5 = 25$	۵
$55 + 36 = 91$	$6 \times 6 = 36$	۶
$91 + 49 = 140$	$7 \times 7 = 49$	۷

پس معلوم است که شخصی که ۱۲۰ روز دارد، در هفتمین سال زندگی‌اش است، چرا که $140 > 120$ است.

بنابراین از عمر این شخص، ۹۱ روز در ۶ سال سپری شده است و $120 - 91 = 29$ روز در سال هفتم، در سال هفتم، هر ماه ۷ روز دارد، پس این فرد طبق تقسیم $1 + (7 \times 4) = 29$ چهار ماه و یک روز در سال هفتم زندگی خود زیسته است.

(هوش منطقی ریاضی)

(فاطمه اسخ)

۲۶۰- گزینه «۲»

برای درست بودن عبارت صورت سؤال داریم:

$$(100 \circ + 10 \square + \circ) \times (10 \circ + \square) = 1000 \circ + 100 \square + 10 \circ + \square$$

$$\Rightarrow 1000 \circ^2 + 100 \circ \square + 10 \circ \square + 10 \square^2$$

$$+ 10 \circ^2 + \circ \square = 1010 \circ + 101 \square$$



با ادامه این الگو، تعداد مستطیل‌ها معلوم می‌شود:

$$11 + 7 + 6 + 5 + 4 + 3 + 2 + 1 = 39$$

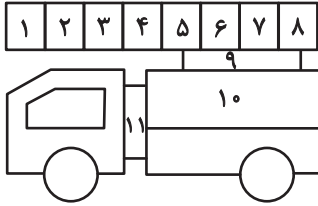

(هوش غیرکلامی)

(سیار ممبرنزار)

۲۶۹- گزینه «۴»

قسمت‌های مشخص شده:

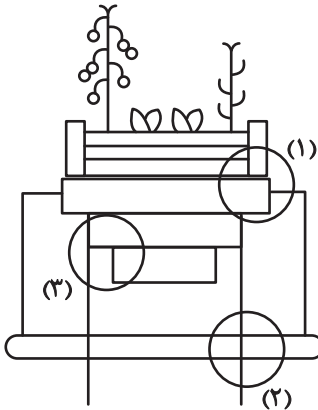

(هوش غیرکلامی)

(ممیدکنشی)

۲۷۰- گزینه «۳»

قسمت‌های مشخص شده:

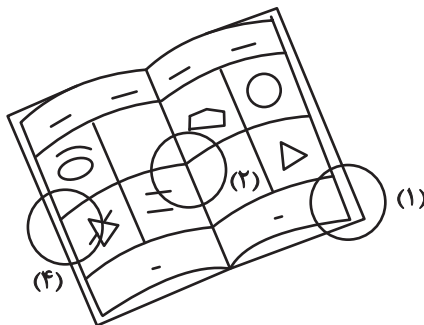

(هوش غیرکلامی)

(فاطمه اسخ)

۲۶۴- گزینه «۴»

با داده «الف» داریم:

$$2\Box + \bigcirc \geq 2\bigcirc + \Box \Rightarrow \Box \geq \bigcirc$$

که معلوم نیست $\Box = \bigcirc$ است یا $\Box > \bigcirc$

با داده «ب» نیز هیچ قیاسی بین \Box و \bigcirc نداریم، پس پاسخ گزینه «۴» است.

(هوش منطقی ریاضی)

(فاطمه اسخ)

۲۶۵- گزینه «۲»

از طریق یکان می‌توان به راحتی به پاسخ رسید:

$$\text{گزینه «۱»}: 1723 \times 1345 + 8745 - 2 \Rightarrow 3 \times 5 + 5 - 2 \Rightarrow 5 + 3 \Rightarrow 8$$

$$\text{گزینه «۲»}: 1231 + 234 \times 9872 - 20 \Rightarrow 1 + 4 \times 2 - 0 \Rightarrow 1 + 8 = 9$$

$$\text{گزینه «۳»}: 26798 + 3999 \times 573 - 45 \Rightarrow 8 + 9 \times 5 - 5 \Rightarrow 8 + 0 = 8$$

$$\text{گزینه «۴»}: 9898 \times 235 + 246 - 98 \Rightarrow 8 \times 5 + 6 - 8 \Rightarrow 46 - 8 \Rightarrow 8$$

(هوش منطقی ریاضی)

(فاطمه اسخ)

۲۶۶- گزینه «۴»

واضح است که کدهای C در شکل‌هایی است که پاره‌خطی اضافه دارند و کدهای B در شکل‌هایی است که پاره‌خط اضافه ندارند. همچنین A کد شکل‌هایی است که تعداد نقطه‌های دایره‌ای آن‌ها برابر است، D کد شکل‌هایی که دایره سمت راست آن‌ها بیش‌تر از دایره سمت چپ دارد و E شکل‌هایی که دایره سمت چپ آن‌ها نقاط بیش‌تری نسبت به دایره سمت راست دارد.



(هوش غیرکلامی)

(غریزاد شیرممدلی)

۲۶۷- گزینه «۴»

در دو شکل صورت سؤال، هاشورها به شکل است که شکل‌ها رقم

«صفر» دارند. هاشورهای دیگر به شکل صفر ندارند. همچنین

تفاوت دیگر شکل‌ها در جایگاه هاشور خورده است:

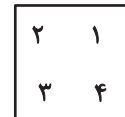

(هوش غیرکلامی)

(فاطمه اسخ)

۲۶۸- گزینه «۴»

یازده مستطیل در نگاه اول در شکل هست، اما از ترکیب مستطیل‌ها نباید غافل شد:

هفت تا $\rightarrow (1,2), (1,2,3), \dots, (1,2,3,\dots,8)$

شش تا $\rightarrow (2,3), (2,3,4), \dots, (2,3,4,8)$

⋮